

---

Etec “Profª Anna de Oliveira Ferraz”

**Ana Alice Oliveira Rodrigues**

**Bianca Andrade Joaquim**

**Maria Eduarda Pereira**

## **CALI’S: Sistema web de uma cafeteria fictícia digital**

Trabalho de Conclusão de Curso apresentado à ETEC Profª. Anna de Oliveira Ferraz como exigência parcial para obtenção do título de **Técnico em Informática para Internet**.

Aprovado em 28 de novembro de 2025

Banca Examinadora:



---

Profª. Orientadora: Gabriela dos Santos Gimenes



---

Profª. Avaliadora: Érica Scache Fabri

## RESUMO

O projeto consiste em ser um sistema de pedidos online, para facilitar ao atendimento na loja física (fictícia) e na opção delivery. Além disso pode ser usado como um informativo para os clientes, onde em suas residências ou até mesmo local de trabalho, possam verificar o cardápio, as novidades de cada mês disponível apenas na loja física e a tabela de preços tanto na opção cardápio, como no delivery. Também podem conhecer um pouco da cafeteria, como seus princípios e o que os clientes acham a respeito do site e da loja em si, há também um canal de diálogo aberto entre o cliente e a loja, na aba contato, nesse local o cliente está à vontade para manter um diálogo com a empresa, seja um elogio ou reclamação. Suas características principais são a organização um detalhe de extrema importância, já que o público-alvo é diverso e abrange desde jovens, adultos e a terceira idade, o sistema de pedidos com a oportunidade de o utilizador realmente realizar a uma compra no site, a viabilidade do usuário de se cadastrar na aba cadastro depois conectar-se na aba login onde pode realizar suas compras e por fim a estética voltada para os tons neutros e terrosos que permite uma experiência visualmente agradável ao usuário, sem que fique enjoativo ou descaracterizado. Para conseguir obter a esses resultados, foram realizadas pesquisas a respeito de maneiras de tornar o projeto algo útil e interessante para o público, mas que não fugisse muito do que os usuários estão acostumados. Procuramos ao longo do projeto maneiras de estruturar ao site para que ele ficasse interessante e funcional.

**Palavra-chave:** Cafeteria. Cardápio. Delivery. Pedidos online.

## SUMÁRIO

1. INTRODUÇÃO.....	4
1.1. JUSTIFICATIVA.....	4
1.2. OBJETIVOS.....	5
2. FUNDAMENTAÇÃO TEÓRICA.....	6
2.1. DESCRIÇÃO DO PROJETO .....	6
2.1. DIAGRAMA DE ENTIDADE E RELACIONAMENTO.....	77
2.2. CRONOGRAMA .....	78
3. PROCEDIMENTOS METODOLÓGICOS .....	79
4. CONCLUSÃO.....	80
REFERÊNCIAS.....	81

## 1. INTRODUÇÃO

Este projeto consiste em um sistema web para uma cafeteria fictícia. No site, os usuários podem realizar pedidos dos produtos disponíveis no cardápio. O objetivo é facilitar o atendimento ao cliente, proporcionando, ao mesmo tempo, uma experiência visual marcante e agradável. Esse tema foi escolhido porque cafeterias com propostas dedicadas à experiência do consumidor têm atraído cada vez mais a atenção dos clientes e proporcionam uma navegação agradável. O diferencial do projeto é o uso de cores mais neutras, que, ao mesmo tempo, captam a atenção do usuário, diferenciando-se dos sites de outras cafeterias, que geralmente utilizam uma estética monótona.

Durante a pesquisa, foram analisados outros sites de cafeterias, como o Cafuné e a WeCoffee. Esses sites utilizam HTML, CSS, Bootstrap, JavaScript e PHP na estrutura de suas páginas de forma organizada e esteticamente agradável. Observou-se que a identidade de cada site é reforçada pelo uso de cores marcantes, que dialogam com a proposta de cada marca. Além disso, ambos possuem um sistema funcional para pedidos e carrinho de compras, permitindo a interação do usuário. No caso do site Cafuné, há ainda uma aba dedicada à indicação de músicas relacionadas ao café.

A execução do projeto foi baseada em referências visuais, tutoriais de desenvolvimento web e pesquisas sobre boas práticas na criação de sistemas web. Esses elementos contribuíram para a organização das informações e para a escolha das abordagens implementadas, que deram forma e consistência ao projeto.

### 1.1. JUSTIFICATIVA

O projeto é relevante, pois facilita o atendimento dos clientes, agilizando a realização dos pedidos quanto à entrega. Quanto mais rápido um pedido for feito, mais rápido pode ser entregue. Além disso, os clientes não precisam enfrentar filas para fazer os pedidos e têm a experiência de utilizar um site com uma temática diferenciada, de forma ágil e funcional. Antes, era necessário ir até o estabelecimento para fazer o pedido no caixa, mas agora é possível realizá-lo no conforto de casa ou durante a saída do trabalho, utilizando o site.

Uma das vantagens para o estabelecimento é a redução de erros na realização dos pedidos. Além disso, com o aumento da agilidade na entrega, as vendas e o fluxo de clientes também aumentam.

O site também funciona como um informativo para os clientes que desejam conhecer as opções disponíveis no cardápio antes de se dirigirem ao estabelecimento, permitindo que tenham uma

noção prévia do que irão pedir caso optem pela compra presencial.

## **1.2. OBJETIVOS**

Os objetivos do site são facilitar o atendimento do público.

O sistema web foi criado para uma cafeteria, sendo prático, esteticamente agradável e de fácil acesso.

O site é funcional, intuitivo e representa uma cafeteria fictícia.

Conta com um sistema de perfil de usuário, permitindo cadastro e realização de pedidos.

Exibe os produtos disponíveis para compra no formato delivery ou no cardápio da unidade.

Os produtos podem ser adicionados ao carrinho de compras, onde o pedido será finalizado.

Possui um design com cores mais neutras, de estética agradável e de fácil uso.

## 2. FUNDAMENTAÇÃO TEÓRICA

### 2.1. DESCRIÇÃO DO PROJETO

Essa é a primeira página que aparece no projeto, sendo o Início. Ela contém informações a respeito de cada uma das páginas e os links para redirecionamento a outras partes do site pela barra de navegação, sendo eles: Início (a página da imagem), Cardápio, Delivery, Novidades e Login.

O login e o cadastro estão representados no ícone do usuário e, ao clicar, aparece um pop-up (uma janela dentro da página que surge em forma de mensagem) com as opções de login e cadastro.

O carrinho de compras está representado pela imagem do carrinho e permite ao usuário visualizar os produtos adicionados.

Ao clicar no botão Peça já, o usuário é redirecionado para a página de delivery.

Há duas setas nos extremos direito e esquerdo, que levam a outras imagens com novas informações.

Se o usuário clicar no logotipo Cali's, ele retorna ao início em todas as páginas.

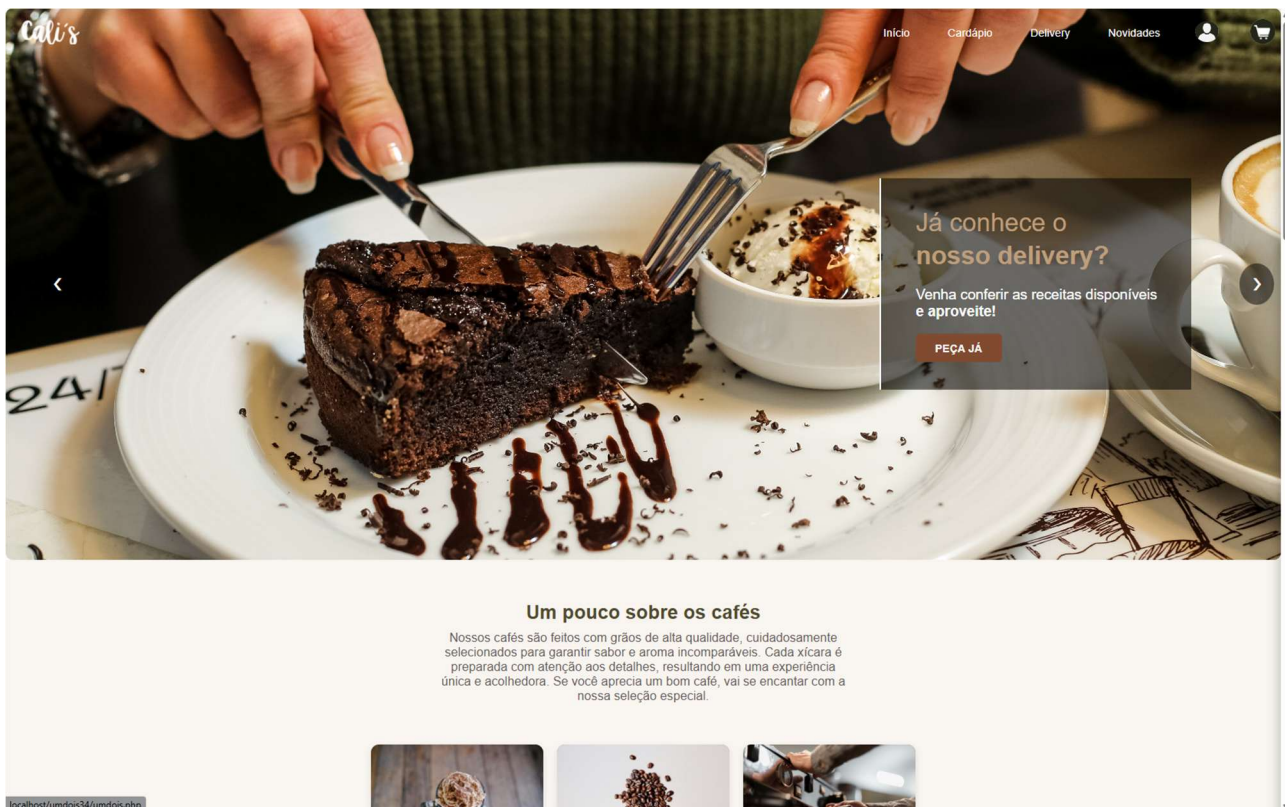

Etec “Profª Anna de Oliveira Ferraz”

Outra parte importante da página Início é Um pouco sobre os cafés, nela contém um pequeno texto para o entendimento do usuário.



**Um pouco sobre os cafés**

Nossos cafés são feitos com grãos de alta qualidade, cuidadosamente selecionados para garantir sabor e aroma incomparáveis. Cada xícara é preparada com atenção aos detalhes, resultando em uma experiência única e acolhedora. Se você aprecia um bom café, vai se encantar com a nossa seleção especial.

### Etec “Profª Anna de Oliveira Ferraz”

Quando o carrossel de imagens gira, seja de forma automática ou com o auxílio dos botões ambos disponíveis no site, as mesmas informações permanecem, desde o início até o carrinho de compras. O botão Experimente passa a oferecer a opção de redirecionar o usuário para a página do cardápio, que contém apenas os produtos disponíveis para compra na loja física.

Por fim, o carrossel de imagens, composto por várias imagens que podem ser passadas automaticamente ou com o auxílio de botões, gira e exibe a última imagem. As mesmas informações permanecem, desde o início até o carrinho de compras. O botão Confira passa a oferecer a opção de redirecionar o usuário para a página de novidades, onde é possível se atualizar sobre as novidades de cada mês ao longo dos anos, com produtos exclusivos e por tempo limitado.



**Alerta de nova receita**  
Venha conhecer a nossa nova receita, irresistível!  
[CONFIRA](#)

**Um pouco sobre os cafés**  
Nossos cafés são feitos com grãos de alta qualidade, cuidadosamente selecionados para garantir sabor e aroma incomparáveis. Cada xícara é preparada com atenção aos detalhes, resultando em uma experiência única e acolhedora. Se você aprecia um bom café, vai se encantar com a nossa seleção especial.



## Etec “Profª Anna de Oliveira Ferraz”

Quando o usuário desce a página, é possível visualizar informações sobre os cafés e os tipos de grãos servidos na loja. Também estão presentes os destaques do cardápio, apresentados apenas como imagens acompanhadas de texto, além de duas abas com avaliações dos clientes. Todos esses elementos são fixos na página.

**Um pouco sobre os cafés**

Nossos cafés são feitos com grãos de alta qualidade, cuidadosamente selecionados para garantir sabor e aroma incomparáveis. Cada xícara é preparada com atenção aos detalhes, resultando em uma experiência única e acolhedora. Se você aprecia um bom café, vai se encantar com a nossa seleção especial.





Experimente nossas bebidas artesanais com coberturas especiais.

Grãos de alta qualidade torrados na hora para você.

Profissionais que fazem do café uma arte.

**Destaques do Cardápio**

 **Espresso Clássico**  
Intenso, aromático e encorpado.

 **Capuccino Cremoso**  
Com espuma de leite e toque de canela.

**O que dizem nossos clientes**

*"Melhor café da cidade, ambiente acolhedor e atendimento impecável!"*  
— *Juliana R.*

*"Volto sempre! A experiência é única."*  
— *Rafael M.*



Etec “Profª Anna de Oliveira Ferraz”

Ao rolar a página mais uma vez, o usuário tem acesso aos produtos Mais Pedidos e, acima deles, a uma imagem fictícia do espaço da loja, acompanhada de um pequeno texto que apresenta a loja e seu ambiente.

CAL'S

## Empresa

Descubra o sabor autêntico do café artesanal em um ambiente acolhedor. Uma experiência feita para quem aprecia bons momentos.



### Mais Pedidos



### Mais Pedidos

 <p>Brownie com Sorvete R\$ 18,00 <a href="#">COMPRAR</a></p>	 <p>Mocaccino R\$ 5,00 <a href="#">COMPRAR</a></p>	 <p>Empada R\$ 8,00 <a href="#">COMPRAR</a></p>	 <p>Cappuccino cremoso R\$ 5,00 <a href="#">COMPRAR</a></p>	 <p>Cookies Artes R\$ 9,00 <a href="#">COMPRAR</a></p>
--	---	--	---	---

[Ver todos os produtos](#)

## CONTATO

Nome \_\_\_\_\_

Etec “Profª Anna de Oliveira Ferraz”

Os Mais Pedidos são os produtos mais populares do delivery e, por isso, recebem maior destaque na página. Há também o botão Comprar, que permite ao usuário realizar a compra e adicionar o item ao carrinho. Caso deseje continuar navegando na loja, o usuário pode selecionar o botão Ver todos os produtos. Essa seção também conta com um carrossel, porém composto pelos produtos da loja, com dois botões nas extremidades esquerda e direita para que o usuário possa navegar entre as opções. Por fim, há a seção de Contato, que aparece como o último recurso da página inicial.

Esse carrossel, ao contrário do primeiro, não é automático; portanto, depende da interação do usuário por meio dos botões de seta posicionados nas extremidades.



Etec “Profª Anna de Oliveira Ferraz”

Aqui está a opção do que acontece quando o usuário clica no botão Comprar: o produto é adicionado automaticamente ao perfil. Se o usuário clicar em Finalizar a Compra, a compra não será concluída, pois é necessário ter uma conta conectada por meio do login. Caso o usuário tente avançar mesmo assim, será exibido um pop-up solicitando que ele faça login antes de prosseguir.

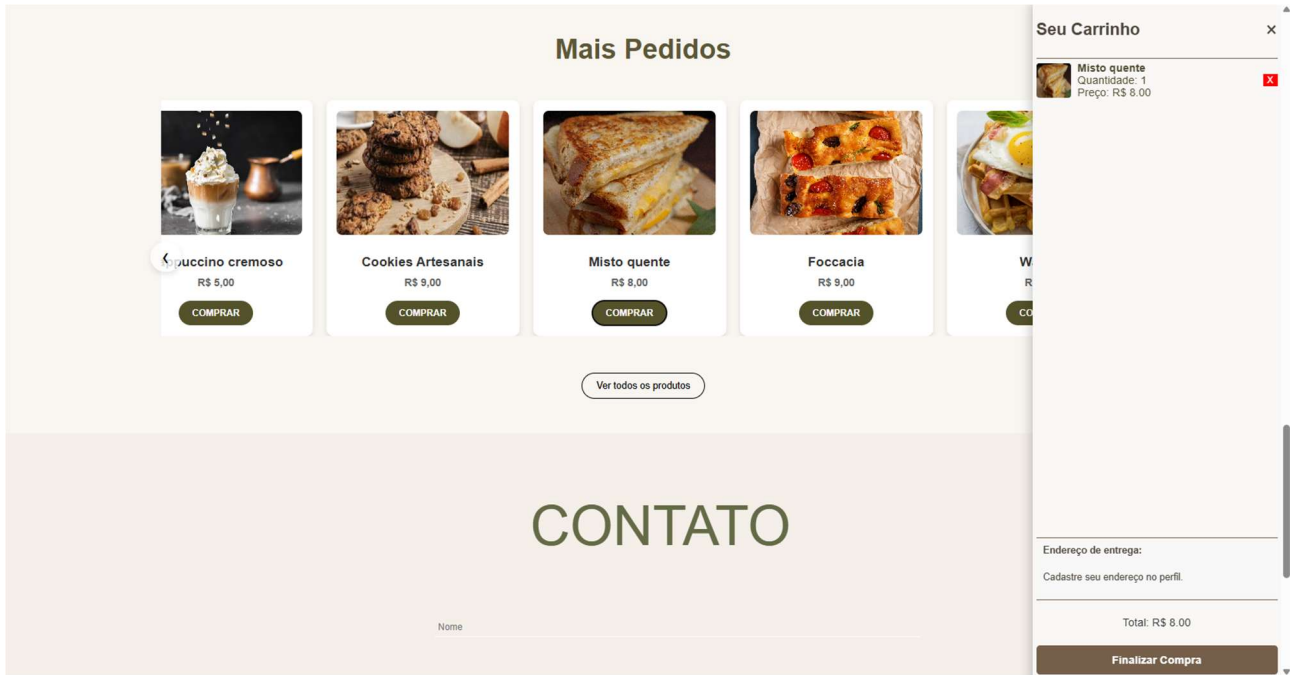

Dessa forma, assim que o usuário clica em OK, pode retornar à navegação normalmente.

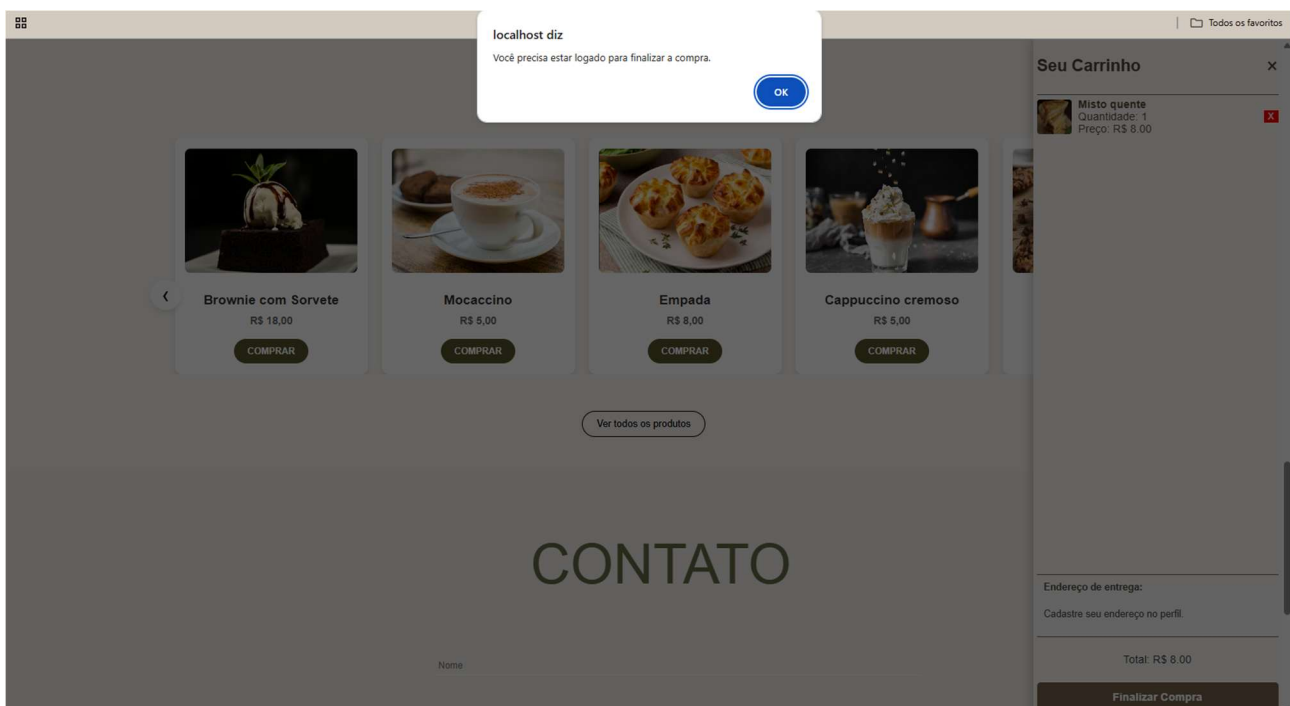

Etec “Profª Anna de Oliveira Ferraz”

Por fim, há a parte de contato, onde o usuário pode realizar o contato direto com a empresa, inserindo seu e-mail e nome para receber o retorno. Trata-se de um recurso muito simples de utilizar: basta preencher os campos e, em seguida, clicar no botão Enviar.

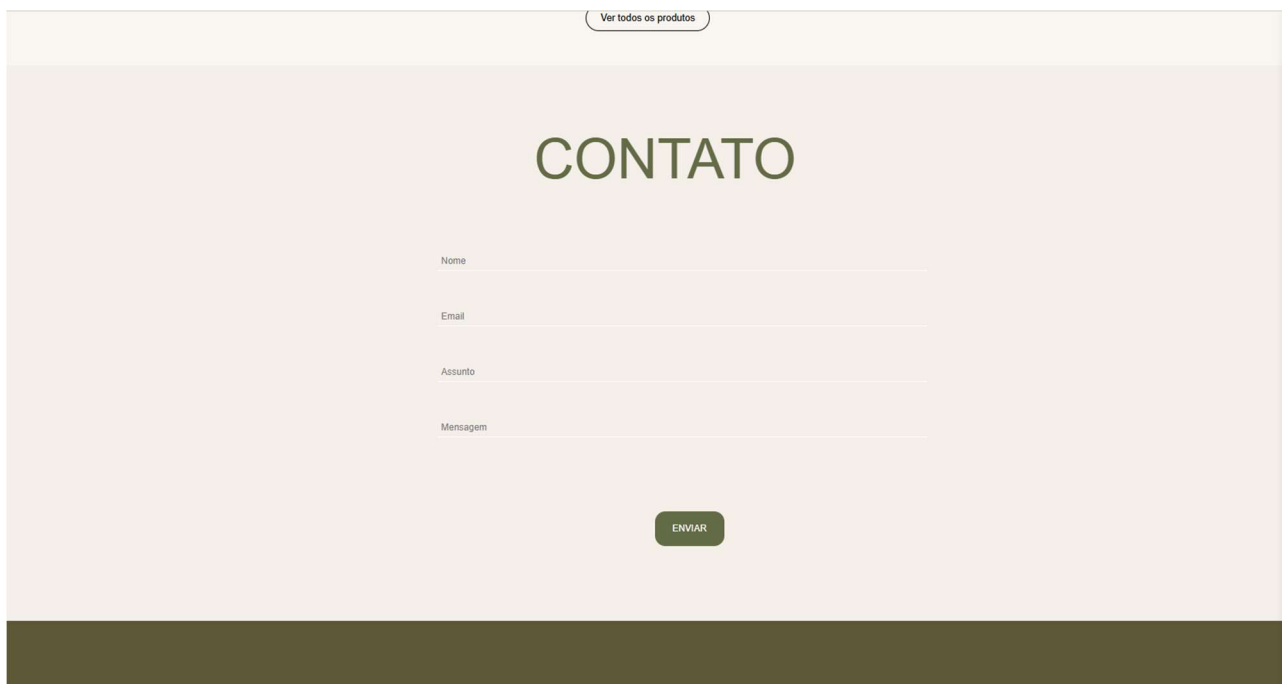

Ver todos os produtos

## CONTATO

Nome

Email

Assunto

Mensagem

ENVIAR

Aqui, todos os campos estão preenchidos adequadamente, permitindo que a mensagem seja enviada com sucesso.

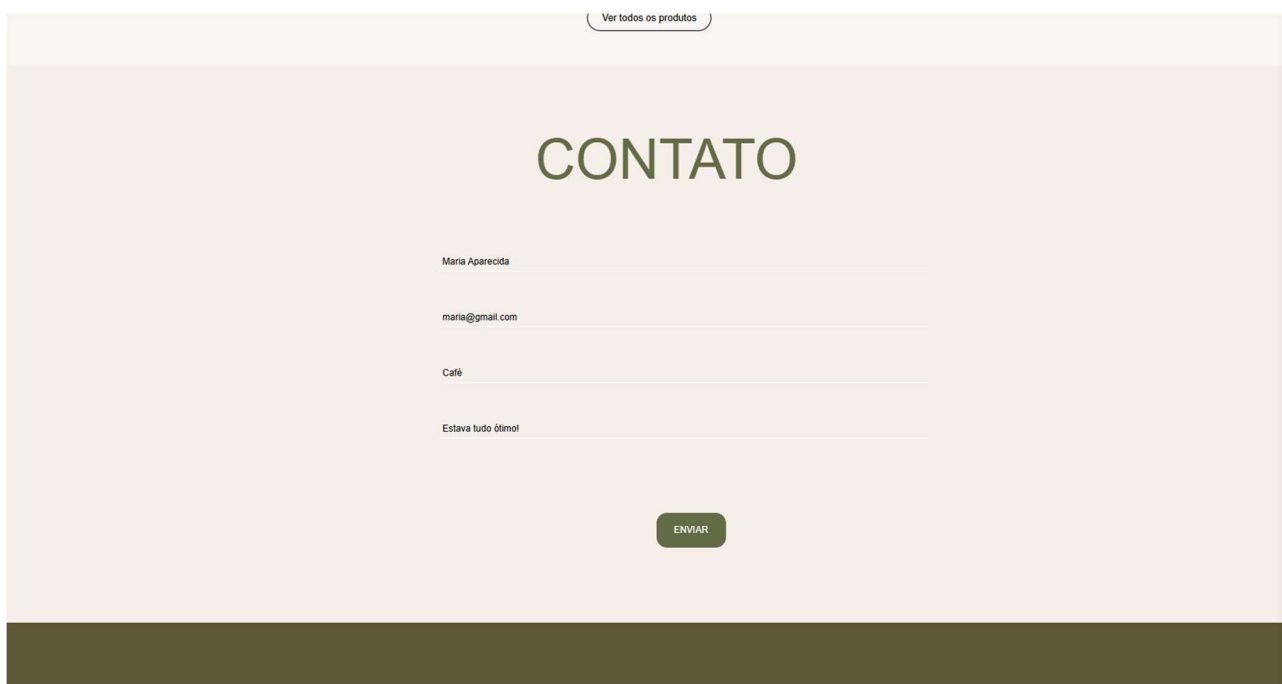

Ver todos os produtos

## CONTATO

Maria Aparecida

maria@gmail.com

Café

Estava tudo ótimo!

ENVIAR

Etec “Profª Anna de Oliveira Ferraz”

Nesse momento, os campos preenchidos desaparecem e a mensagem é enviada para o banco de dados da empresa.

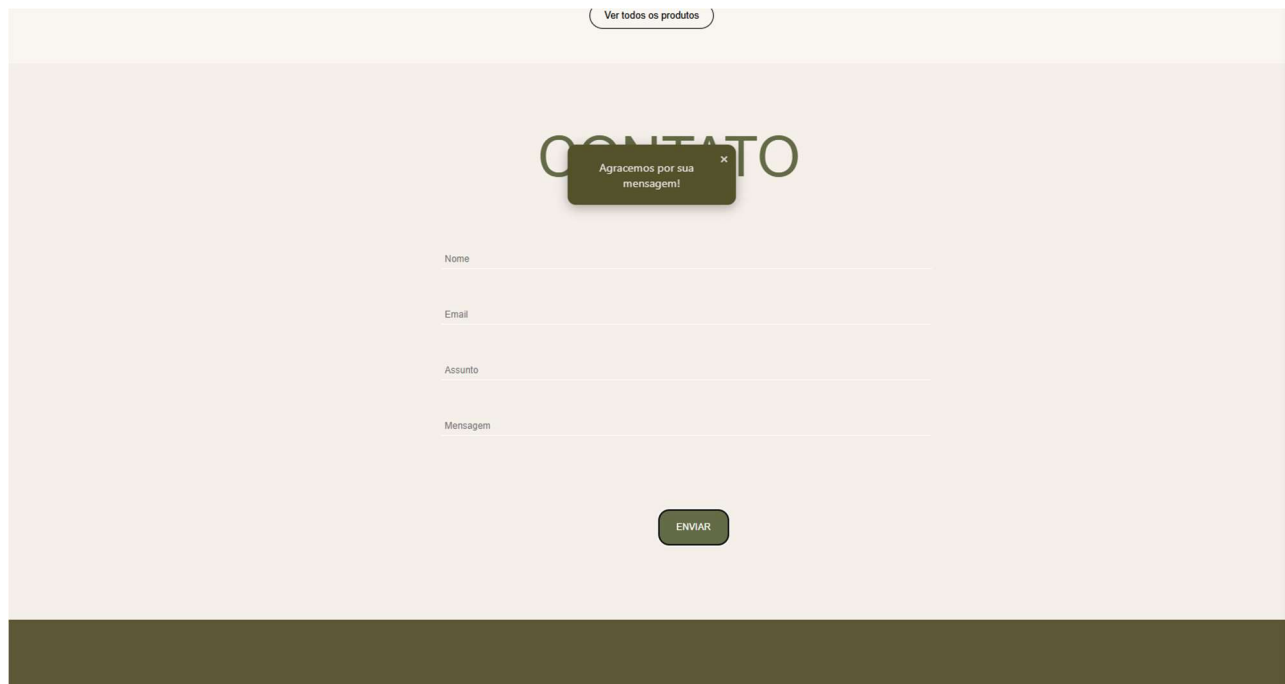

Ver todos os produtos

**CONTATO**

Agradecemos por sua mensagem!

Nome

Email

Assunto

Mensagem

ENVIAR

Caso algum dos campos não seja preenchido, essa mensagem aparecerá em todos os campos que estiverem indevidamente preenchidos.

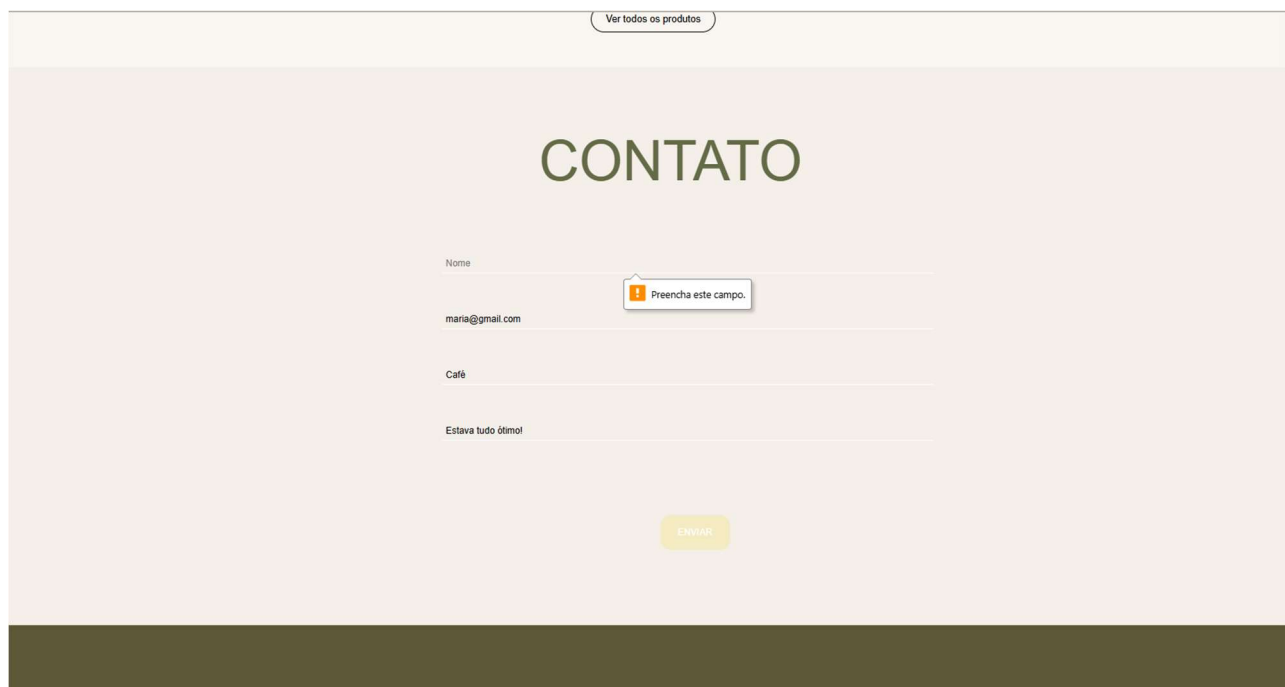

Ver todos os produtos

**CONTATO**

Nome

maria@gmail.com

Café

Estava tudo ótimo!

Preencha este campo.

ENVIAR

Etec “Profª Anna de Oliveira Ferraz”

Ver todos os produtos

## CONTATO

Maria Aparecida

Email

Café

Estava tudo ótimo!

ENVIAR

Ver todos os produtos

## CONTATO

Maria Aparecida

maria@gmail.com

Assunto

Estava tudo ótimo!

ENVIAR

Etec “Profª Anna de Oliveira Ferraz”

Ver todos os produtos

## CONTATO

Maria Aparecida

maria@gmail.com

Café

Mensagem

**i** Preencha este campo.

ENVIAR

Caso o símbolo @ esteja ausente na parte do e-mail, será exibida uma notificação informando que a mensagem não foi enviada. Portanto, é necessário preencher os campos corretamente para que o e-mail seja validado e o contato possa ser realizado com o cliente.

Ver todos os produtos

## CONTATO

Maria Aparecida

mariasgmail.com

**i** Inclua um "@" no endereço de e-mail. "mariasgmail.com" está com um "@" faltando.

Café

Estava tudo ótimo!

ENVIAR

Etec “Profª Anna de Oliveira Ferraz”

A segunda página é o Cardápio. Assim como a página inicial, ela pode ser acessada pelo botão de redirecionamento do cardápio presente em todas as páginas, por meio da barra de navegação. Essa página tem a função de apresentar todos os produtos disponíveis na loja física, ou seja, opções que não estão no delivery. Ela também contém uma descrição sucinta de cada produto, para que o usuário saiba do que se trata e se pode consumi-lo, evitando riscos de alergias ou contaminação.



**Cali's**

Início Cardápio Delivery Novidades

## Cardápio

Estes produtos estão disponíveis somente em loja física

### nossos CAFÉS

- Café Espresso** - R\$ 4,00  
clássico e forte
- Café com Leite** - R\$ 4,50  
mistura equilibrada
- Capuccino** - R\$ 5,00  
café com leite e espuma
- Mocaccino** - R\$ 5,00  
mistura de café, leite e chocolate
- Chocolate Quente** - R\$ 6,00  
bebida doce sem café
- Café Descafeinado** - R\$ 6,50  
café com redução de cafeína
- Café com Açúcar** - R\$ 4,50  
adoçado com adoçante zero cal
- Café Americano** - R\$ 4,50  
café com maior concentração de água
- Café com Avelã** - R\$ 6,50  
café com creme de avelã
- Café com Caramelo** - R\$ 6,50  
café com caramelo cremoso
- Café com Doce de Leite** - R\$ 6,50  
com cubos de doce de leite
- Café Gelado** - R\$ 7,00  
com chocolate, gelo, caramelo e chantilly

### pra COMER

- Torta de frango** - R\$ 10,00  
massa podre recheada com frango desfiado
- Torta de presunto e queijo** - R\$ 9,00  
massa podre recheada com presunto e queijo
- Pão de queijo** - R\$ 4,50  
tradicional e recheado
- Coxinha** - R\$ 7,00  
frango com catupiry
- Esfirra** - R\$ 8,00  
frango, carne e espinafre
- Lanche natural** - R\$ 7,50  
consultar sabores
- Misto quente** - R\$ 9,50  
pão tostado com presunto e queijo
- Omelete** - R\$ 10,00  
Omelete recheado com queijo, presunto, tomate e orégano

### vai um DOCINHO

- Croissants** - R\$ 9,00  
massa folhada com recheio de chocolate
- Muffins** - R\$ 6,00  
massa branca amantigada com mirtilo
- Brownie com sorvete** - R\$ 12,00  
brownie de chocolate com sorvete de baunilha
- Cheesecake** - R\$ 12,00  
torta de creme de mascapone com cobertura de morango
- Bolo de banana** - R\$ 8,00  
massa tradicional com banana, canela e Açúcar
- Bolo gelado** - R\$ 10,00  
bolo gelado de leite ninho com morango
- Bolo de cenora** - R\$ 12,00  
bolo de cenora com recheio de baunilha

### pra BEBER

- Chá de Camomila** - R\$ 5,00  
reduzido com a flor da camomila
- Chá de erva doce** - R\$ 5,00  
mistura equilibrada
- Chá Verde** - R\$ 5,00  
reduzido com a flor da camomila

Etec “Profª Anna de Oliveira Ferraz”



pra **BEBER**

**Chá de Camomila** - R\$ 5,00

reduzido com a flor da camomila

**Chá de erva doce** - R\$ 5,00

mistura equilibrada

**Chá Verde** - R\$ 5,00

reduzido na flor de camélia

**Suco detox** - R\$ 7,50

abacaxi, água de coco e couve

**Suco de Morango** - R\$ 6,00

fruta natural batida com água, gelo e mel

**Suco de Abacaxi** - R\$ 6,00

fruta natural batida com água, gelo e mel

**Suco de laranja** - R\$ 6,00

fruta natural batida com água, gelo e mel

**Suco de maracujá** - R\$ 6,00

fruta natural batida com água, gelo e mel

**Smoothie** - R\$ 12,00

Bebida com leite, Morango e iogurte

**Coca Cola e Zero** - R\$ 8,00

**Guaraná Antártica** - R\$ 7,00

**Fanta Uva** - R\$ 7,00

**Sprite** - R\$ 7,00

**Água com gás** - R\$ 5,00

**Água natural** - R\$

grátis

**Brownie com sorvete** - R\$ 12,00

brownie de chocolate com sorvete de baunilha

**Cheesecake** - R\$ 12,00

torta de creme de mascapone com cobertura de morango

**Bolo de banana** - R\$ 8,00

massa tradicional com banana, canela e Açúcar

**Bolo gelado** - R\$ 10,00

bolo gelado de leite ninho com morango

**Bolo de cenora** - R\$ 12,00

bolo decenoura com corbeteira de brigadeiro

**Sorvete** - R\$ 8,00

Sorvete de baunilha com calda

**Torta de maça** - R\$ 12,00

massa crocante com recheio de maça

Etec “Profª Anna de Oliveira Ferraz”

A página termina nessa seção, onde todos os produtos são exibidos. No entanto, se o usuário passar o mouse sobre os nomes, poderá visualizar a imagem correspondente a cada produto. Como exemplo, ao posicionar o cursor sobre “Bolo gelado – R\$ 10,00”, a imagem referente a esse item será exibida.



localhost/umdois34/cardapio.php#

café com redução de cafeína  
**Café com Açúcar - R\$ 4,50**  
adicionado com adoçante zero cal  
**Café Americano - R\$ 4,50**  
café com maior concentração de água  
**Café com Aveia - R\$ 6,50**  
café com creme de aveia  
**Café com Caramelo - R\$ 6,50**  
café com caramelo cremoso  
**Café com Doce de Leite - R\$ 6,50**  
com cubos de doce de leite  
**Café Gelado - R\$ 7,00**  
com chocolate, gelo, caramelo e chantilly

**pra BEBER**

**Chá de Camomila - R\$ 5,00**  
reduzido com a flor da camomila  
**Chá de erva doce - R\$ 5,00**  
mistura equilibrada  
**Chá Verde - R\$ 5,00**  
reduzido na flor de camélia  
**Suco detox- R\$ 7,50**  
abacaxi, água de coco e couve  
**Suco de Morango - R\$ 6,00**  
fruta natural batida com água, gelo e mel  
**Suco de Abacaxi- R\$ 6,00**  
fruta natural batida com água, gelo e mel  
**Suco de laranja- R\$ 6,00**  
fruta natural batida com água, gelo e mel  
**Suco de maracujá- R\$ 6,00**  
fruta natural batida com água, gelo e mel  
**Smoothie - R\$ 12,00**  
Bebida com leite, Morango e Iogurte  
**Coca Cola e Zero- R\$ 8,00**  
**Guaraná Antarctica- R\$ 7,00**  
**Fanta Uva- R\$ 7,00**  
**Sprite- R\$ 7,00**

consultar sabores  
**Misto quente- R\$ 9,50**  
pão tostado com presunto e queijo  
**Omelete - R\$ 10,00**  
Omelete recheado com queijo, presunto, tomate e orégano

**vai um DOCINHO**

**Croissants - R\$ 9,00**  
massa folhada com recheio de chocolate  
**Muffins - R\$ 6,00**  
massa branca amanteigada com mirtilo  
**Brownie com sorvete - R\$ 12,00**  
brownie de chocolate com sorvete de baunilha  
**Cheesecake - R\$ 12,00**  
torta de creme de mascapone com cobertura de morango  
**Bolo de banana - R\$ 8,00**  
massa tradicional com banana, canela e Açúcar  
**Bolo gelado - R\$ 10,00**  
bolo gelado de leite ninho com morango  
**Bolo de cenoura- R\$ 12,00**  
bolo decenoura com corbetura de brigadeiro  
**Sorvete - R\$ 8,00**  
Sorvete de baunilha com calda  
**Torta de maçã - R\$ 12,00**  
massa crocante com recheio de maçã



Etec “Profª Anna de Oliveira Ferraz”

Em todos os produtos, a imagem aparecerá à direita, permitindo que o cliente visualize o item. Outro exemplo é o “Café Expresso – R\$ 4,00”.

Para acessar essa página, o usuário não precisa estar logado no sistema para visualizar as imagens; porém, no delivery, é necessário estar conectado.

**Cali's** Início Cardápio Delivery Novidades

## Cardápio

Estes produtos estão disponíveis somente em loja física

### nossos CAFÉS

- Café Expresso - R\$ 4,00**  
clássico e forte
- Café com Leite - R\$ 4,50**  
mistura equilibrada
- Capuccino - R\$ 5,00**  
café com leite e espuma
- Mocaccino - R\$ 5,00**  
mistura de café, leite e chocolate
- Chocolate Quente - R\$ 6,00**  
bebida doce sem café
- Café Descafeinado - R\$ 6,50**  
café com redução de cafeína
- Café com Açúcar - R\$ 4,50**  
adoçado com adoçante zero cal
- Café Americano - R\$ 4,50**  
café com maior concentração de água
- Café com Avelã - R\$ 6,50**  
café com creme de avelãs
- Café com Caramelo - R\$ 6,50**  
café com caramelo cremoso
- Café com Doce de Leite - R\$ 6,50**  
com cubos de doce de leite
- Café Gelado - R\$ 7,00**  
com chocolate, gelo, caramelo e chantilly

### pra COMER

- de frango - R\$ 10,00**  
pode recheada com frango desfiado
- de presunto e queijo - R\$ 9,00**  
pode recheada com presunto e queijo
- e queijo - R\$ 4,50**  
tradicional e recheado
- Coxinhas - R\$ 7,00**  
frango com catupiry
- Esfirra - R\$ 8,00**  
frango, carne e espinafre
- Lanche natural - R\$ 7,50**  
consultar sabores
- Misto quente - R\$ 9,50**  
pão tostado com presunto e queijo
- Omelete - R\$ 10,00**  
Omelete recheado com queijo, presunto, tomate e orégano

### vai um DOCINHO

- Croissants - R\$ 9,00**  
massa folhada com recheio de chocolate
- Muffins - R\$ 6,00**  
massa branca amantelgada com mintlo
- Brownie com sorvete - R\$ 12,00**  
brownie de chocolate com sorvete de baunilha

Etec “Profª Anna de Oliveira Ferraz”

A próxima página é o Delivery, um sistema de pedidos online no qual o cliente pode acessar e realizar um pedido. Assim como nas outras páginas, a barra de navegação está presente e funciona adequadamente para redirecionar o usuário para as demais abas do site, desde o Início até o Carrinho de compras. Os produtos exibidos nessa página estão disponíveis apenas para o delivery, embora alguns também façam parte do cardápio, de acordo com questões de logística e demanda. Ao rolar a página, mais produtos são exibidos.

Eles seguem a mesma lógica dos Mais Pedidos e do cardápio, apresentando a descrição do produto e o preço, além do botão de adicionar ao carrinho, representado pelo símbolo +. Assim como na página inicial, ao clicar nesse botão, o produto é automaticamente enviado ao carrinho. Caso o usuário não tenha uma conta, não conseguirá finalizar a compra.

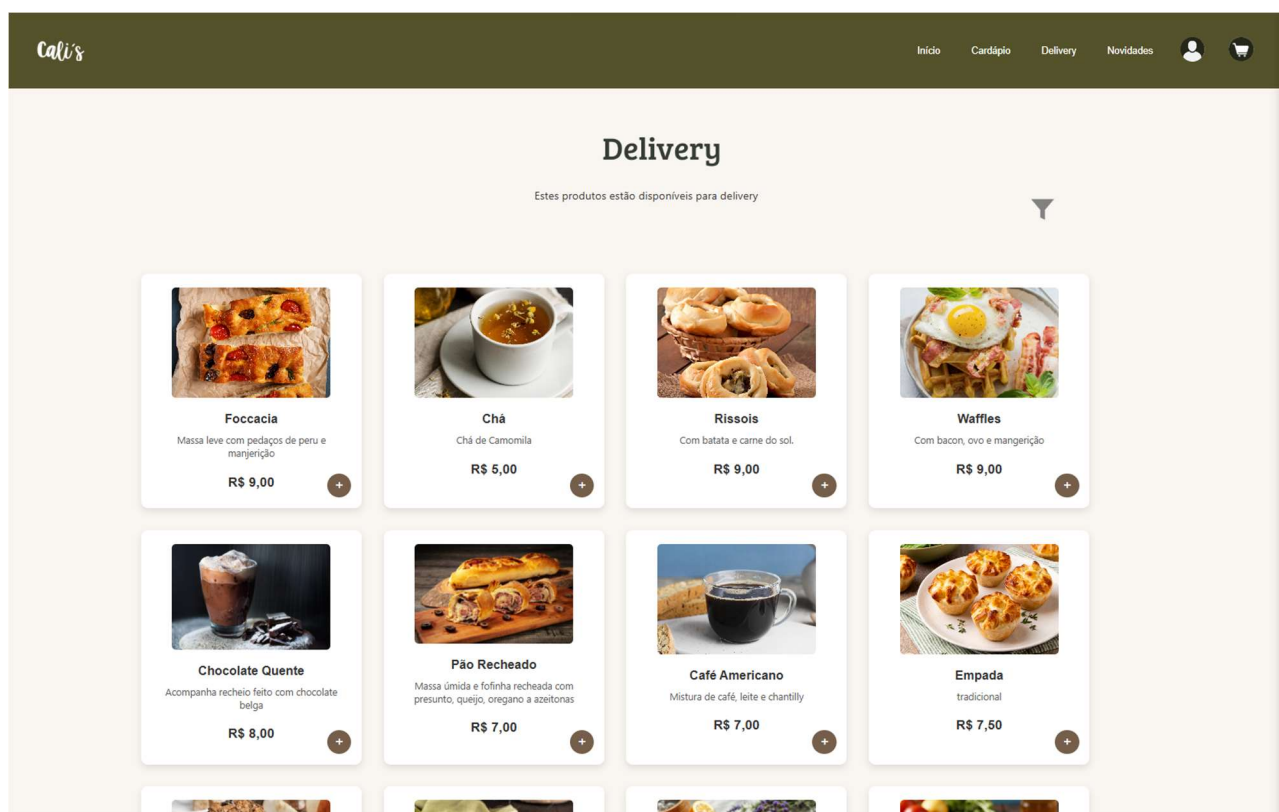

Etec “Profª Anna de Oliveira Ferraz”



**Cookies Artesanais**  
Com pedaços de chocolate ao leite  
R\$ 9,00



**Matcha**  
Mistura de café, leite e Matcha  
R\$ 5,00



**Torta de Limão**  
Recheio cremoso com raspas de limão  
R\$ 13,00



**Mini Churros**  
Acompanha recheio feito com chocolate belga  
R\$ 17,00



**Café com baunilha**  
Mistura de café, com baunilha  
R\$ 5,00



**Bolo de Fubá**  
Massa úmida com toque de especiarias  
R\$ 6,00



**Misto quente**  
tradicional  
R\$ 7,50



**Cappuccino cremoso**  
Leite vaporizado com café expresso e espuma de leite  
R\$ 5,00



**Bolo de Cenoura**  
Com cobertura de leite ninho e castanhas  
R\$ 10,00



**Pão de Queijo**  
Tradicional  
R\$ 2,50



**Mocaccino**  
Mistura de café, leite e chocolate  
R\$ 5,00



**Brownie com Sorvete**  
Massa crocante feito com chocolate meio amargo com sorvete artesanal de creme  
R\$ 18,00



**Pastel**  
Massa crocante com recheio de carne  
R\$ 7,00



**Muffins**  
Massa de baunilha com recheio de blueberry  
R\$ 9,00



**Suco de Laranja**  
suco de laranja natural  
R\$ 8,00



**Torta de frango**  
Torta de massa pobre com recheio cremoso de frango  
R\$ 10,00

Etec “Profª Anna de Oliveira Ferraz”

Aqui foram adicionados dois produtos, que têm o valor somado automaticamente ao incluir dois ou mais itens. Há também a opção de excluir o produto, caso não seja do interesse do usuário.

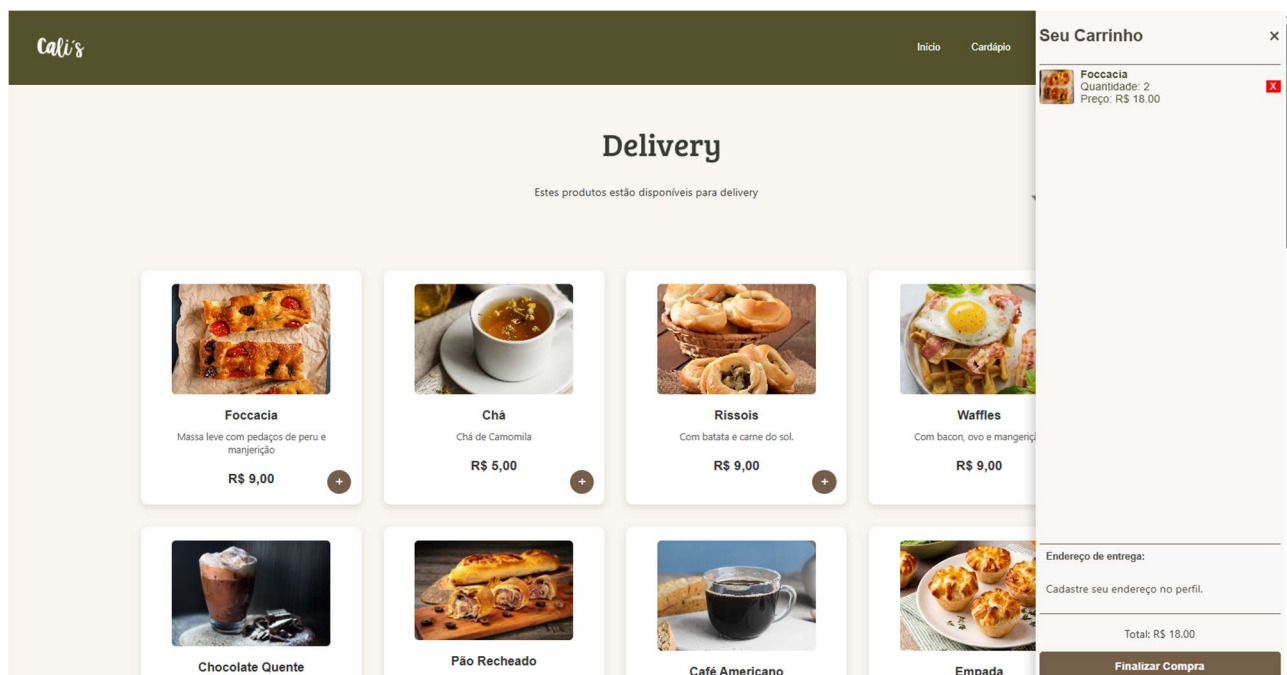
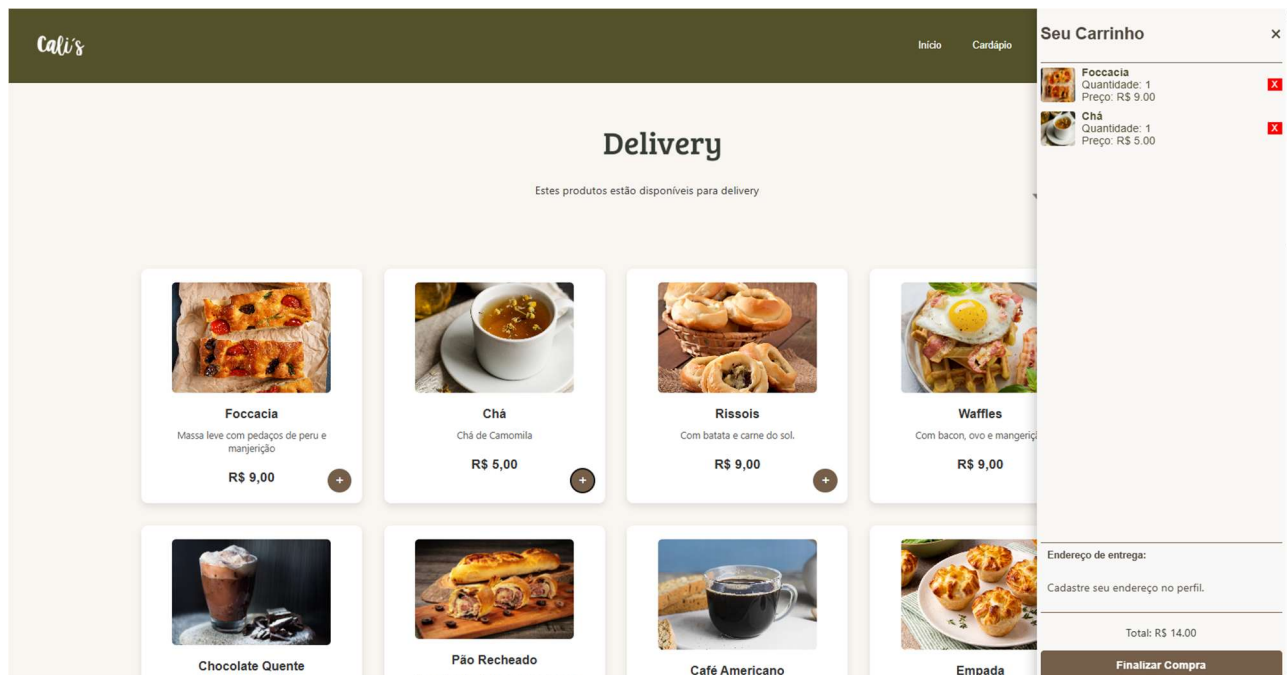

Etec “Profª Anna de Oliveira Ferraz”

No exemplo, o chá da imagem anterior foi excluído do carrinho e, em seu lugar, foram adicionadas duas “Foccacia”. O preço é alterado automaticamente conforme a soma desses itens. Como ainda não há uma conta conectada, o pedido não pode ser finalizado.

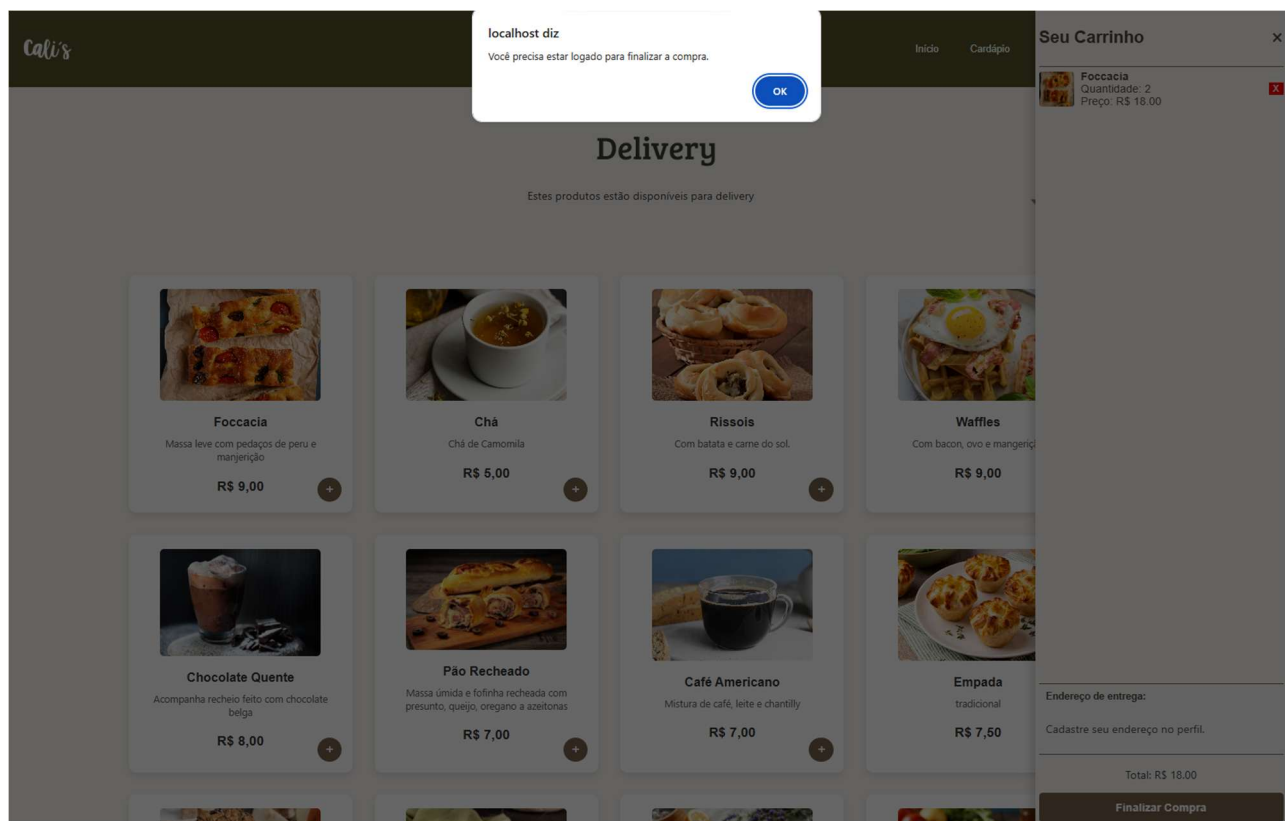

Etec “Profª Anna de Oliveira Ferraz”

Outro detalhe importante é o ícone de filtro presente no canto direito da página, próximo aos produtos. Por meio dele, o usuário pode filtrar o tipo de produto que deseja visualizar, escolhendo entre as opções Todos, que é a opção padrão e pode ser utilizada quando o usuário deseja retornar à visualização completa, Salgado, Doce e, por fim, Bebida. Em cada opção, apenas os produtos classificados com a característica selecionada são exibidos nessa nova dinâmica da página.

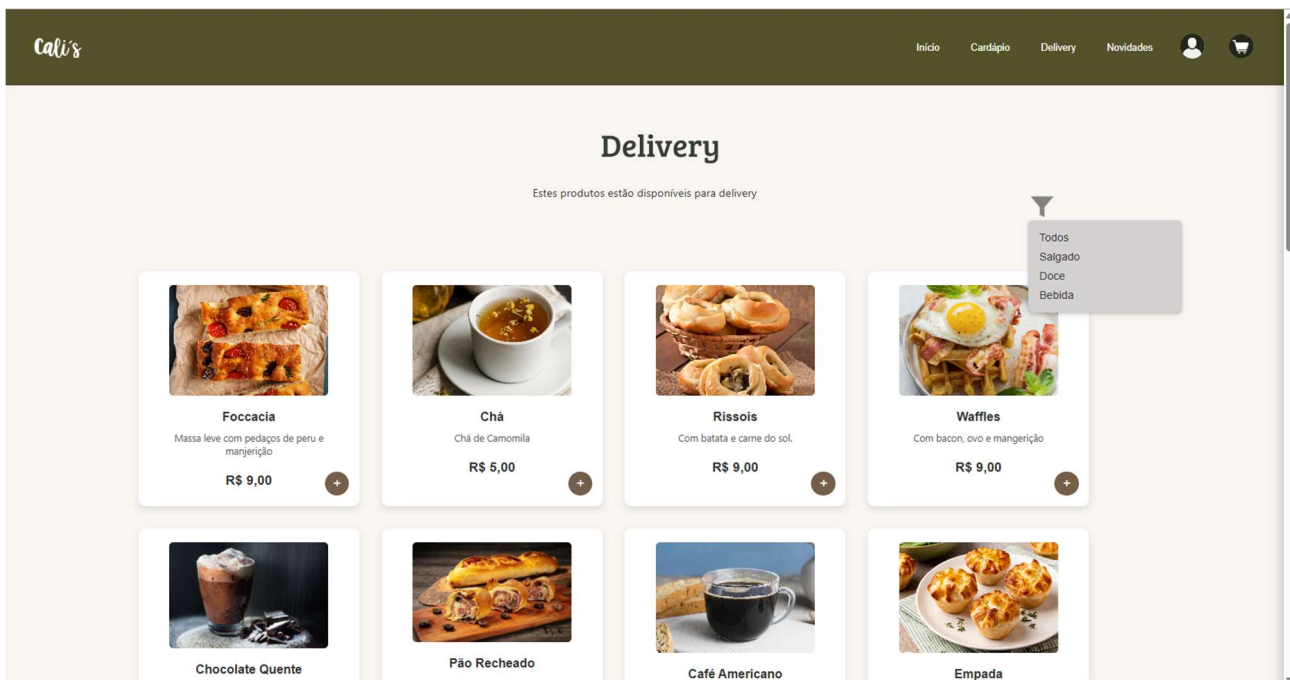

Etec “Profª Anna de Oliveira Ferraz”

Nessas duas imagens, apenas as opções salgadas são exibidas. Ao abrir o carrinho, aparecerão somente os itens correspondentes ao filtro selecionado.

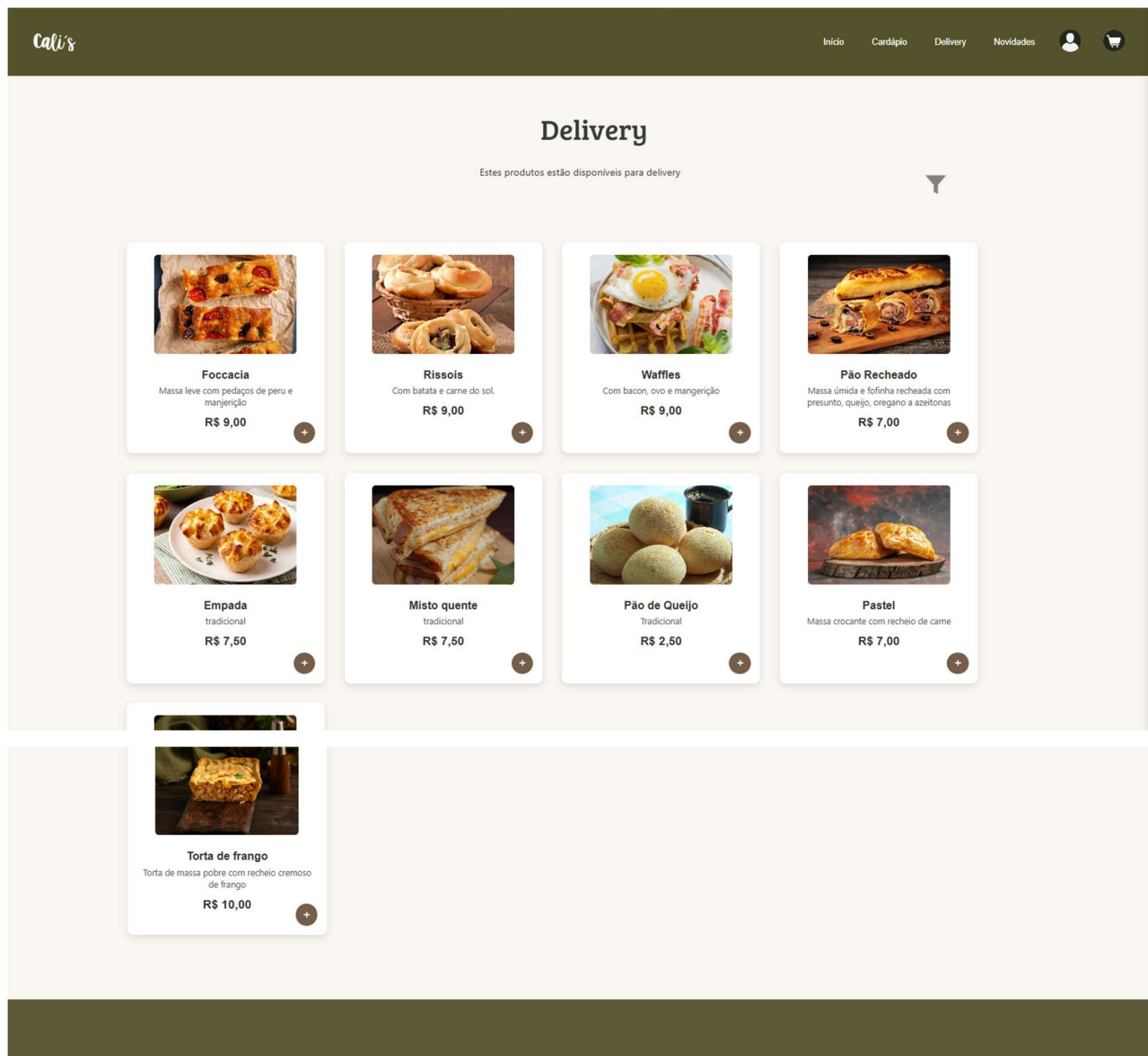

Etec “Profª Anna de Oliveira Ferraz”

A imagem apresenta apenas os produtos salgados, porém nenhum item aparece no carrinho, pois nenhum produto foi adicionado.

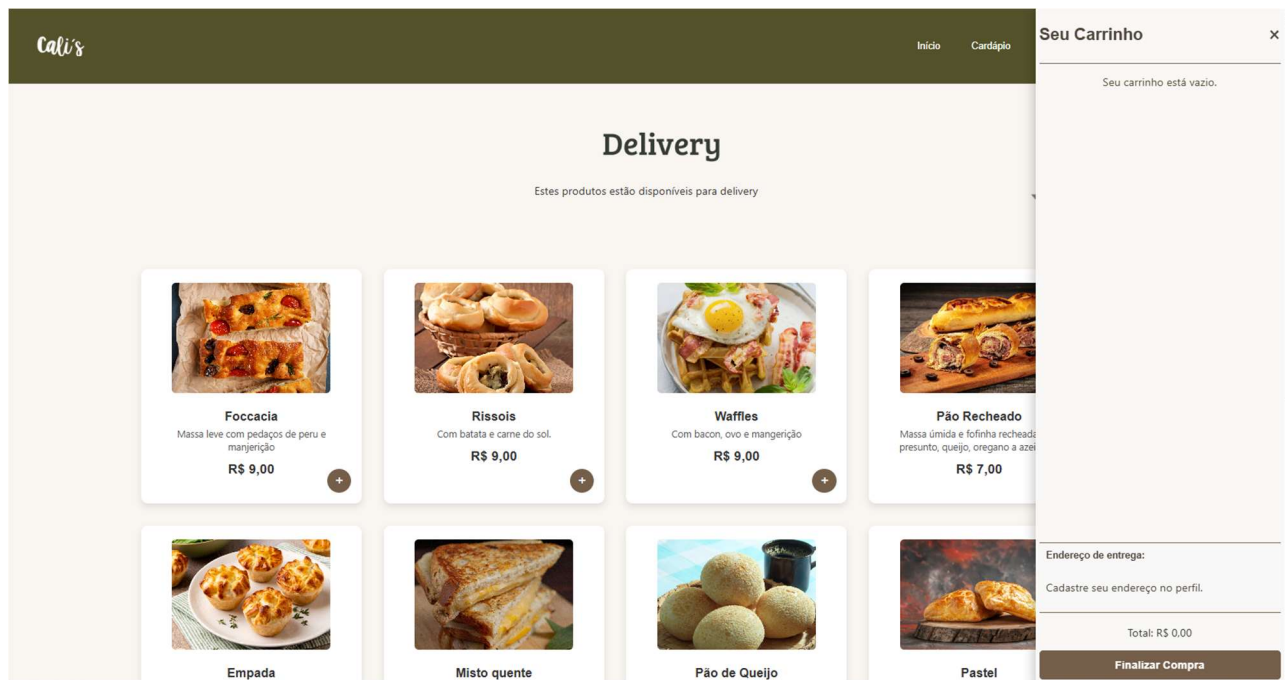

Etec “Profª Anna de Oliveira Ferraz”

Agora, a opção do filtro foi alterada, ou seja, somente os produtos classificados como doces estão sendo exibidos na página. O mesmo ocorrerá com o carrinho, que continuará sobreposto enquanto o filtro permanecer ativo, a menos que o usuário selecione a opção Todos ou feche a página e a acesse novamente em outro momento.

The screenshot shows the Cali's Delivery menu. The header includes the Cali's logo and navigation links: Início, Cardápio, Delivery, Novidades, and icons for user profile and shopping cart. The main title is "Delivery" with a sub-note "Estes produtos estão disponíveis para delivery". A dropdown arrow is visible. The menu features eight items, each with a photo, name, description, price, and a plus sign for selection:

Produto	Descrição	Preço
Cookies Artesanais	Com pedaços de chocolate ao leite	R\$ 9,00
Torta de Limão	Recheio cremoso com raspas de limão	R\$ 13,00
Mini Churros	Acompanha recheio feito com chocolate belga	R\$ 17,00
Bolo de Fubá	Massa úmida com toque de especiarias	R\$ 6,00
Bolo de Cenoura	Com cobertura de leite ninho e castanhas	R\$ 10,00
Mocaccino	Mistura de café, leite e chocolate	R\$ 5,00
Brownie com Sorvete	Massa crocante feita com chocolate meio amargo com sorvete artesanal de creme	R\$ 18,00
Muffins	Massa de baunilha com recheio de blueberry	R\$ 9,00

Etec “Profª Anna de Oliveira Ferraz”

Dessa forma, ainda não há nenhum produto no carrinho; caso deseje, o usuário pode adicionar itens.

The screenshot displays a mobile application interface for 'Cali's'. At the top, there is a dark green header with the 'Cali's' logo on the left and navigation links for 'Início' and 'Cardápio' on the right. The main content area is titled 'Delivery' and includes a sub-header 'Estes produtos estão disponíveis para delivery'. Below this, there is a grid of eight product cards, each featuring an image, a title, a description, and a price. Each card also has a small '+' icon in the bottom right corner. The products are: Cookies Artesanais (R\$ 9,00), Torta de Limão (R\$ 13,00), Mini Churros (R\$ 17,00), Bolo de Fubá (R\$ 6,00), Bolo de Cenoura (R\$ 10,00), Mocaccino (R\$ 5,00), Brownie com Sorvete (R\$ 18,00), and Muffins (R\$ 9,00). On the right side, a 'Seu Carrinho' sidebar is open, showing a message 'Seu carrinho está vazio.' (Your cart is empty.) and a 'Total: R\$ 0,00' at the bottom. A 'Finalizar Compra' button is visible at the very bottom of the sidebar.

Produto	Descrição	Preço
Cookies Artesanais	Com pedaços de chocolate ao leite	R\$ 9,00
Torta de Limão	Recheio cremoso com raspas de limão	R\$ 13,00
Mini Churros	Acompanha recheio feito com chocolate belga	R\$ 17,00
Bolo de Fubá	Massa úmida com toque de especiarias	R\$ 6,00
Bolo de Cenoura	Com cobertura de leite ninho e castanhas	R\$ 10,00
Mocaccino	Mistura de café, leite e chocolate	R\$ 5,00
Brownie com Sorvete	Massa crocante feita com chocolate meio amargo com sorvete artesanal de creme	R\$ 18,00
Muffins	Massa de baunilha com recheio de frutas	R\$ 9,00

Etec “Profª Anna de Oliveira Ferraz”

Por fim, há o filtro de bebidas, exibindo apenas as opções classificadas nessa categoria. Novamente, o carrinho se sobrepõe ao restante da página, sem que o filtro seja removido.

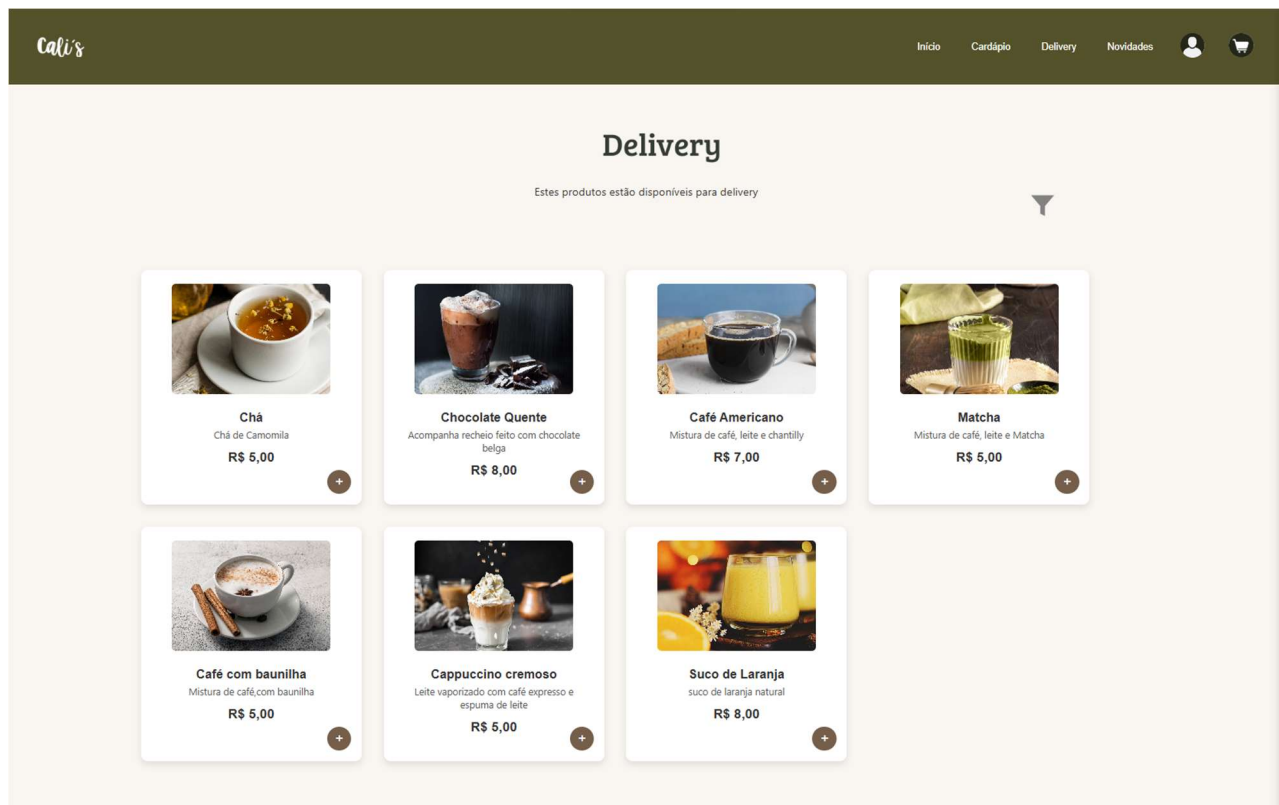

Etec “Profª Anna de Oliveira Ferraz”

**Cali's** Início Cardápio Seu Carrinho x

Seu carrinho está vazio.

### Delivery

Estes produtos estão disponíveis para delivery

- 

**Chá**  
Chá de Camomila  
R\$ 5,00
- 

**Chocolate Quente**  
Acompanha recheio feito com chocolate belga  
R\$ 8,00
- 

**Café Americano**  
Mistura de café, leite e chantilly  
R\$ 7,00
- 

**Matcha**  
Mistura de café, leite e Matcha  
R\$ 5,00
- 

**Café com baunilha**  
Mistura de café com baunilha  
R\$ 5,00
- 

**Cappuccino cremoso**  
Leite vaporizado com café expresso e espuma de leite  
R\$ 5,00
- 

**Suco de Laranja**  
suco de laranja natural  
R\$ 8,00

Endereço de entrega:  
Cadastre seu endereço no perfil.

Total: R\$ 0,00

**Finalizar Compra**

Etec “Profª Anna de Oliveira Ferraz”

Para retornar à visualização de todos os produtos, basta clicar em Todos ou simplesmente atualizar a página.

The screenshot shows the Cali's Delivery menu interface. At the top, there is a dark green navigation bar with the Cali's logo on the left and menu items: Início, Cardápio, Delivery, and Novidades. On the right side of the navigation bar are icons for a user profile and a shopping cart. The main content area is titled "Delivery" and includes a sub-header "Estes produtos estão disponíveis para delivery" with a downward-pointing arrow. Below this, there is a grid of eight product cards, each featuring a food image, the product name, a brief description, and the price. Each card also has a small circular icon with a plus sign in the bottom right corner.

Produto	Descrição	Preço
Focaccia	Massa leve com pedaços de peru e manjeriço	R\$ 9,00
Chá	Chá de Camomila	R\$ 5,00
Rissois	Com batata e carne do sol.	R\$ 9,00
Waffles	Com bacon, ovo e mangeriço	R\$ 9,00
Chocolate Quente	Acompanha recheio feito com chocolate belga	R\$ 8,00
Pão Recheado	Massa úmida e fofoquinha recheada com presunto, queijo, orégano e azeitonas	R\$ 7,00
Café Americano	Mistura de café, leite e chantilly	R\$ 7,00
Empada tradicional		R\$ 7,50

Etec “Profª Anna de Oliveira Ferraz”

Para finalizar as telas interativas e informativas, há a aba Novidades.

**Novidades do mês:**

Esses produtos estarão disponíveis apenas para a compra na loja física.

**Sorvete de caramelo Salgado**  
Válido: 20 a 30 de Janeiro de 2025  
O sorvete de caramelo é uma sobremesa cremosa e deliciosa, feita com base láctea e um toque generoso de calda de caramelo. Ideal para quem aprecia sabores doces e envolventes.  
★ ★ ★ ★ ★

**Wraps leves**  
Válido: 15 a 30 de fevereiro de 2025  
Massa leve feito com iogurte recheada com alface, tomate, cebola, cenoura, pimentão, pepino, patinho desfiado, cream cheese e temperos. Ideal para matar a fome e manter a dieta, além de ser delicioso.  
★ ★ ★ ★ ★

**Brusquettas**  
Válido: 10 a 20 de março de 2025  
Torrada crocante com queijo e tomate gratinado, requeijão e temperos frescos. Uma excelente opção para quem procura uma entrada leve e saborosa.  
★ ★ ★ ★ ★

Etec “Profª Anna de Oliveira Ferraz”



**Brusquetas**

Válido: 10 à 20 de março de 2025

Torrada crocante com queijo e tomate gratinado, requeijão e temperos frescos. Uma excelente opção para quem procura uma entrada leve e saborosa.

★ ★ ★ ★ ★



**Mini bolo de chocolate**

Válido: 14 à 20 de abril de 2025

Massa fina de chocolate 70% com recheio de uma ganache de chocolate ao leite, decorado com três bombons. Para alegrar aos chocólatras na Pascóia.

★ ★ ★ ★ ★



**Pão doce recheado**

Válido: 05 à 12 de maio de 2025

Massa fina recheada com creme de canela feito com açúcar de confeiteiro, manteiga e canela. Essa receita é para aqueles que querem relembrar a infância com gostinho de casa de vó.

★ ★ ★ ★ ★



**Cupcakes**



Para sair do modo tela cheia, toque em **Esc** e pressione



**Cupcakes**

Válido: 05 à 08 de junho de 2025

Massa amanteigada com chantilly e cereja. Adivinha quem está fazendo aniversário? Se você pensou na Cali's, parabéns você acertou!

★ ★ ★ ★ ★



**Curau e Pamonha**

Válido: 01 à 12 de julho de 2025

Essa é a época para você saborear uma pamonha suculenta e uma curau quentinho. Nada melhor do que comerar a festa junina conosco!

★ ★ ★ ★ ★



**Bolo de Paçoca**

01 à 07 de agosto de 2025

Massa branca com recheio de brigadeiro de paçoca. Essa é para os amantes de paçoca.

★ ★ ★ ★ ★



**Batida de frutas vermelhas**

Etec “Profª Anna de Oliveira Ferraz”



**Bolo de Paçoca**

01 à 07 de agosto de 2025

Massa branca com recheio de brigadeiro de paçoca. Essa é para os amantes de paçoca.

★ ★ ★ ★ ★



**Batida de frutas vermelhas**

17 à 23 de setembro de 2025

Olha quem chegou junto com a primavera, ela mesma nossa batida refrescante de frutas vermelhas, feita com morango, cereja, amora e mirtilo.

★ ★ ★ ★ ★



**Milkshakes**

14 à 20 de outubro de 2025

E chegou o mês deles aqueles que tem muita energia para gastar e para acompanhar toda essa energia, eles chegaram nossos milkshake nos sabores: oreo, caramelo, homer, ovomaltine e leite ninho.

★ ★ ★ ★ ★

### Etec “Profª Anna de Oliveira Ferraz”

Essa página tem como função apresentar as novidades da loja física a cada mês, compostas por produtos temporários, com disponibilidade limitada. São utilizados ingredientes sazonais ou relacionados a datas comemorativas importantes, como feriados ou o aniversário da loja. A página exibe as fotos dos produtos, a data de disponibilidade, os ingredientes, uma breve descrição e também oferece uma opção de interatividade por meio do ato de clicar nas estrelas.

Na imagem, as estrelas aparecem completamente ou parcialmente preenchidas, podendo variar em quantidade para cada produto. Trata-se apenas de uma opção de interatividade, sem uma funcionalidade realmente tangível.

**Cali's** Início Cardápio Delivery Novidades

## Novidades do mês:

Esses produtos estarão disponíveis apenas para a compra na loja física.

- Sorvete de caramelo Salgado**  
Válido: 20 a 30 de Janeiro de 2025  
O sorvete de caramelo é uma sobremesa cremosa e deliciosa, feita com base láctea e um toque generoso de calda de caramelo. Ideal para quem aprecia sabores doces e envolventes.  
★★★★★
- Wraps leves**  
Válido: 15 a 30 de fevereiro de 2025  
Massa leve feito com iogurte recheada com alface, tomate, cebola, cenoura, pimentão, pepino, patinho desfiado, cream cheese e temperos. Ideal para matar a fome e manter a dieta, além de ser delicioso.  
★★★★☆
- Brusquetas**  
Válido: 10 a 20 de março de 2025  
Torrada crocante com queijo e tomate gratinado, requeijão e temperos frescos. Uma excelente opção para quem procura uma entrada leve e saborosa.  
★★★★☆

### Etec “Profª Anna de Oliveira Ferraz”



excelente opção para quem procura uma entrada leve e saborosa.

★★★★☆



#### Mini bolo de chocolate

Válido: 14 à 20 de abril de 2025

Massa fofinha de chocolate 70% com recheio de uma ganache de chocolate ao leite, decorado com três bombons. Para alegrar aos chocôlatras na Pascôa.

★★★★☆



#### Pão doce recheado

Válido: 05 à 12 de maio de 2025

Massa fofinha recheada com creme de canela feito com açúcar de confeiteiro, manteiga e canela. Essa receita é para aqueles que querem relembrar a infância com gostinho de casa de vó.

★★★★☆



#### Cupcakes

Válido: 05 à 08 de junho de 2025

Massa amanteigada com chantilly e cereja. Adivinha quem está fazendo aniversário? Se você pensou na Cali's, parabéns você acertou!

★★★★★



#### Curau e Pamonha

Válido: 01 à 12 de julho de 2025

Essa é a época para você saborear uma pamonha suculenta e uma curau quentinho. Nada melhor do que comer a festa junina conosco!

★★★★☆



#### Bolo de Paçoca

01 à 07 de agosto de 2025

Massa branca com recheio de brigadeiro de paçoca. Essa é para os amantes de paçoca.

★★★★☆



#### Batida de frutas vermelhas

17 à 23 de setembro de 2025

Olha quem chegou junto com a primavera, ela mesma nossa batida refrescante de frutas vermelhas, feita com morango, cereja, amora e mirtilo.

★★★★☆



#### Milkshakes

14 à 20 de outubro de 2025

E chegou o mês deles aqueles que tem muita energia para gastar e para acompanhar toda essa energia, eles chegaram nossos milkshake nos sabores: oreo, caramelo, homer,

### Etec “Profª Anna de Oliveira Ferraz”

Em todas as telas, quando o usuário clica no ícone de uma pessoa, é automaticamente redirecionado para esse pop-up. O pop-up funciona como uma notificação ou formulário, neste caso, o formulário de login, no qual o usuário deve inserir seus dados para se conectar sempre que acessar o sistema. Na imagem, são exibidos os campos para inserir e-mail e senha. Caso o usuário ainda não tenha uma conta, deve realizar o cadastro previamente, clicando em Entre e Cadastre-se, que é um botão de redirecionamento para outro pop-up.

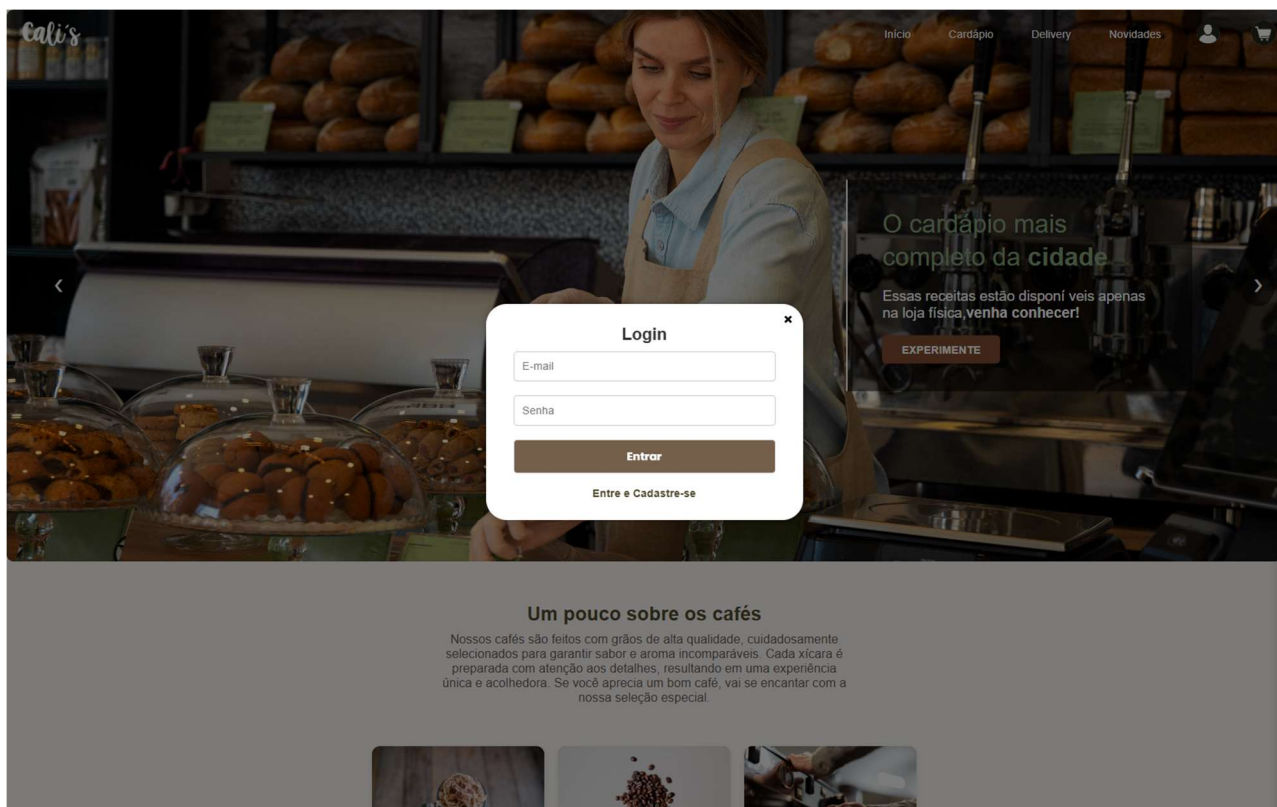

Etec “Profª Anna de Oliveira Ferraz”

Quando o usuário insere o e-mail e a senha, esta última aparece criptografada, ou seja, somente o próprio usuário a conhece, e a empresa não tem acesso a ela, não podendo entrar na conta ou realizar compras em seu nome. No entanto, como esse usuário não existe no banco de dados da empresa, essa mensagem será exibida.

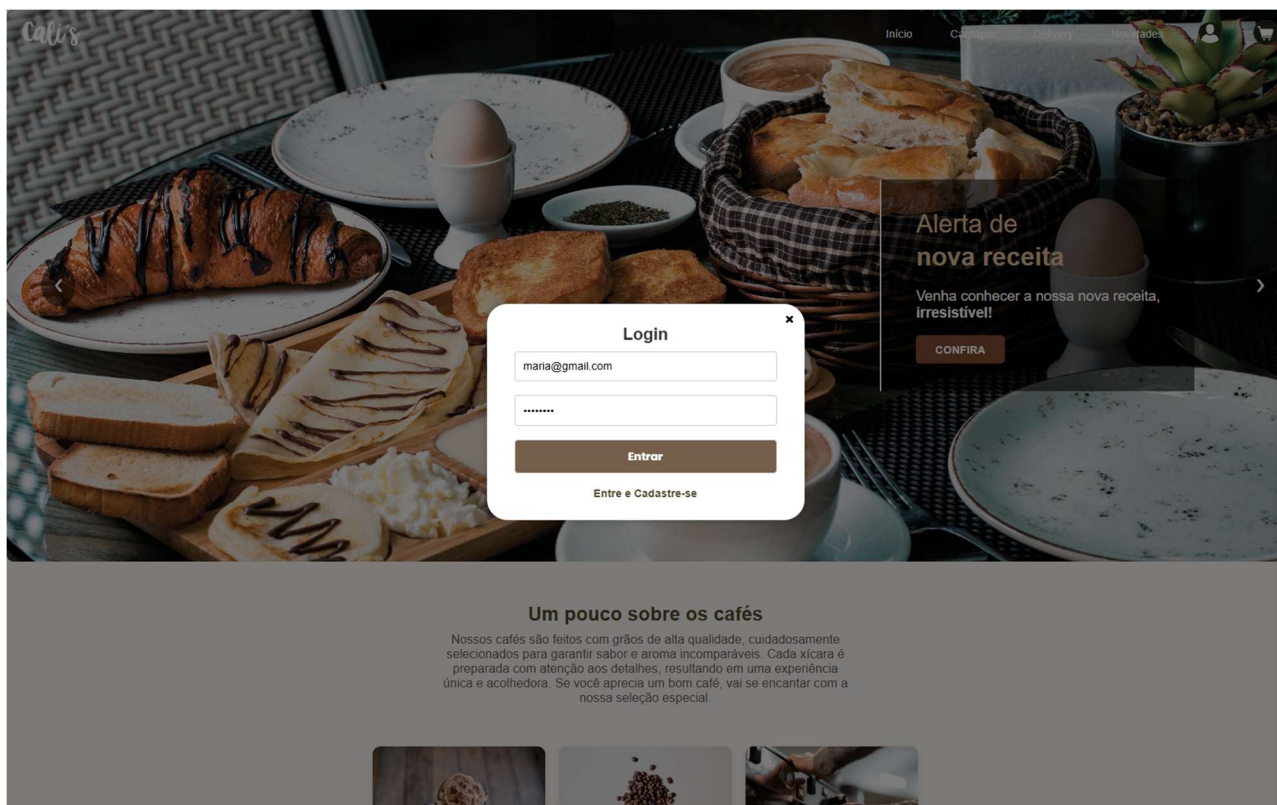

Etec “Profª Anna de Oliveira Ferraz”

Essa mensagem aparece em todas as páginas; por exemplo, se o usuário decidir se cadastrar na página Cardápio, a mesma notificação será exibida da mesma forma.

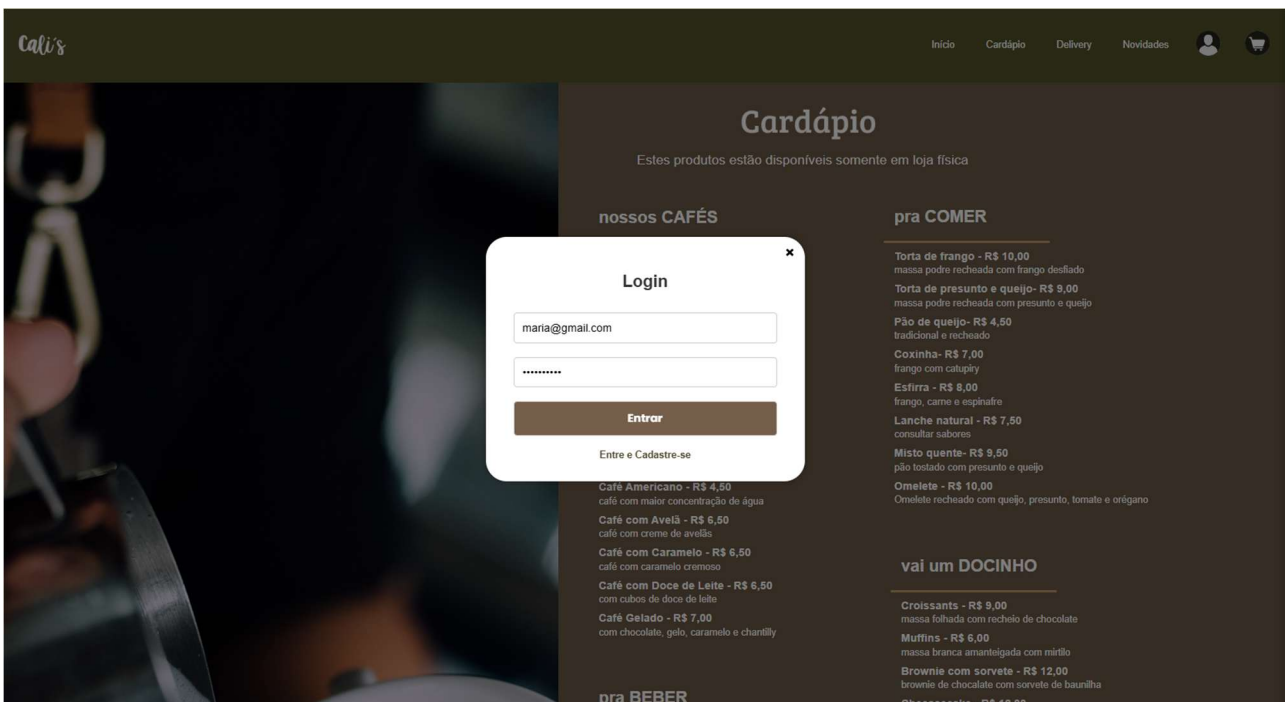
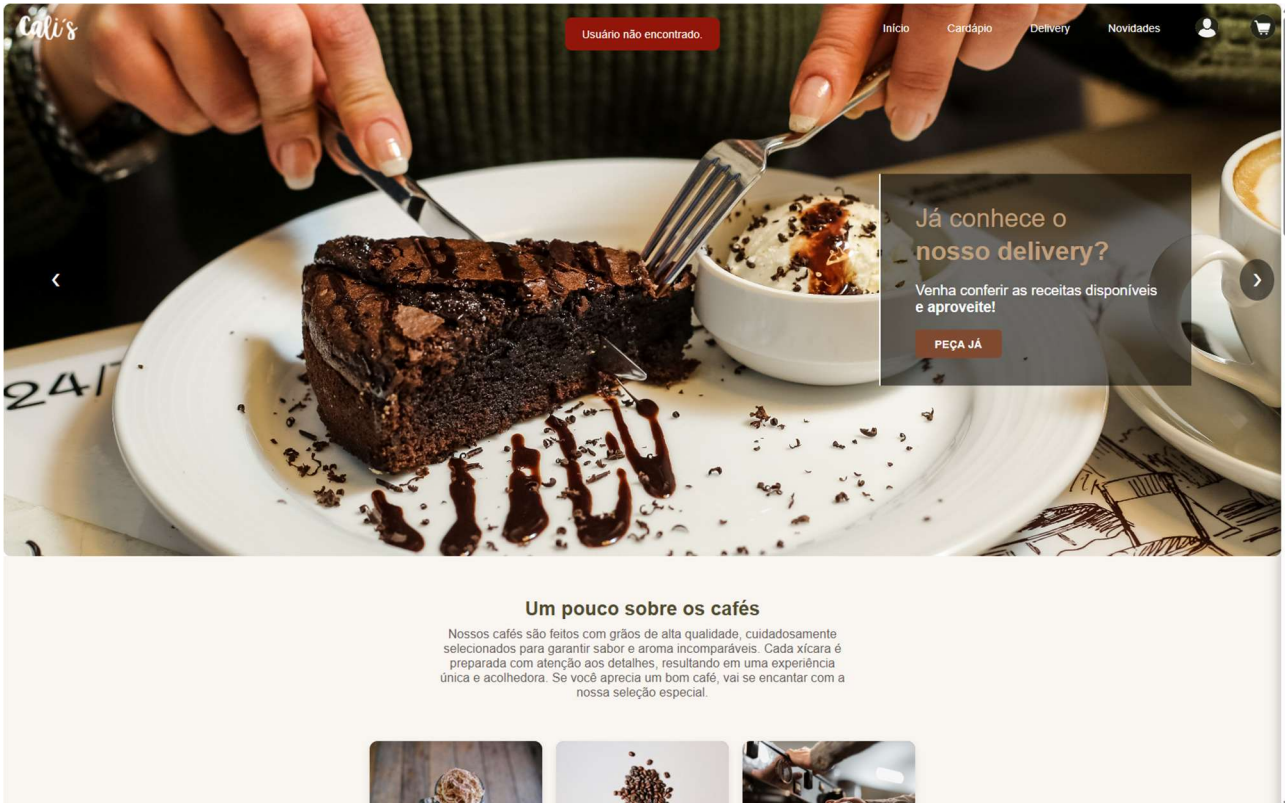

Etec “Profª Anna de Oliveira Ferraz”

Cali's Usuário não encontrado. [Início](#) [Cardápio](#) [Delivery](#) [Novidades](#)  

## Cardápio

Estes produtos estão disponíveis somente em loja física

### nossoS CAFÉS

- Café Espresso** - R\$ 4,00  
clássico e forte
- Café com Leite** - R\$ 4,50  
mistura equilibrada
- Capuccino** - R\$ 5,00  
café com leite e espuma
- Mocaccino** - R\$ 5,00  
mistura de café, leite e chocolate
- Chocolate Quente** - R\$ 6,00  
bebida doce sem café
- Café Descafeinado** - R\$ 6,50  
café com redução de cafeína
- Café com Açúcar** - R\$ 4,50  
adoçado com adoçante zero cal
- Café Americano** - R\$ 4,50  
café com maior concentração de água
- Café com Avelã** - R\$ 6,50  
café com creme de avelãs
- Café com Caramelo** - R\$ 6,50  
café com caramelo cremoso
- Café com Doce de Leite** - R\$ 6,50  
com cubos de doce de leite
- Café Gelado** - R\$ 7,00  
com chocolate, gelo, caramelo e chantilly



### pra COMER

- Torta de frango** - R\$ 10,00  
pode ser recheada com frango desfiado
- de presunto e queijo** - R\$ 9,00  
pode ser recheada com presunto e queijo
- e queijo** - R\$ 4,50  
mal e recheado
- ha** - R\$ 7,00  
frango com catupiry
- Estirra** - R\$ 8,00  
frango, carne e espinafre
- Lanche natural** - R\$ 7,50  
consultar sabores
- Misto quente** - R\$ 9,50  
pão tostado com presunto e queijo
- Omelete** - R\$ 10,00  
Omelete recheado com queijo, presunto, tomate e orégano

### vai um DOCINHO

- Croissants** - R\$ 9,00  
massa folhada com recheio de chocolate
- Muffins** - R\$ 6,00  
massa branca amanteigada com mirtillo
- Brownie com sorvete** - R\$ 12,00  
brownie de chocolate com sorvete de baunilha
- Cheesecake** - R\$ 12,00

### pra BEBER

Cali's [Início](#) [Cardápio](#) [Delivery](#) [Novidades](#)  

## Delivery

Estes produtos estão disponíveis para delivery



**Focaccia**  
Massa leve com pedaços de peru e manjeriço  
R\$ 9,00



**Chá de ervas**  
R\$ 4,00



**Waffles**  
Com bacon, ovo e manjeriço  
R\$ 9,00



**Chocolate Quente**  
Acompanha recheio feito com chocolate belga



**Pão Recheado**  
Massa úmida e fofinha recheada com presunto, queijo, orégano e azeitonas



**Café Americano**  
Mistura de café, leite e chantilly





**Empada**  
tradicional

**Login**

**Entrar**

[Entre e Cadastre-se](#)

Etec “Profª Anna de Oliveira Ferraz”

Cali's Usuário não encontrado. [Início](#) [Cardápio](#) [Delivery](#) [Novidades](#)  

### Delivery

Estes produtos estão disponíveis para delivery



**Focaccia**  
Massa leve com pedaços de peru e manjerição  
R\$ 9,00



**Chá**  
Chá de Camomila  
R\$ 5,00



**Rissóis**  
Com batata e carne do sol.  
R\$ 9,00



**Waffles**  
Com bacon, ovo e manjerição  
R\$ 9,00



**Chocolate Quente**  
Acompanha recheio feito com chocolate belga





**Pão Recheado**  
Massa úmida e fofoquinha recheada com presunto, queijo, oregano e azeitonas



**Café Americano**  
Mistura de café, leite e chantilly



**Empada**  
tradicional

Cali's [Início](#) [Cardápio](#) [Delivery](#) [Novidades](#)  

### Novidades do mês:

Esses produtos estarão disponíveis apenas para a compra na loja física.



**Waffles**  
Com bacon, ovo e manjerição  
R\$ 9,00



**Wraps leves**  
Válido: 15 à 30 de fevereiro de 2025  
Massa leve feito com lorguete recheada com alface, tomate, cebola, cenoura, pimentão, pepino, patinho desfiado, cream cheese e temperos. Ideal para matar a fome e manter a dieta, além de ser delicioso.  
★★★★★

**Login**

maria@gmail.com

.....

**Entrar**

[Entre e Cadastre-se](#)

Etec “Profª Anna de Oliveira Ferraz”

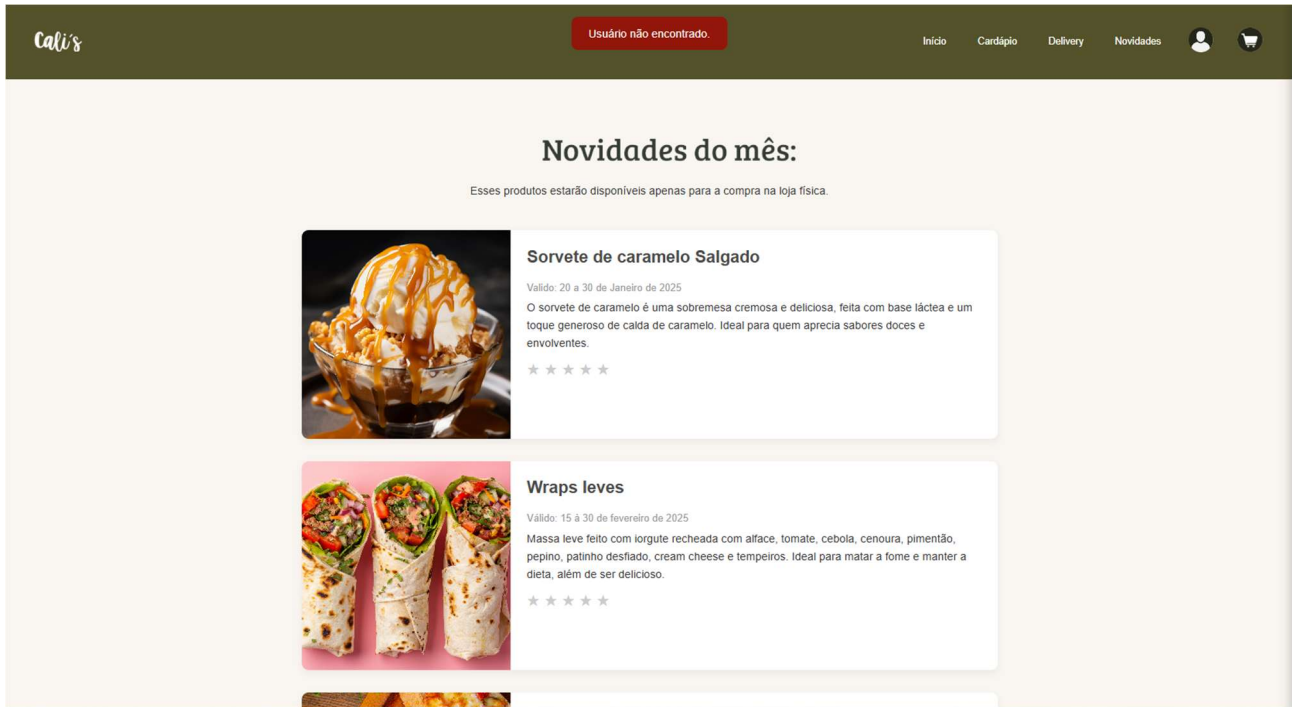

Agora será realizado o cadastro de uma conta. Assim como no login, existe a possibilidade de o usuário se cadastrar em todas as opções da página. Não é permitido cadastrar uma conta com o mesmo e-mail ou número de CPF; portanto, o usuário deve sempre lembrar de seus dados.

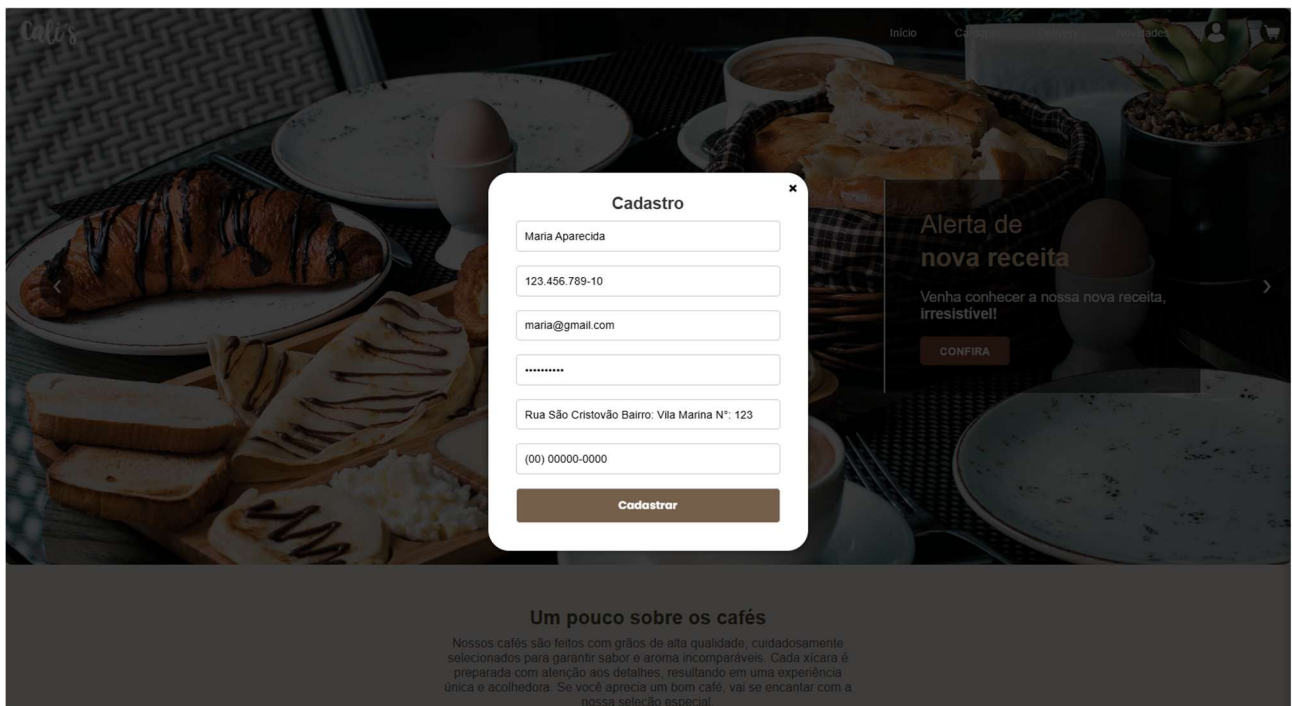

### Etec “Profª Anna de Oliveira Ferraz”

Neste pop-up, o usuário deve inserir todas as informações para realizar o cadastro corretamente. Da mesma forma, nos formulários de contato, os clientes devem preencher todos os campos; caso algum não seja preenchido, uma notificação será exibida solicitando a informação faltante. O mesmo ocorre com a validação do @ no e-mail; se estiver ausente, o formulário não será enviado. Além disso, os campos de CPF e número de telefone ajustam automaticamente os espaços e pontos para o DDD, sem a necessidade de inserção manual pelo usuário.

**Cadastro** x

Nome completo

123.456.789 ! Preencha este campo.

maria@gmail.com

.....

Rua São Cristóvão Bairro: Vila Marina Nº: 123

(00) 00000-0000

**Cadastrar**

O cardápio mais completo da cidade

Essas receitas estão disponíveis apenas na loja física, venha conhecer!

EXPERIMENTE

**Um pouco sobre os cafés**

Nossos cafés são feitos com grãos de alta qualidade, cuidadosamente selecionados para garantir sabor e aroma incomparáveis. Cada xícara é preparada com atenção aos detalhes, resultando em uma experiência única e acolhedora. Se você aprecia um bom café, vai se encantar com a nossa seleção especial.

Etec “Profª Anna de Oliveira Ferraz”

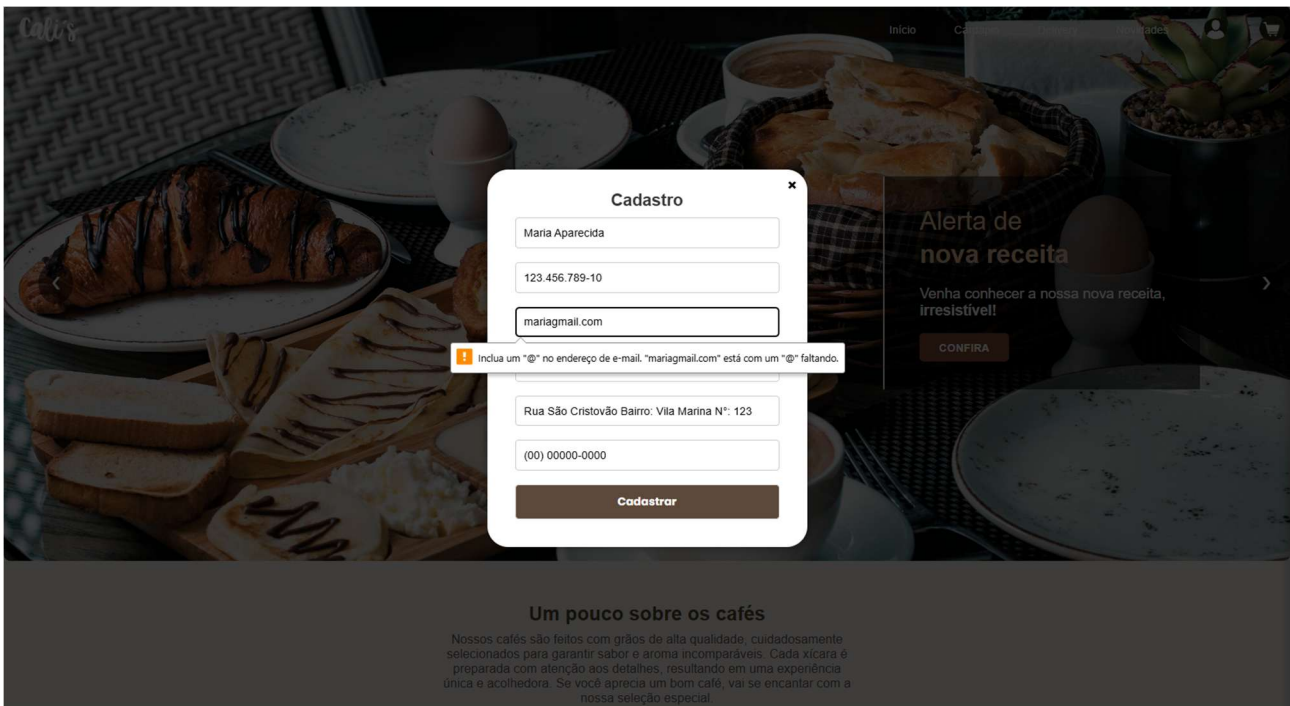
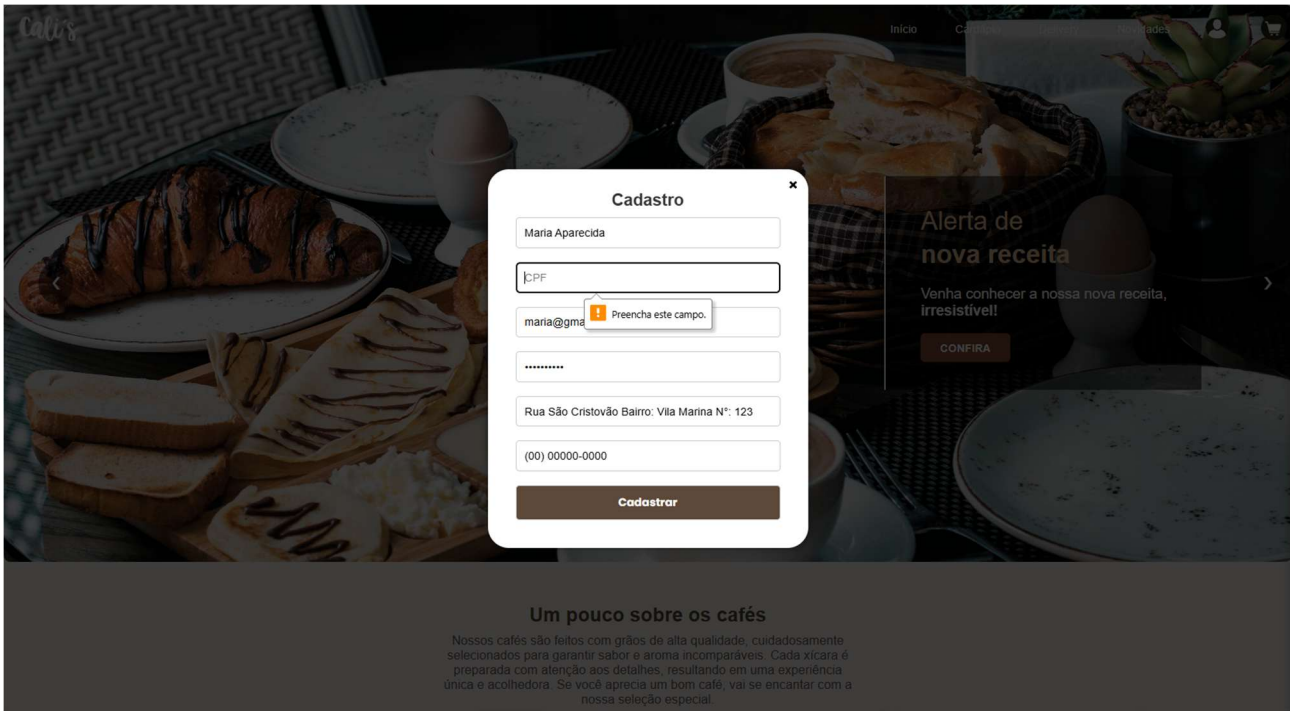

Etec “Profª Anna de Oliveira Ferraz”

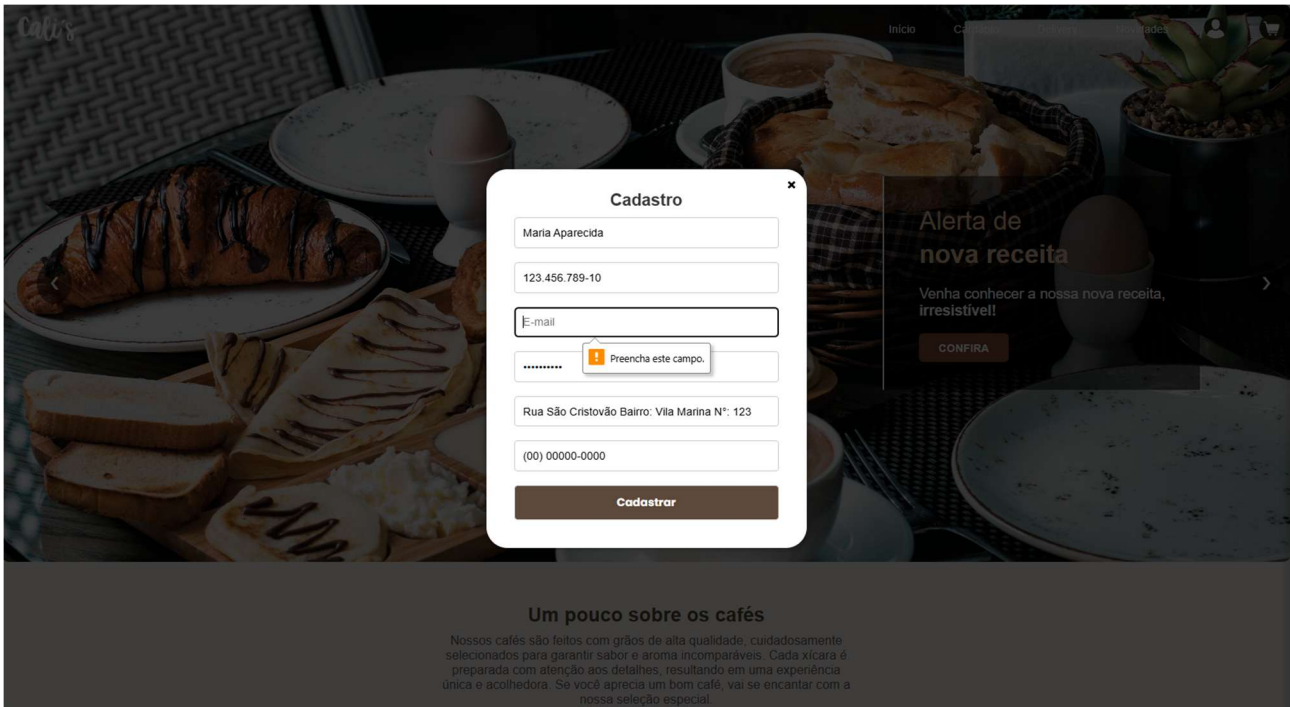

Um pouco sobre os cafés

Nossos cafés são feitos com grãos de alta qualidade, cuidadosamente selecionados para garantir sabor e aroma incomparáveis. Cada xícara é preparada com atenção aos detalhes, resultando em uma experiência única e acolhedora. Se você aprecia um bom café, vai se encantar com a nossa seleção especial.

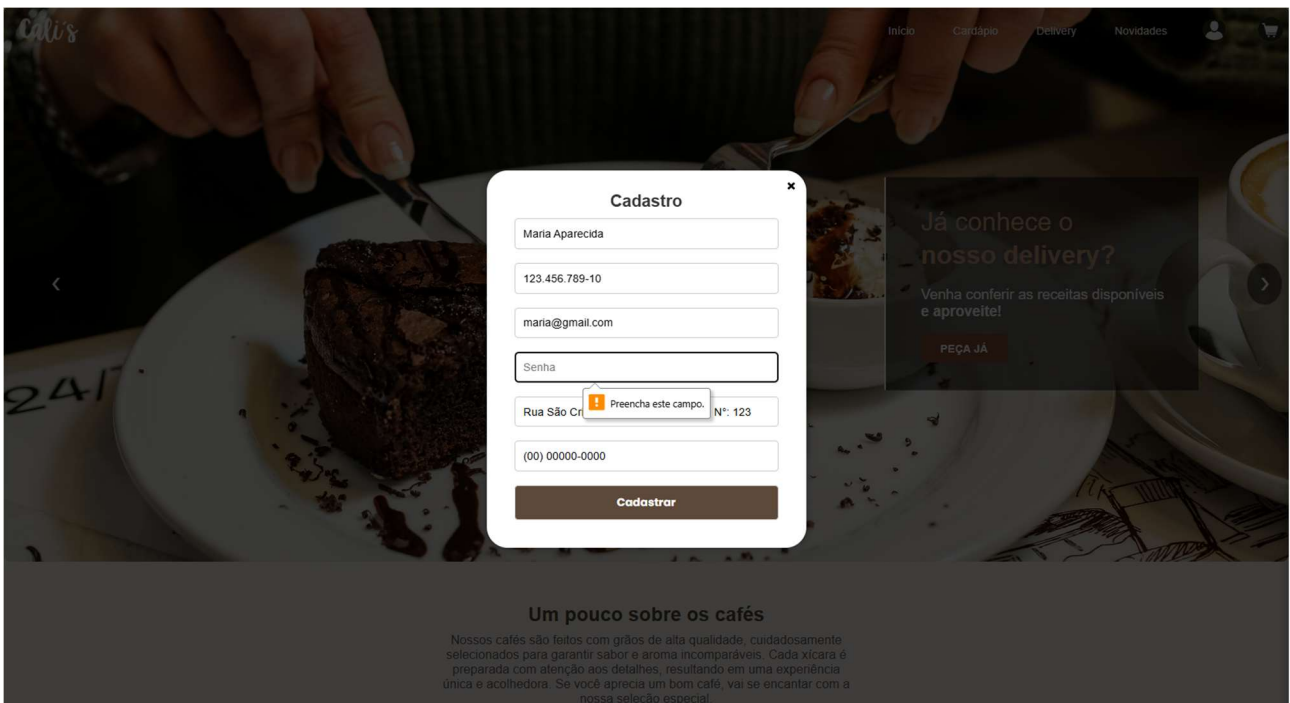

Um pouco sobre os cafés

Nossos cafés são feitos com grãos de alta qualidade, cuidadosamente selecionados para garantir sabor e aroma incomparáveis. Cada xícara é preparada com atenção aos detalhes, resultando em uma experiência única e acolhedora. Se você aprecia um bom café, vai se encantar com a nossa seleção especial.

Etec “Profª Anna de Oliveira Ferraz”

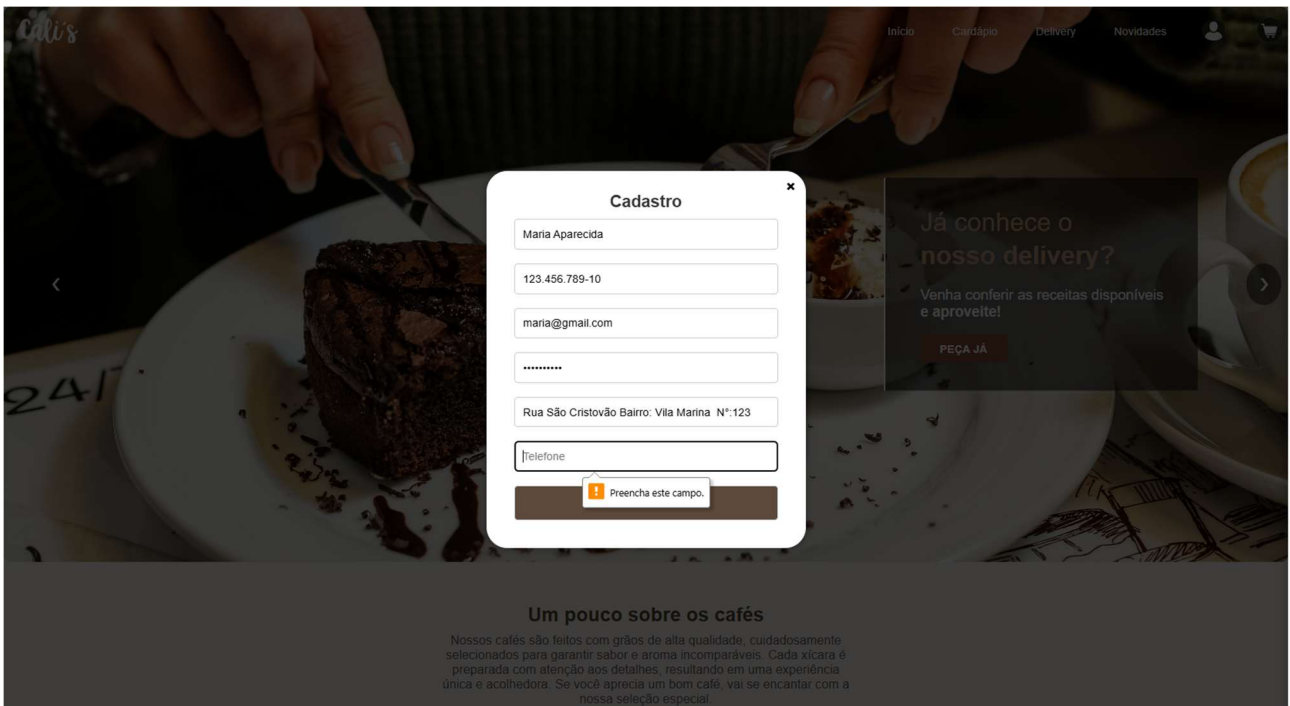
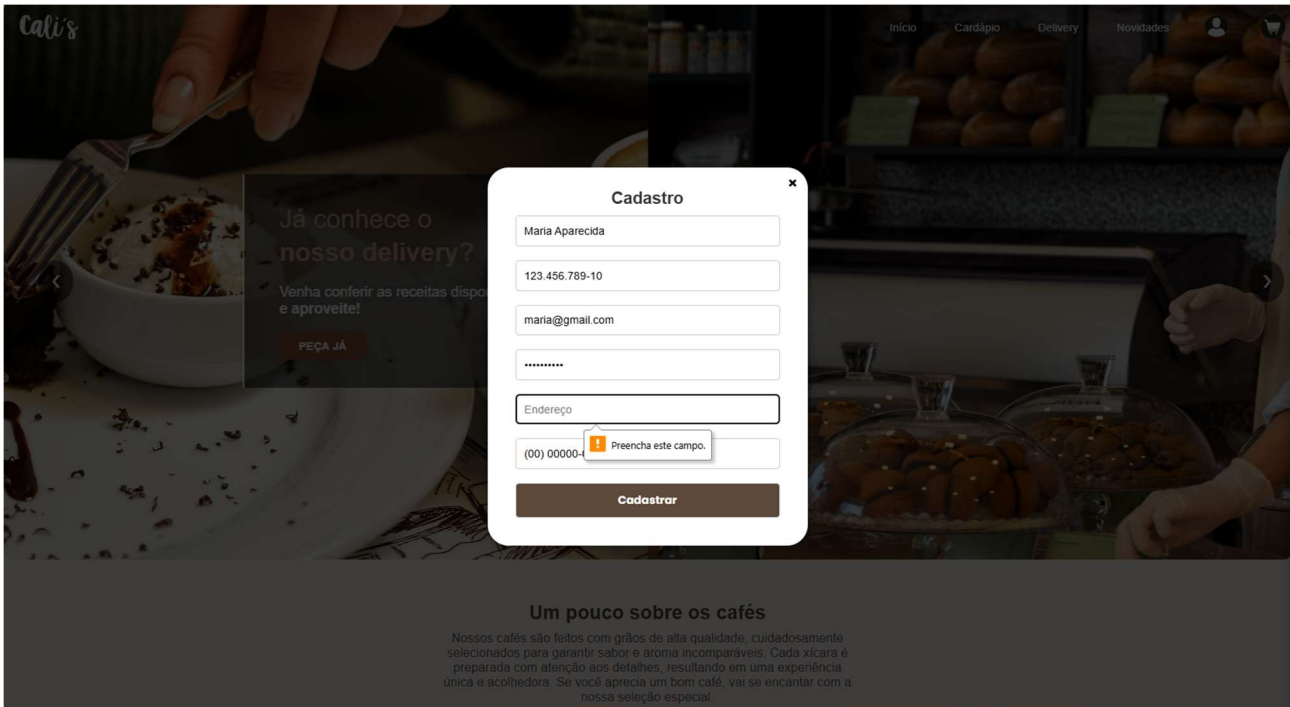

Etec “Profª Anna de Oliveira Ferraz”

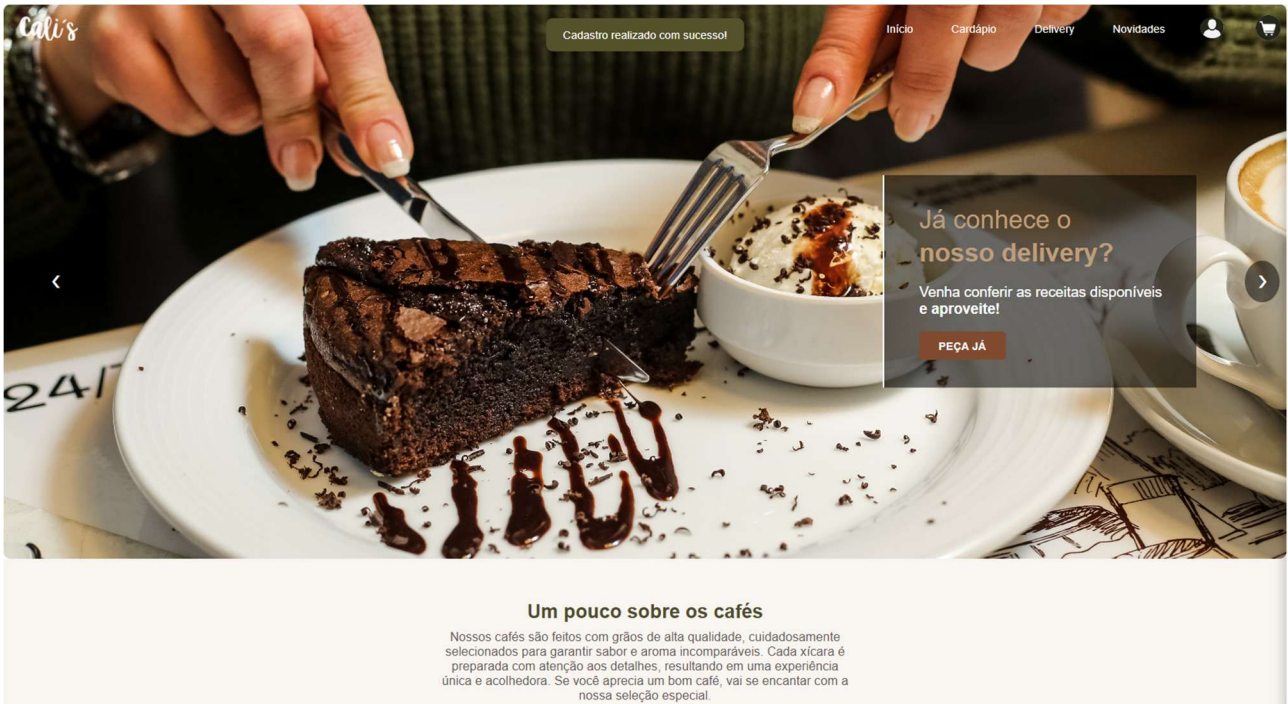

Assim que o cadastro é realizado, essa notificação é exibida. Esse comportamento ocorre em todas as páginas. No entanto, o usuário deve cadastrar um e-mail e CPF diferentes, pois não é permitido repetir os mesmos dados.

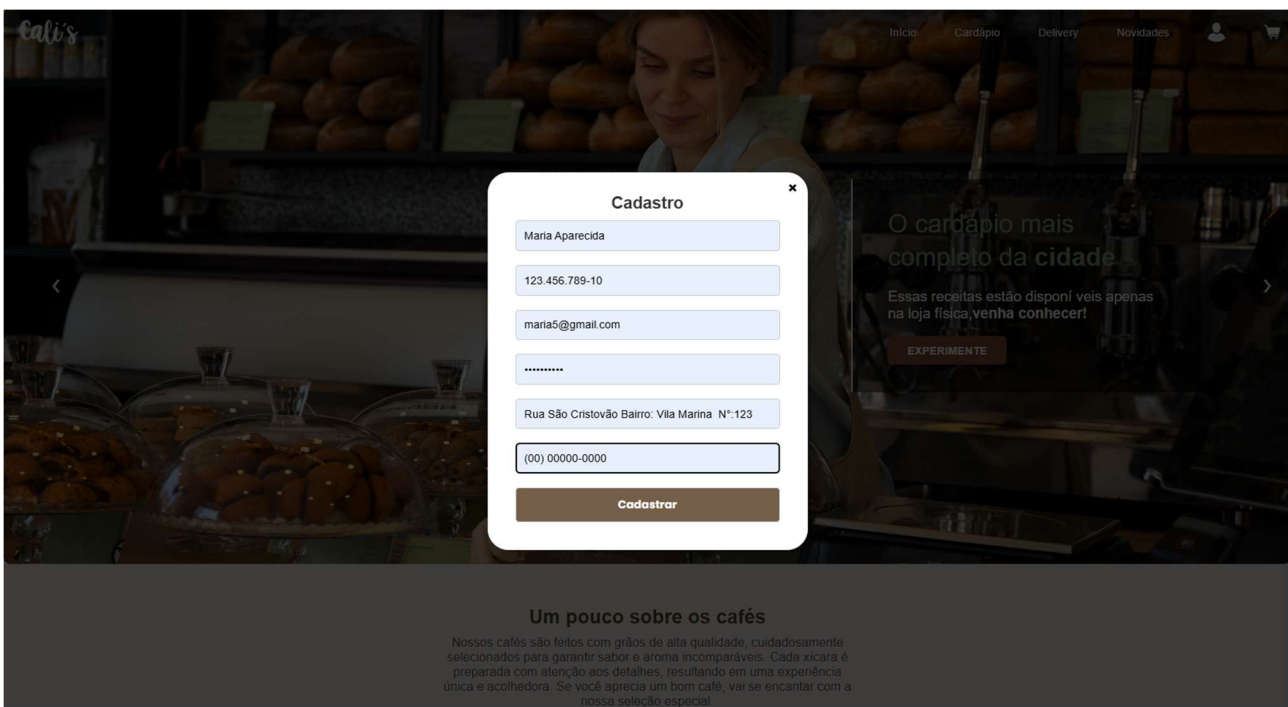

Etec “Profª Anna de Oliveira Ferraz”

Nesta imagem, o CPF é o mesmo, mas o e-mail é diferente, portanto, o cadastro não pode ser realizado.

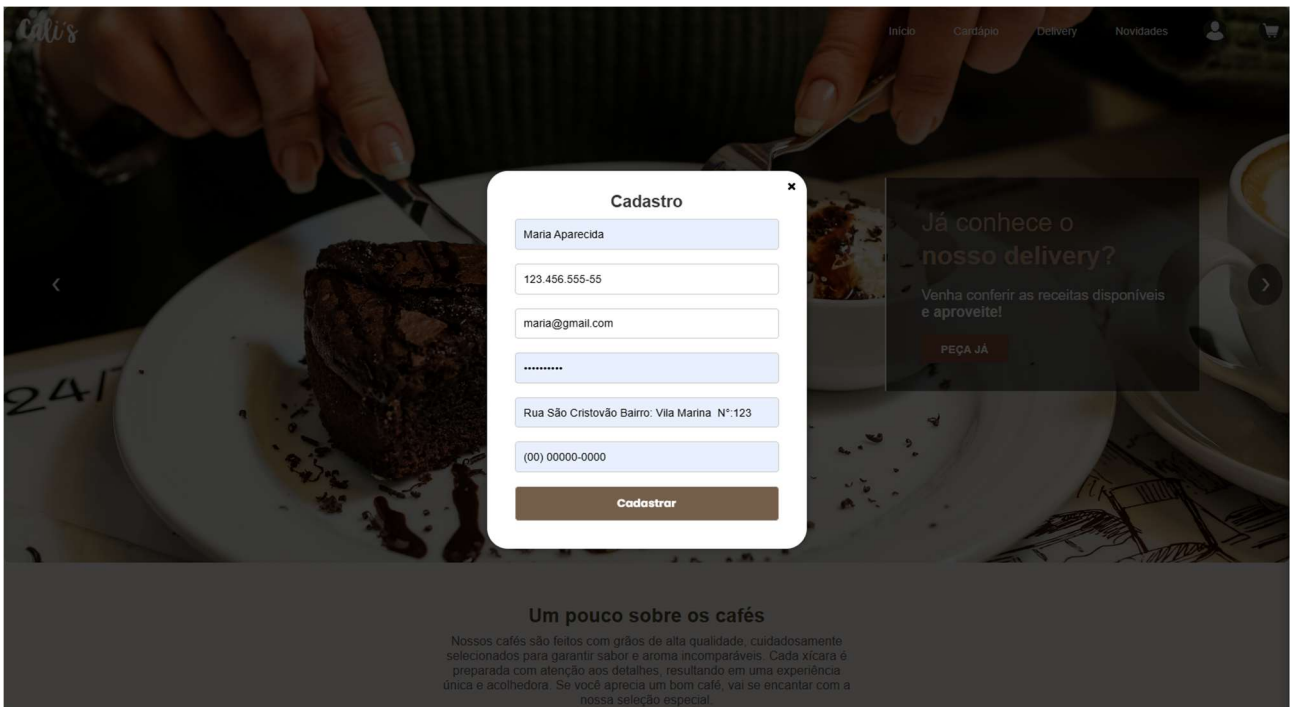
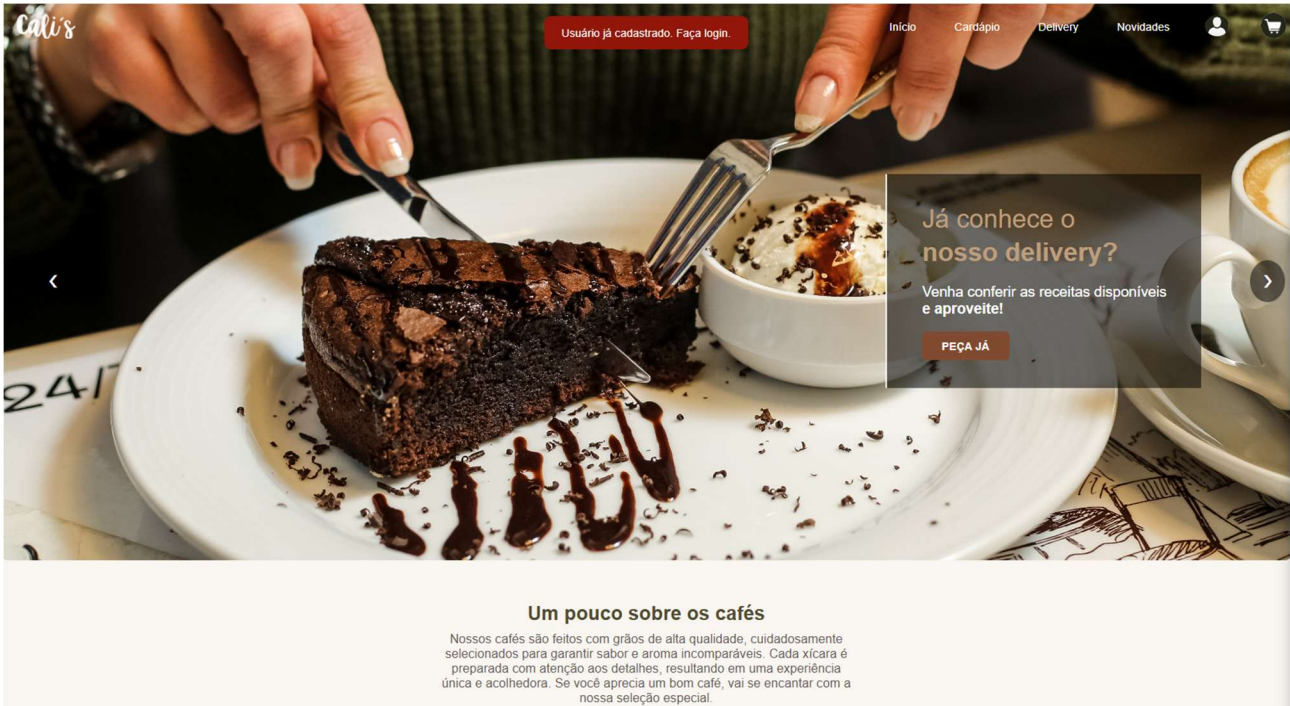

Etec “Profª Anna de Oliveira Ferraz”

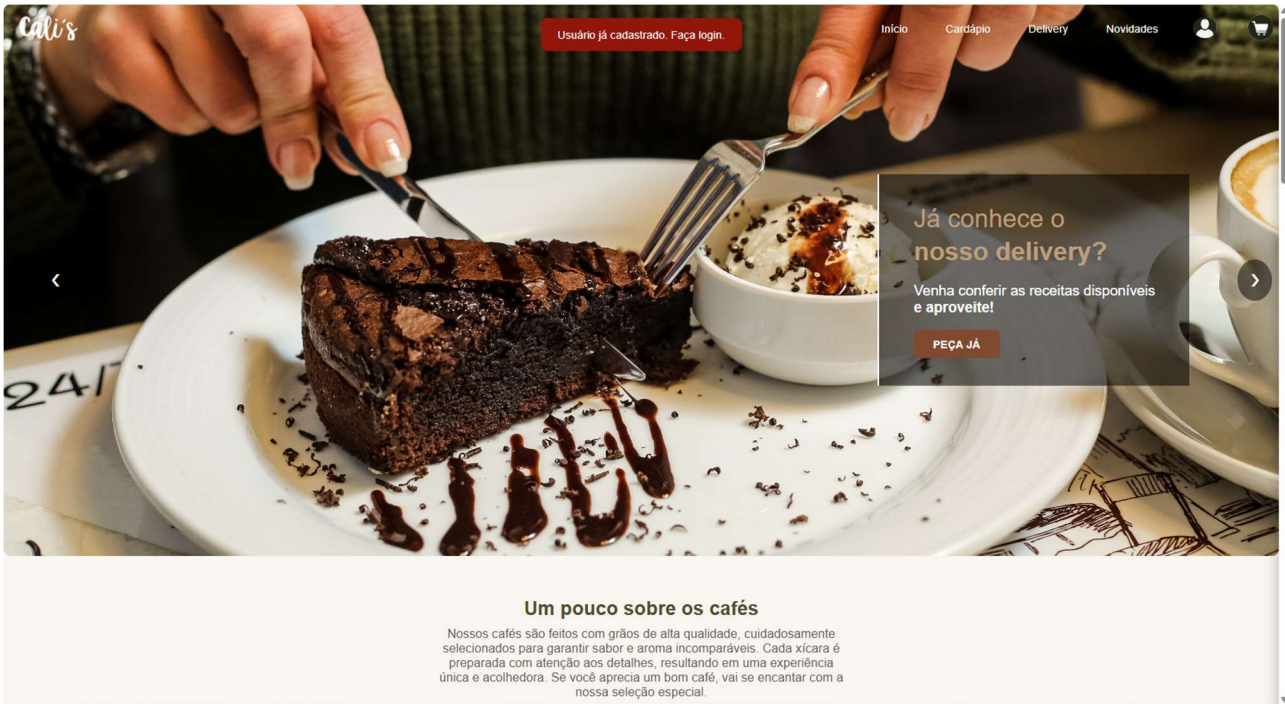

Para exemplificação, serão criadas outras contas em cada uma das páginas, demonstrando que a ausência de dados impede o cadastro, assim como a tentativa de cadastrar novamente o mesmo usuário em todas elas, mostrando as respectivas respostas do sistema.

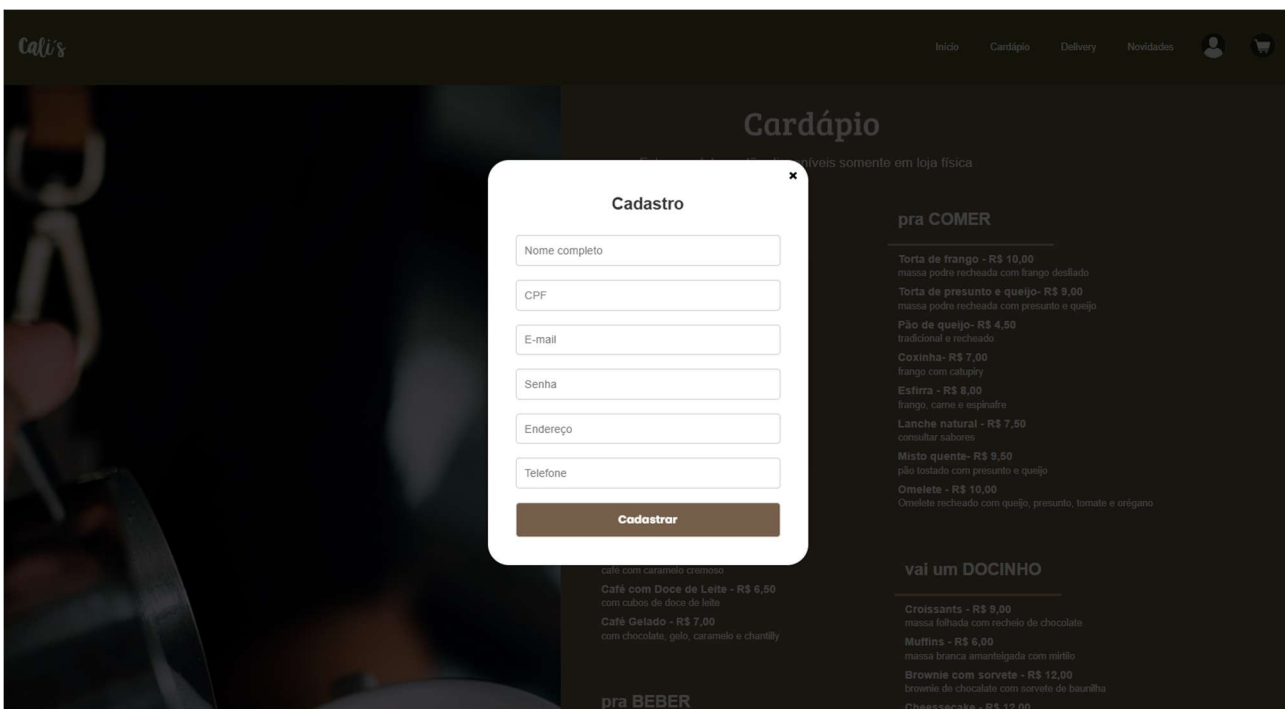

Etec “Profª Anna de Oliveira Ferraz”

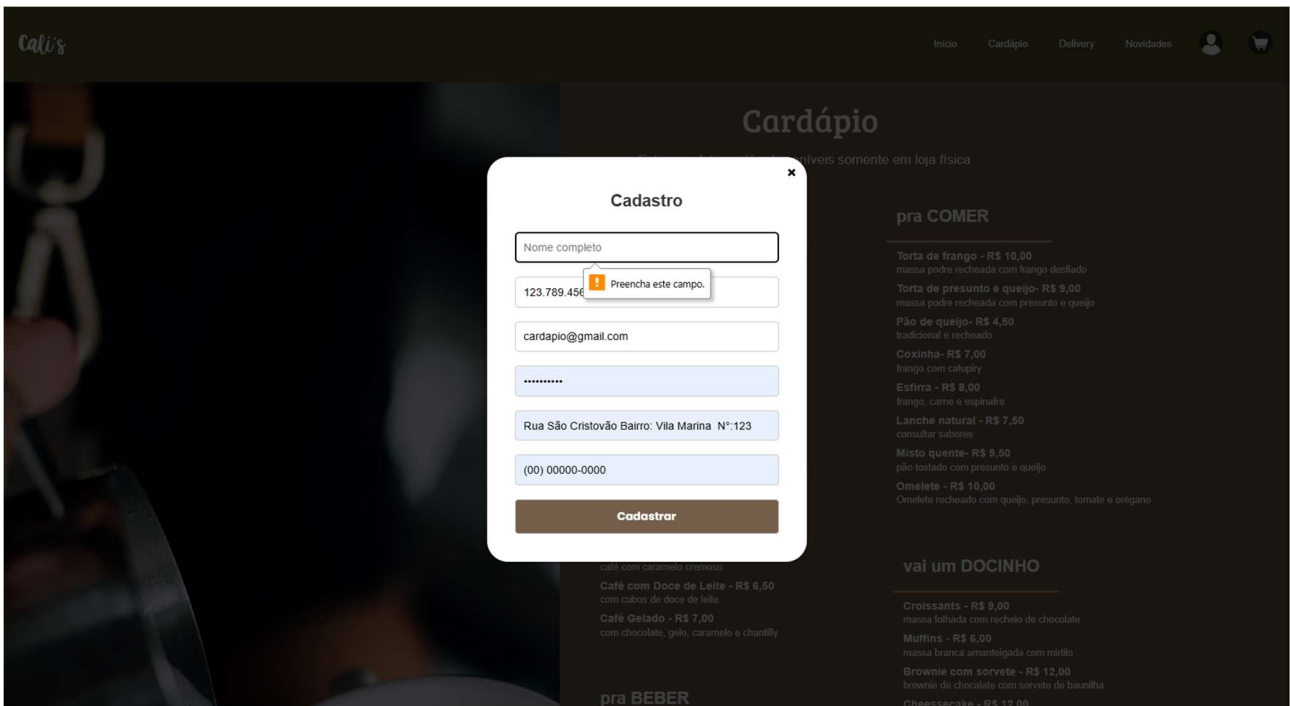
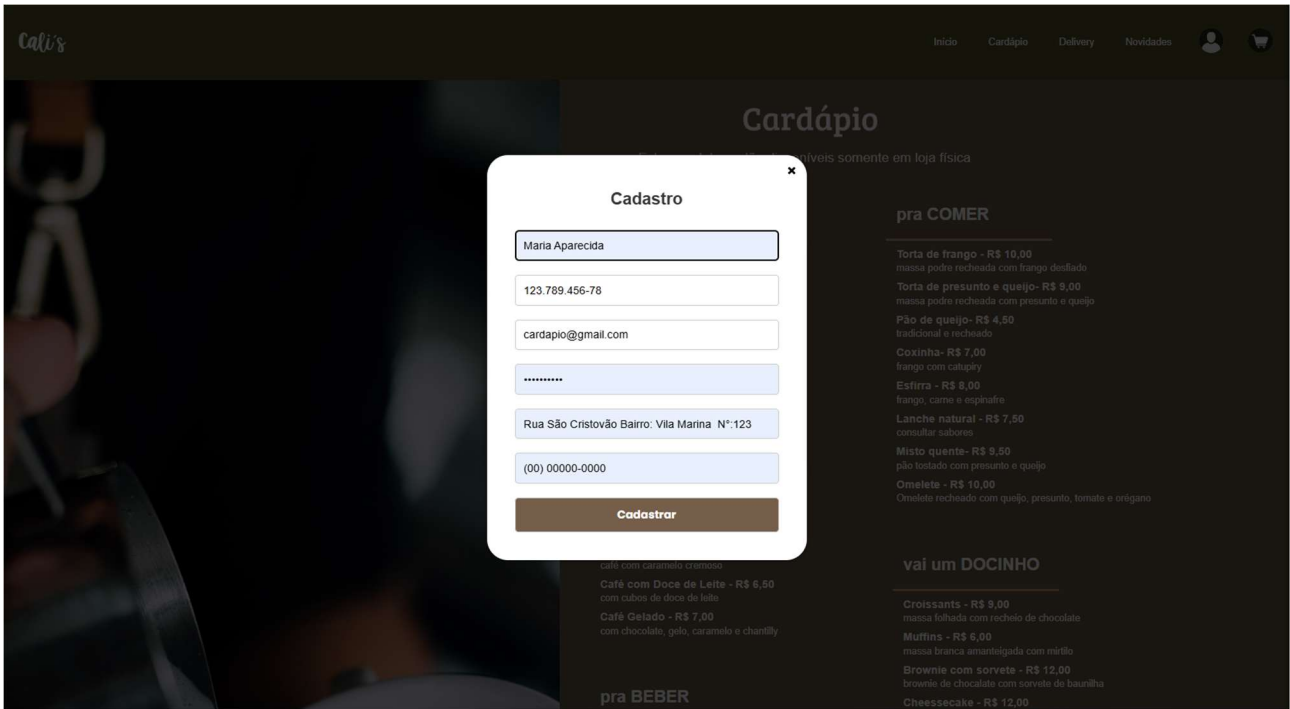

Etec “Profª Anna de Oliveira Ferraz”

Cali's

Cadastro realizado com sucesso!

Início Cardápio Delivery Novidades

## Cardápio

Estes produtos estão disponíveis somente em loja física

### nossoS CAFÉS

- Café Expresso - R\$ 4,00**  
clássico e forte
- Café com Leite - R\$ 4,50**  
mistura equilibrada
- Capuccino - R\$ 5,00**  
café com leite e espuma
- Mocaccino - R\$ 5,00**  
mistura de café, leite e chocolate
- Chocolate Quente - R\$ 6,00**  
bebida doce sem café
- Café Descafeinado - R\$ 6,50**  
café com redução de cafeína
- Café com Açúcar - R\$ 4,50**  
adoçado com adoçante zero cal
- Café Americano - R\$ 4,50**  
café com maior concentração de água
- Café com Avelã - R\$ 6,50**  
café com creme de avelãs
- Café com Caramelo - R\$ 6,50**  
café com caramelo cremoso
- Café com Doce de Leite - R\$ 6,50**  
com cubos de doce de leite
- Café Gelado - R\$ 7,00**  
com chocolate, galo, caramelo e chantilly

### pra BEBER

### pra COMER

- Torta de frango - R\$ 10,00**  
massa doce recheada com frango desfiado
- Torta de presunto e queijo - R\$ 9,00**  
massa doce recheada com presunto e queijo
- Pão de queijo - R\$ 4,50**  
tradicional e recheado
- Coxinha - R\$ 7,00**  
frango com catupiry
- Esfirra - R\$ 8,00**  
frango, carne e espinafre
- Lanche natural - R\$ 7,50**  
consultar sabores
- Misto quente - R\$ 9,50**  
pão tostado com presunto e queijo
- Omelete - R\$ 10,00**  
Omelete recheado com queijo, presunto, tomate e orégano

### vai um DOCINHO

- Croissants - R\$ 9,00**  
massa folhada com recheio de chocolate
- Muffins - R\$ 6,00**  
massa branca amanteigada com minillo
- Brownies com sorvete - R\$ 12,00**  
brownie de chocolate com sorvete de baunilha
- Cheesecake - R\$ 12,00**

Cali's

Início Cardápio Delivery Novidades

## Deliveru

**Cadastro**

Nome completo

CPF

E-mail

Senha

Endereço

Telefone

**Cadastrar**



**Focaccia**  
Massa leve com pedaços de peru e manjeriço.  
R\$ 9,00



**Waffles**  
Com bacon, ovo e manjeriço.  
R\$ 9,00



**Chocolate Quente**  
Acompanha recheio feito com chocolate belga.



**Pão Recheado**  
Massa úmida e fofoquinha recheada com presunto, queijo, orégano e azeitonas.



**Café Americano**  
Mistura de café, leite e chantilly.



**Empada**  
tradicional

52

Etec “Profª Anna de Oliveira Ferraz”

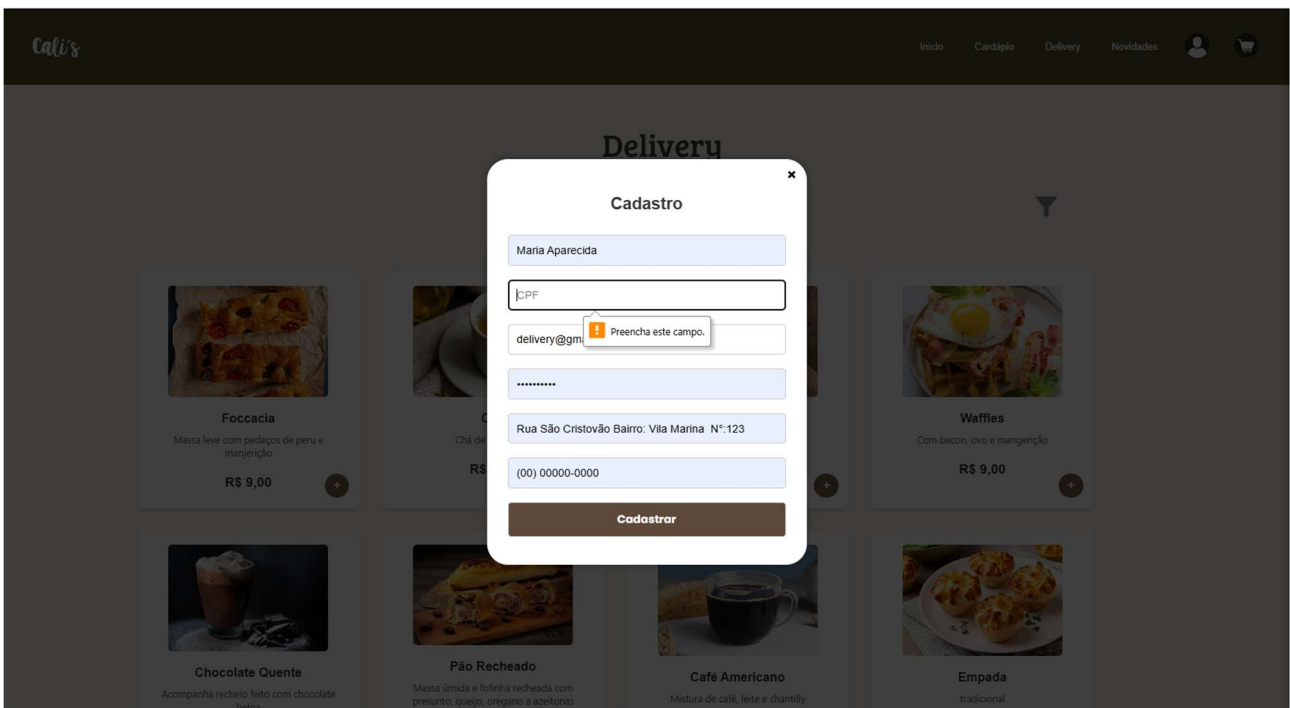
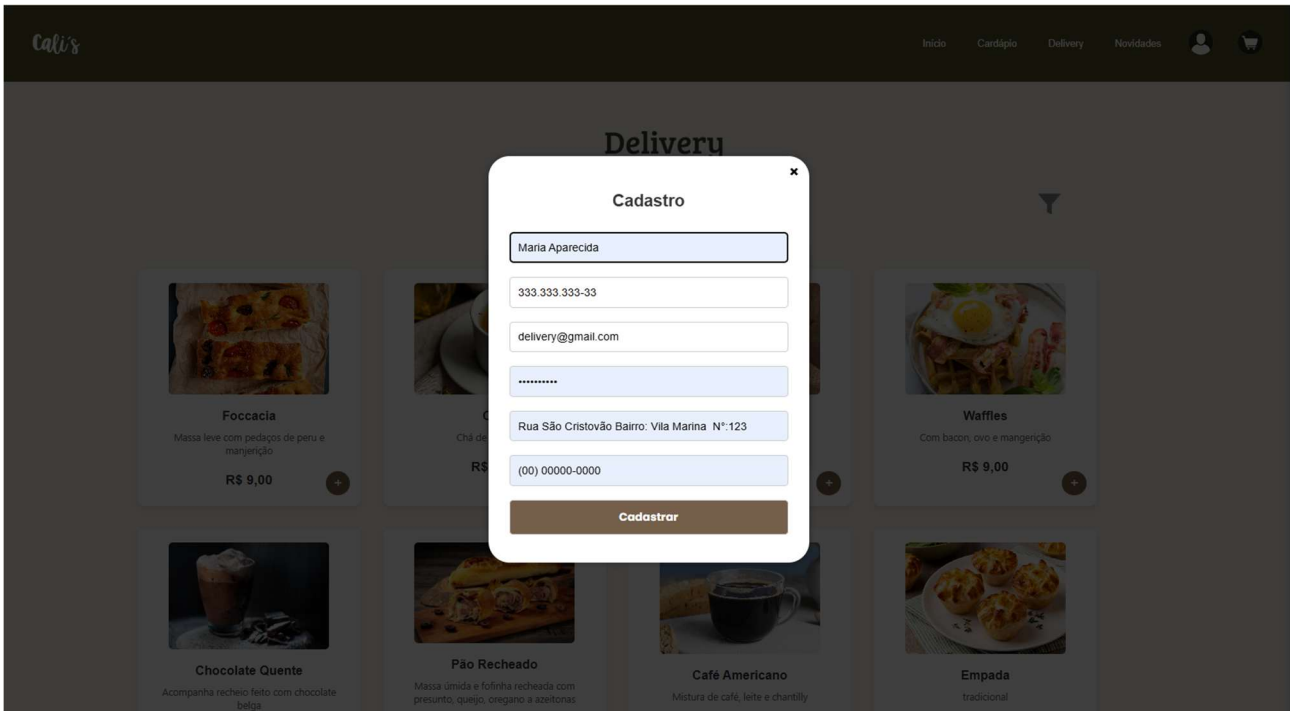

Etec “Profª Anna de Oliveira Ferraz”

Cadastro realizado com sucesso!

Início Cardápio Delivery Novidades

### Delivery

Estes produtos estão disponíveis para delivery

- Focaccia**  
Massa leve com pedaços de peru e manjeriço  
R\$ 9,00
- Chá**  
Chá de Camomila  
R\$ 5,00
- Rissois**  
Com batata e carne do sol.  
R\$ 9,00
- Waffles**  
Com bacon, ovo e manjeriço  
R\$ 9,00
- Chocolate Quente**  
Acompanha recheio feito com chocolate belga
- Pão Recheado**  
Massa úmida e fofinha recheada com presunto, queijo, orégano e azeitonas
- Café Americano**  
Mistura de café, leite e chantilly
- Empada**  
tradicional

Cadastro

Nome completo

CPF

E-mail

Senha

Endereço

Telefone

Cadastrar

Etec “Profª Anna de Oliveira Ferraz”

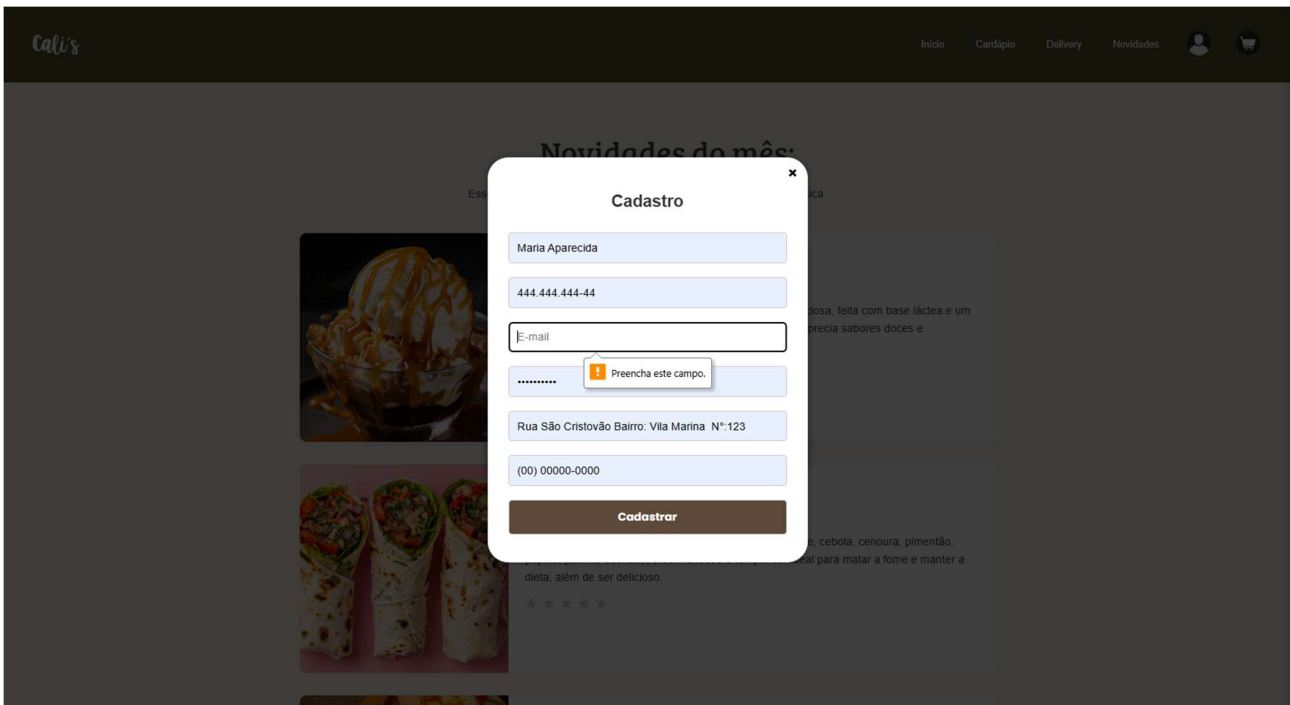
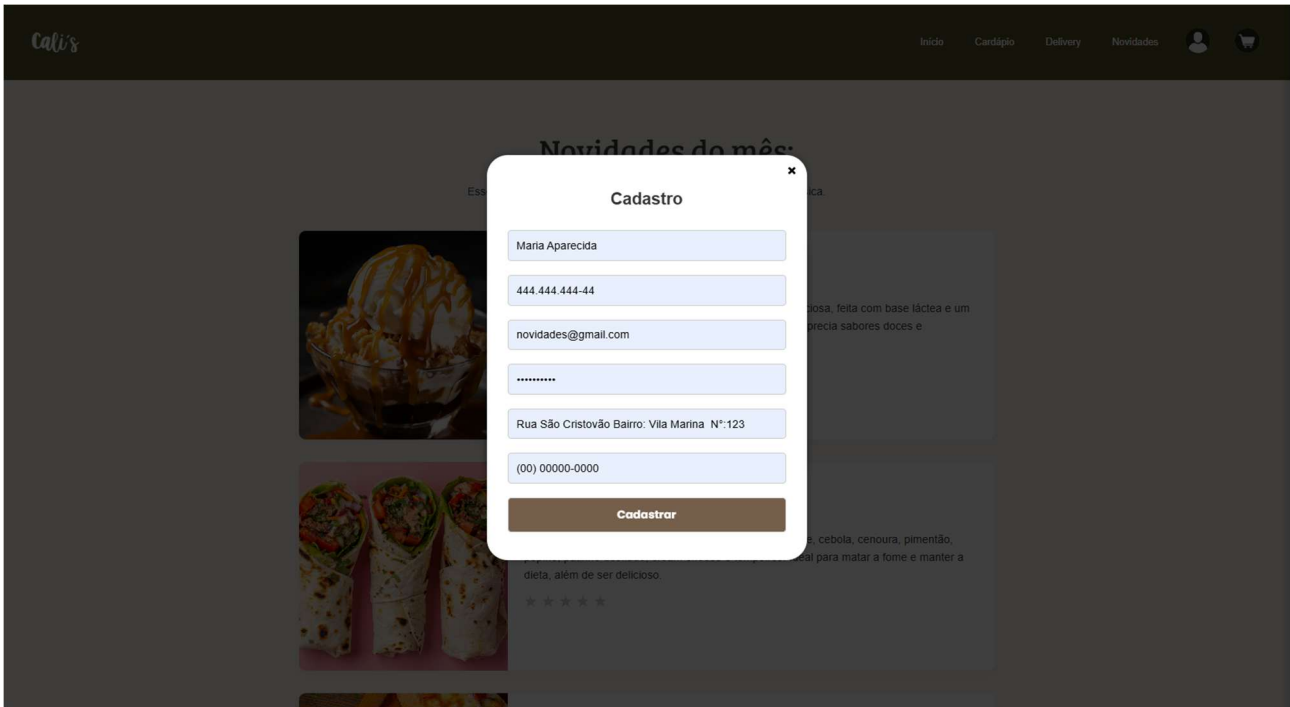

Etec “Profª Anna de Oliveira Ferraz”

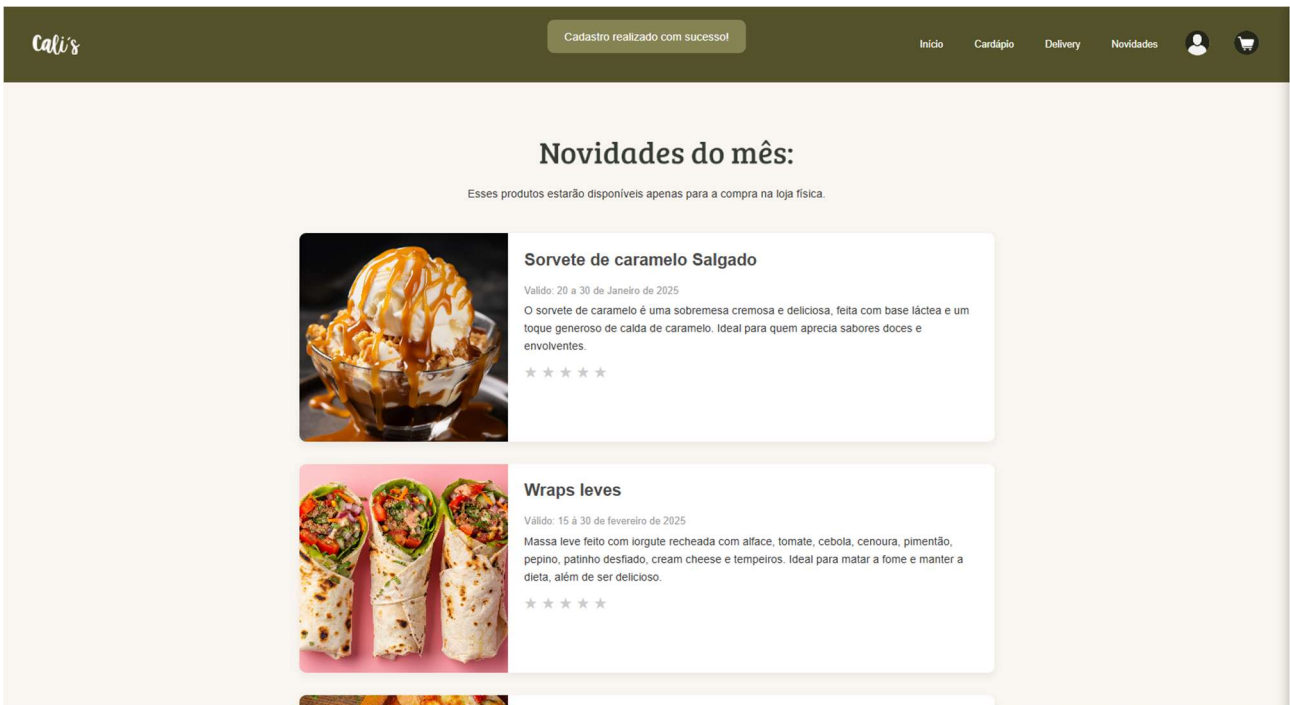
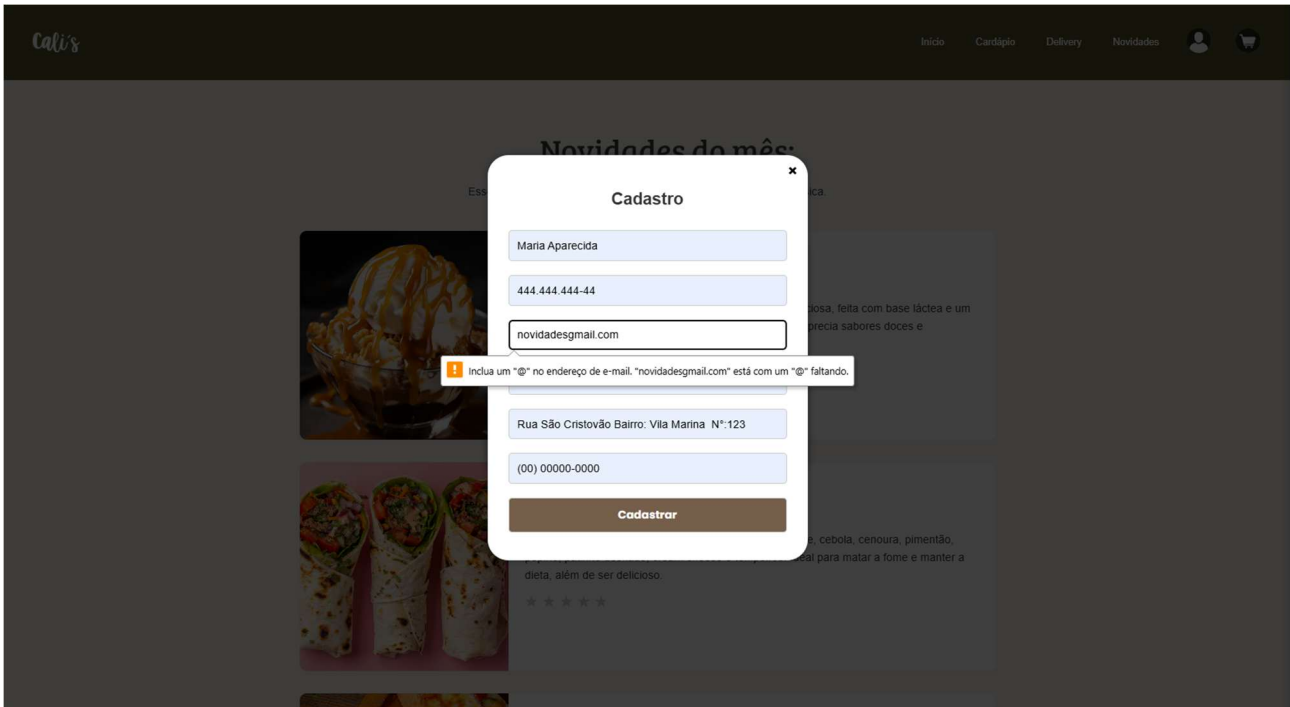

**Etec “Profª Anna de Oliveira Ferraz”**

Por fim, será realizada a conexão com a primeira conta já criada da usuária Maria Aparecida, com o e-mail maria@gmail.com.

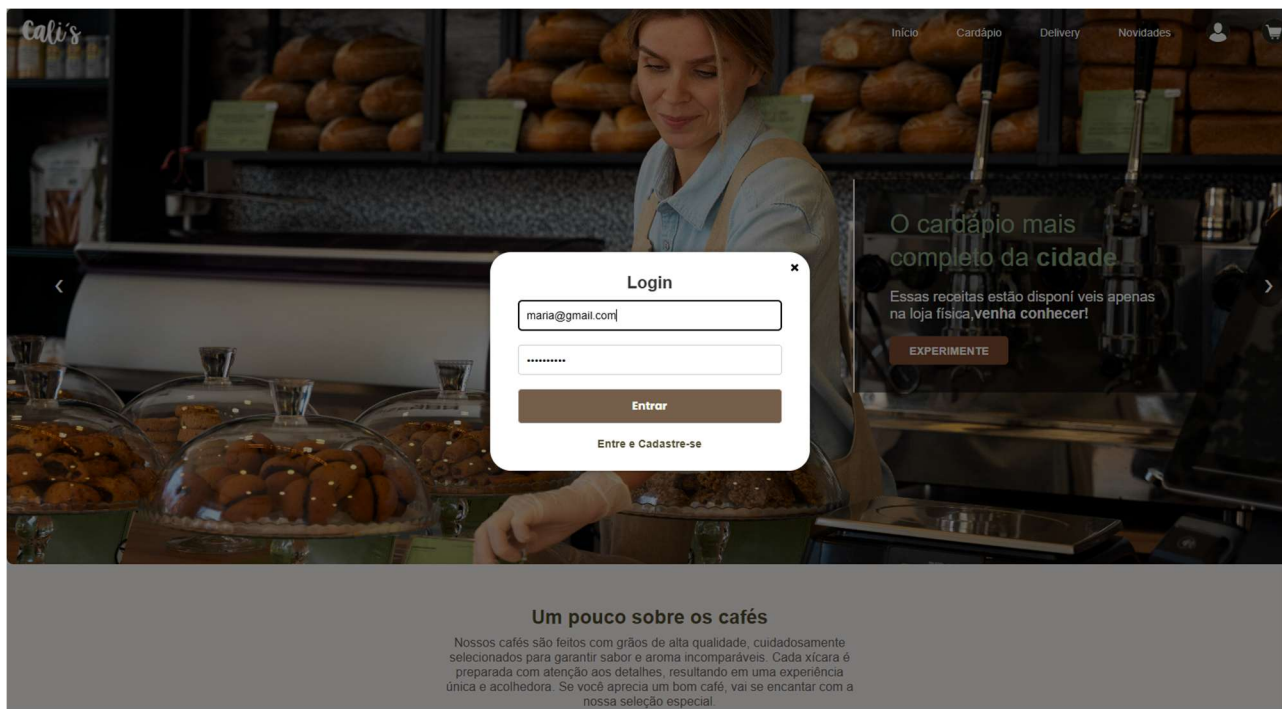

Etec “Profª Anna de Oliveira Ferraz”

Quando o e-mail e a senha são inseridos corretamente, é exibida uma notificação indicando que o login foi realizado com sucesso. Além disso, abaixo do ícone do usuário, aparece o nome associado à conta, demonstrando que a conta está ativa. Esse comportamento ocorre em todas as páginas.

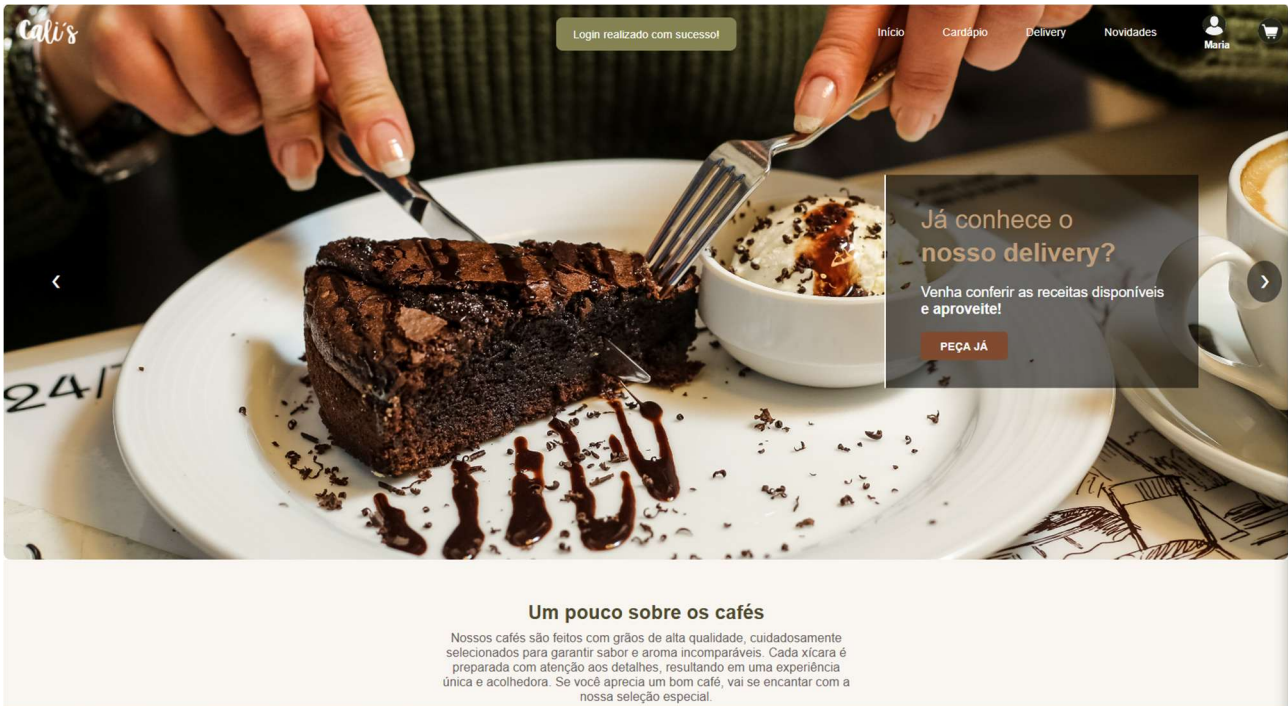

Etec “Profª Anna de Oliveira Ferraz”

**Cali's** Início Cardápio Delivery Novidades Maria

### Delivery

Estes produtos estão disponíveis para delivery

- Focaccia**  
Massa leve com pedaços de peru e manjerição  
R\$ 9,00
- Chá**  
Chá de Camomila  
R\$ 5,00
- Rissois**  
Com batata e carne do sol.  
R\$ 9,00
- Waffles**  
Com bacon, ovo e manjerição  
R\$ 9,00
- Chocolate Quente**  
Acompanha recheio feito com chocolate belga
- Pão Recheado**  
Massa úmida e fofinha recheada com presunto, queijo, oregano e azeitonas
- Café Americano**  
Mistura de café, leite e chantilly
- Empada**  
tradicional

**Cali's** Início Cardápio Delivery Novidades Maria

### Novidades do mês:

Esses produtos estarão disponíveis apenas para a compra na loja física.

- Sorvete de caramelo Salgado**  
Válido: 20 a 30 de Janeiro de 2025  
O sorvete de caramelo é uma sobremesa cremosa e deliciosa, feita com base láctea e um toque generoso de calda de caramelo. Ideal para quem aprecia sabores doces e envolventes.  
★ ★ ★ ★ ★
- Wraps leves**  
Válido: 15 a 30 de fevereiro de 2025  
Massa leve feito com iorgute recheada com alface, tomate, cebola, cenoura, pimentão, pepino, patinho desfiado, cream cheese e temperos. Ideal para matar a fome e manter a dieta, além de ser delicioso.  
★ ★ ★ ★ ★

Etec “Profª Anna de Oliveira Ferraz”

Ao clicar novamente no ícone, o usuário tem acesso aos dados cadastrados e pode personalizar a foto da conta. Essa funcionalidade está disponível em todas as páginas.

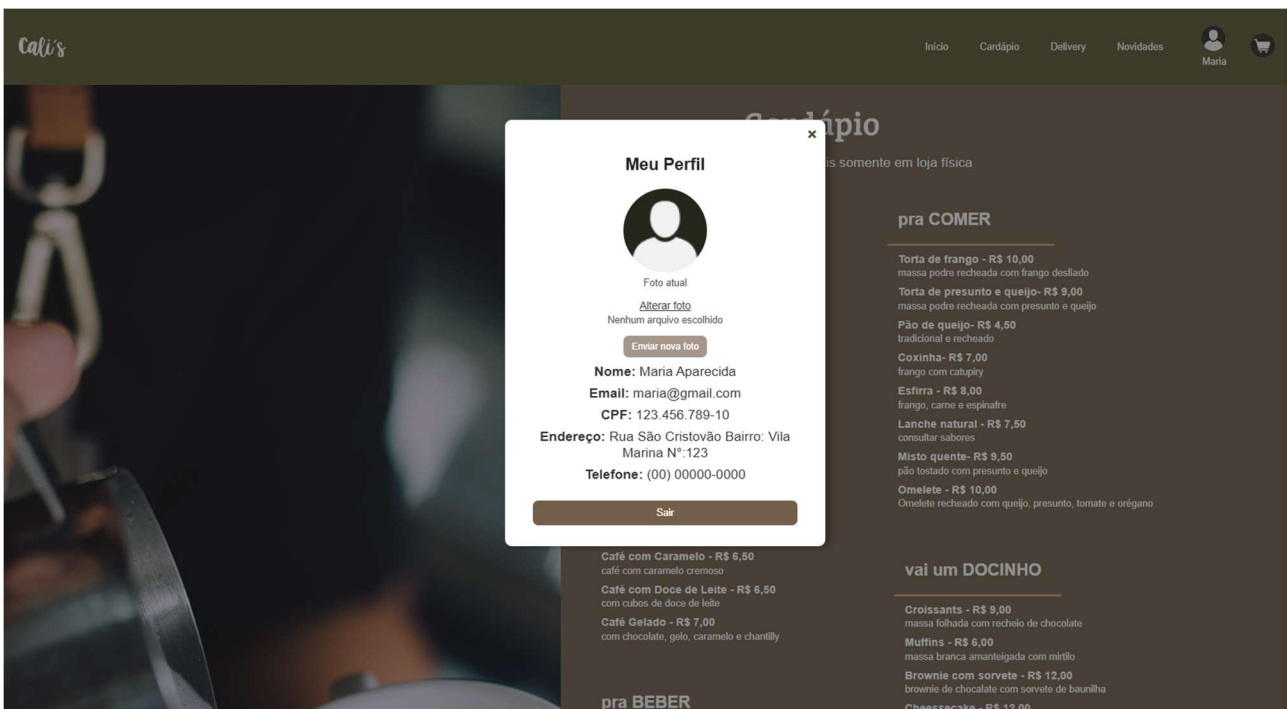
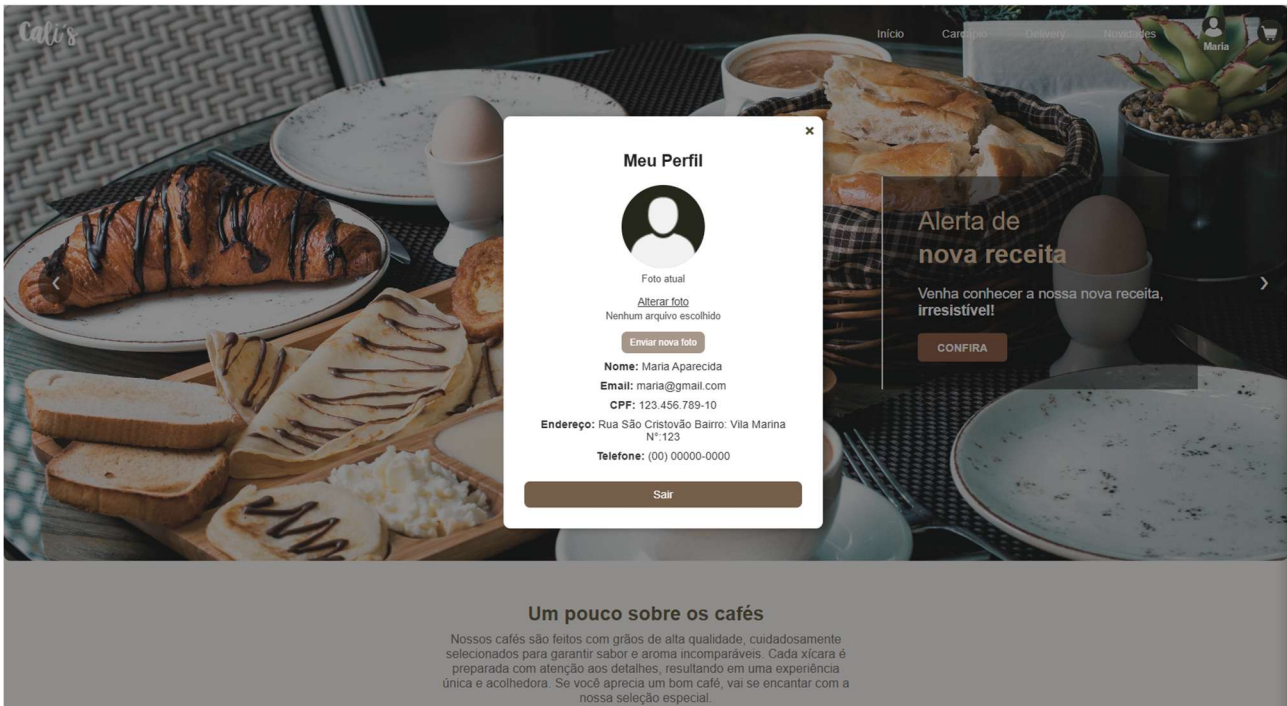

Etec “Profª Anna de Oliveira Ferraz”

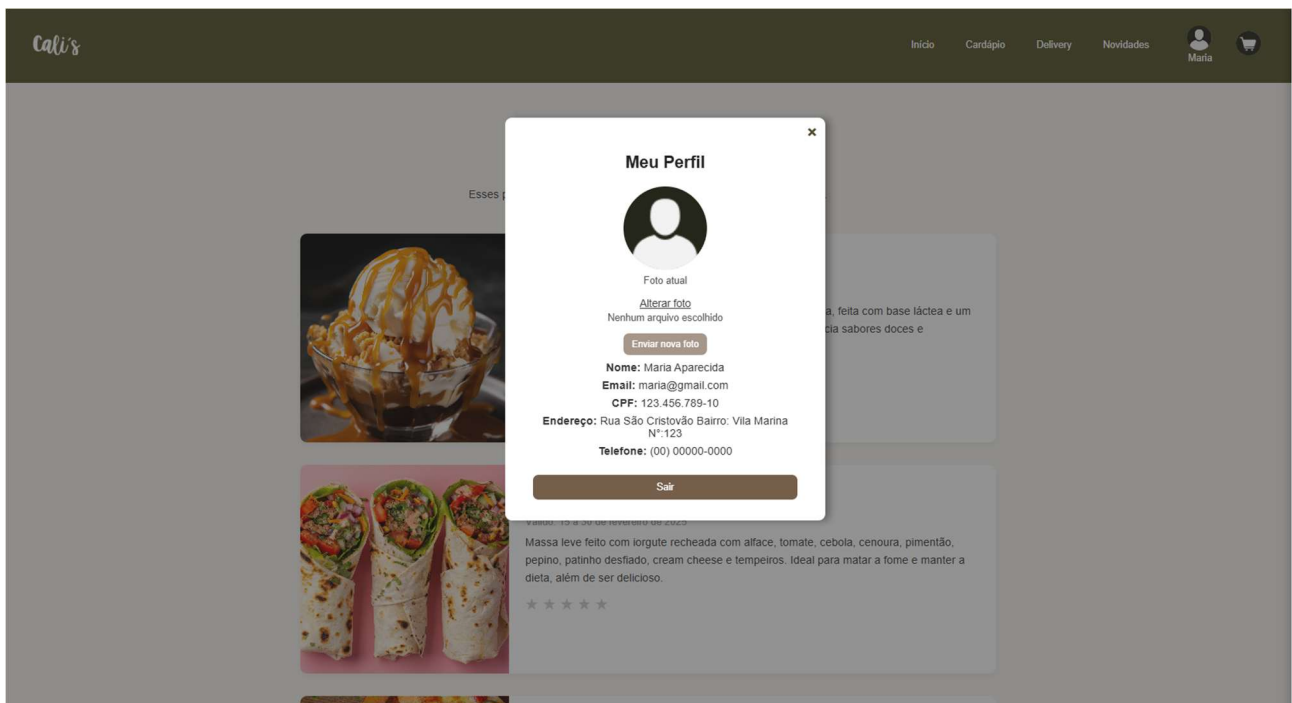
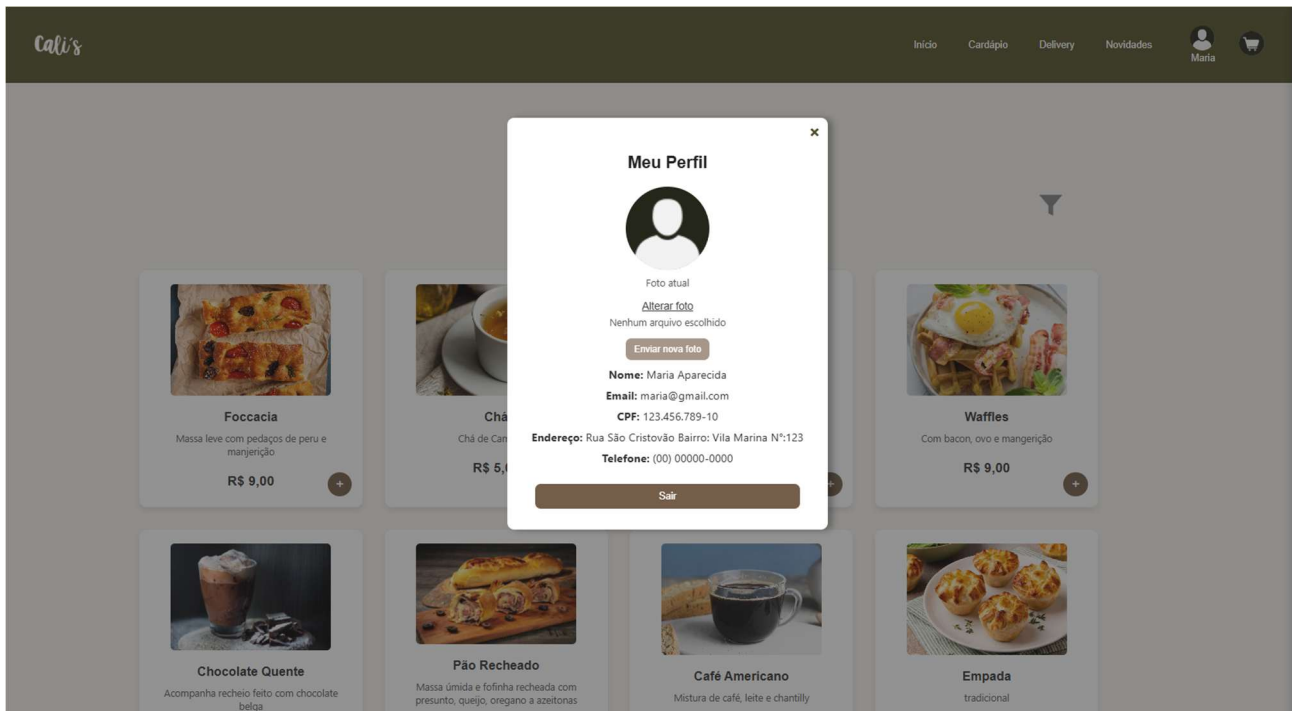

### Etec “Profª Anna de Oliveira Ferraz”

Para alterar a foto, é necessário que o usuário já possua a imagem em sua pasta, preferencialmente nos formatos JPG ou PNG. Primeiramente, o usuário deve clicar no botão Alterar a foto, sendo então direcionado para os arquivos do computador, onde deverá selecionar a imagem desejada. Após a seleção, o nome do arquivo aparecerá no local onde atualmente está escrito Nenhum arquivo selecionado. Somente após essa confirmação, o usuário poderá clicar em Enviar nova foto, e a imagem será atualizada automaticamente para a selecionada. Essa funcionalidade está disponível não apenas na página do exemplo, mas em todas as outras páginas, permitindo a alteração das fotos em qualquer local do site.

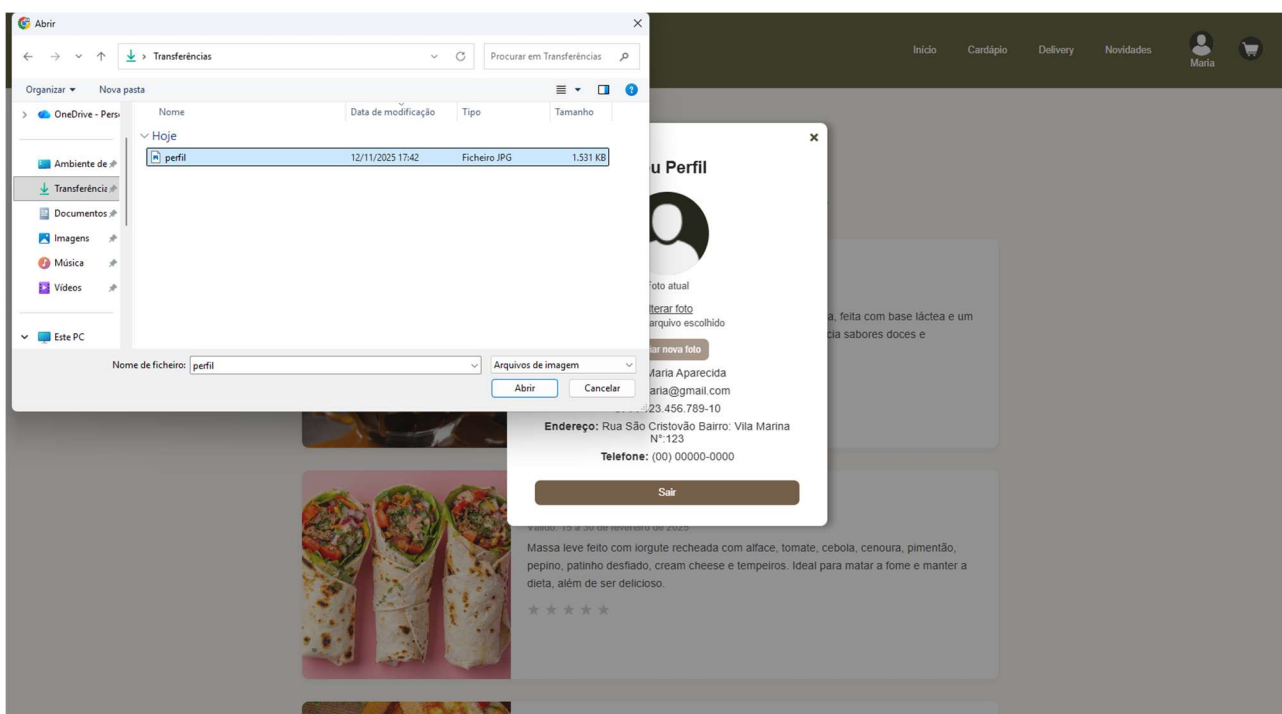

Etec “Profª Anna de Oliveira Ferraz”

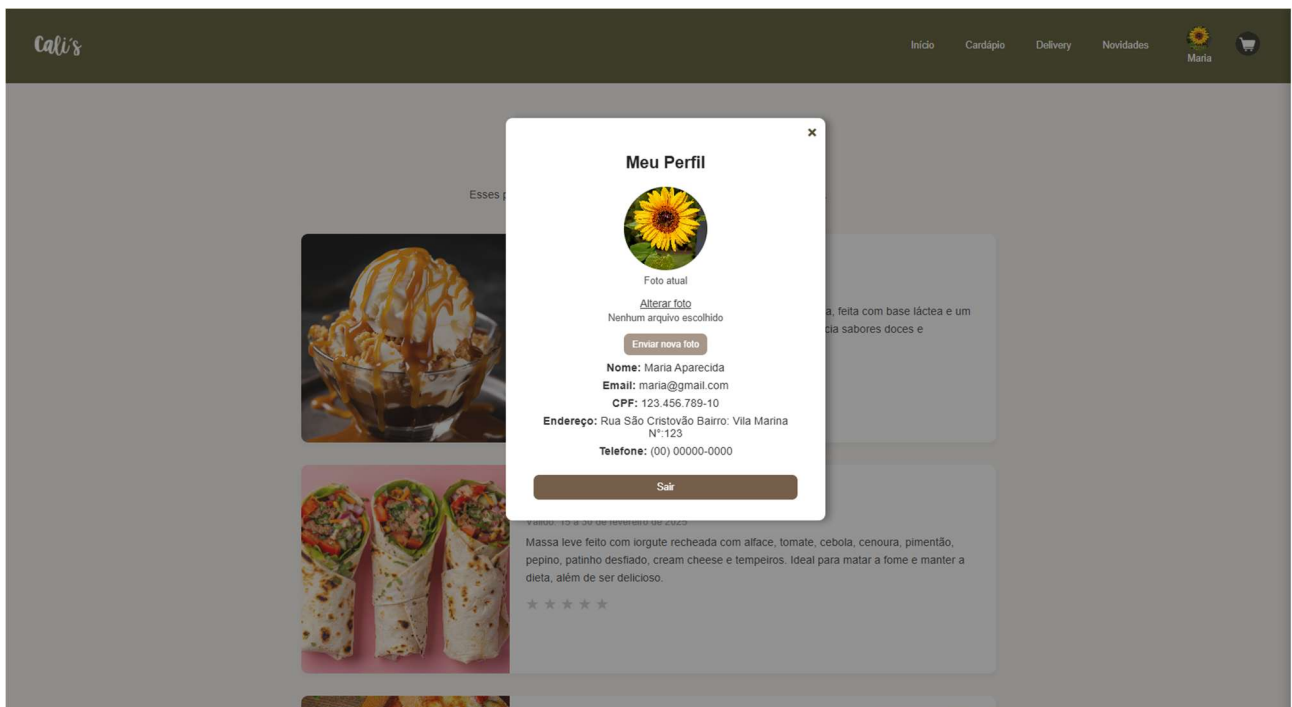
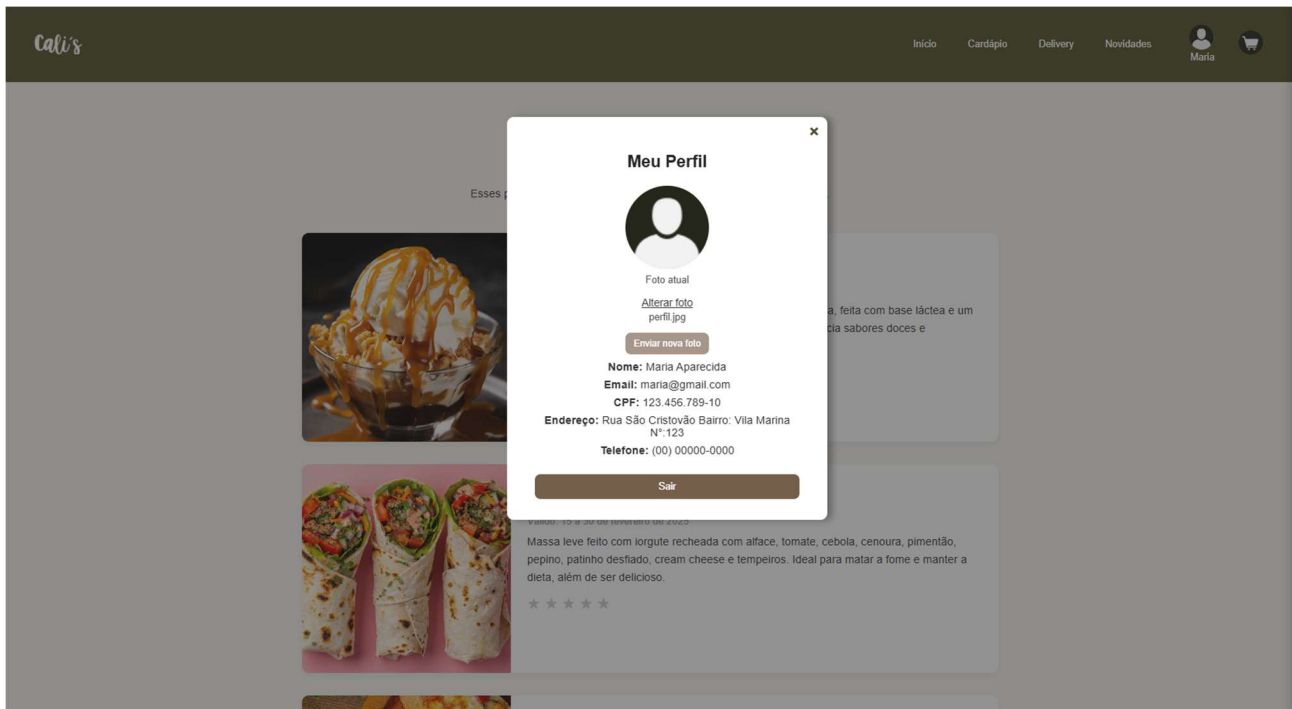

Etec “Profª Anna de Oliveira Ferraz”

**Novidades do mês:**

Esses produtos estarão disponíveis apenas para a compra na loja física.



**Sorvete de caramelo Salgado**

Valido: 20 a 30 de Janeiro de 2025

O sorvete de caramelo é uma sobremesa cremosa e deliciosa, feita com base láctea e um toque generoso de calda de caramelo. Ideal para quem aprecia sabores doces e envolventes.

★ ★ ★ ★ ★



**Wraps leves**

Valido: 15 a 30 de fevereiro de 2025

Massa leve feita com iorgute recheada com alface, tomate, cebola, cenoura, pimentão, pepino, patinho desfiado, cream cheese e temperos. Ideal para matar a fome e manter a dieta, além de ser delicioso.

★ ★ ★ ★ ★

**Cardápio**

Estes produtos estão disponíveis somente em loja física

**ossos CAFÉS**

**Café Expresso** - R\$ 4,00  
clássico e forte

**Café com Leite** - R\$ 4,50  
mistura equilibrada

**Capuccino** - R\$ 5,00  
café com leite e espuma

**Mocaccino** - R\$ 5,00  
mistura de café, leite e chocolate

**Chocolate Quente** - R\$ 6,00  
bebida doce sem café

**Café Descafeinado** - R\$ 6,50  
café com redução de cafeína

**Café com Açúcar** - R\$ 4,50  
adoçado com adoçante zero cal

**Café Americano** - R\$ 4,50  
café com maior concentração de água

**Café com Aveia** - R\$ 6,50  
café com creme de aveia

**Café com Caramelo** - R\$ 6,50  
café com caramelo cremoso

**Café com Doce de Leite** - R\$ 6,50  
com cubos de doce de leite

**Café Gelado** - R\$ 7,00  
com chocolate, gelo, caramelo e chantilly

**pra BEBER**

**pra COMER**

**Torta de frango** - R\$ 10,00  
massa doce recheada com frango desfiado

**Torta de presunto e queijo** - R\$ 9,00  
massa doce recheada com presunto e queijo

**Pão de queijo** - R\$ 4,50  
tradicional e recheado

**Coxinha** - R\$ 7,00  
frango com catupiry

**Esfirra** - R\$ 8,00  
frango, carne e espinafre

**Lanche natural** - R\$ 7,50  
consultar sabores

**Misto quente** - R\$ 9,50  
pão tostado com presunto e queijo

**Omelete** - R\$ 10,00  
Omelete recheado com queijo, presunto, tomate e orégano

**vai um DOCINHO**

**Croissants** - R\$ 9,00  
massa folhada com recheio de chocolate

**Muffins** - R\$ 6,00  
massa branca amantigada com mirtilo

**Brownie com sorvete** - R\$ 12,00  
brownie de chocolate com sorvete de baunilha

**Cheesecake** - R\$ 12,00

Etec “Profª Anna de Oliveira Ferraz”

**Meu Perfil**



Foto atual  
[Alterar foto](#)  
Nenhum arquivo escolhido  
[Enviar nova foto](#)

**Nome:** Maria Aparecida  
**Email:** maria@gmail.com  
**CPF:** 123.456.789-10  
**Endereço:** Rua São Cristóvão Bairro: Vila Marina Nº:123  
**Telefone:** (00) 00000-0000

[Sair](#)

**Cardápio**

is somente em loja física

**pra COMER**

- Torta de frango - R\$ 10,00  
massa podre recheada com frango desfiado
- Torta de presunto e queijo- R\$ 9,00  
massa podre recheada com presunto e queijo
- Pão de queijo- R\$ 4,50  
tradicional e recheado
- Coxinha- R\$ 7,00  
frango com catupiry
- Esfirra - R\$ 8,00  
frango, carne e espinafre
- Lanche natural- R\$ 7,50  
consultar sabores
- Misto quente- R\$ 9,50  
pão tostado com presunto e queijo
- Omelete - R\$ 10,00  
Omelete recheado com queijo, presunto, tomate e orégano

**vai um DOCINHO**

- Croissants - R\$ 9,00  
massa folhada com recheio de chocolate
- Muffins - R\$ 6,00  
massa branca amanteigada com maitlo
- Brownie com sorvete - R\$ 12,00  
brownie de chocolate com sorvete de baunilha
- Cheesecake - R\$ 12,00

**pra BEBER**

- Café com Caramelo - R\$ 6,50  
café com caramelo cremoso
- Café com Doce de Leite - R\$ 6,50  
com cubos de doce de leite
- Café Gelado - R\$ 7,00  
com chocolate, gelo, caramelo e chantilly

**Delivery**

Estes produtos estão disponíveis para delivery

- Focaccia**  
Massa leve com pedaços de peru e manjeriço  
R\$ 9,00
- Chá**  
Chá de Camomila  
R\$ 5,00
- Rissois**  
Com batata e carne do sol.  
R\$ 9,00
- Waffles**  
Com bacon, ovo e manjeriço  
R\$ 9,00
- Chocolate Quente**  
Acompanha recheio feito com chocolate belga
- Pão Recheado**  
Massa úmida e fofinha recheada com presunto, queijo, orégano a azeitonas
- Café Americano**  
Mistura de café, leite e chantilly
- Empada**  
tradicional

Etec “Profª Anna de Oliveira Ferraz”

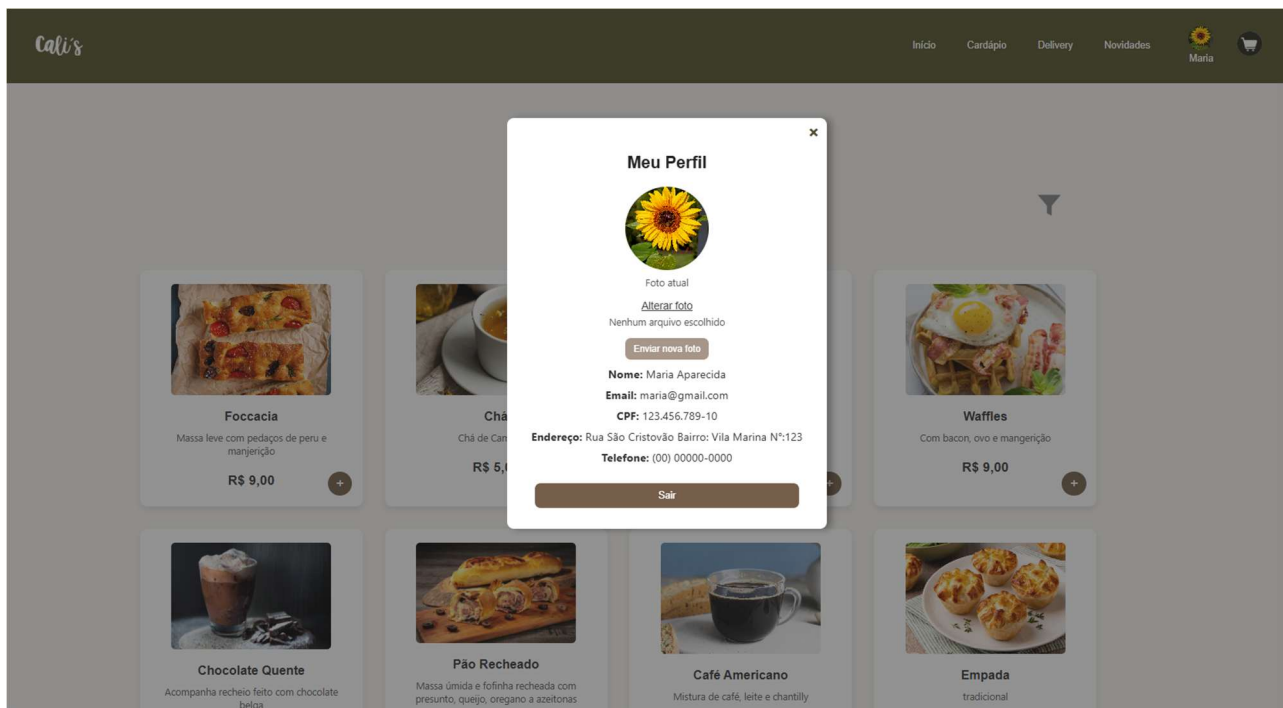

Se o usuário selecionar o botão Sair, a conta é automaticamente desconectada. Caso deseje entrar novamente, será possível, desde que o e-mail e a senha cadastrados sejam lembrados.

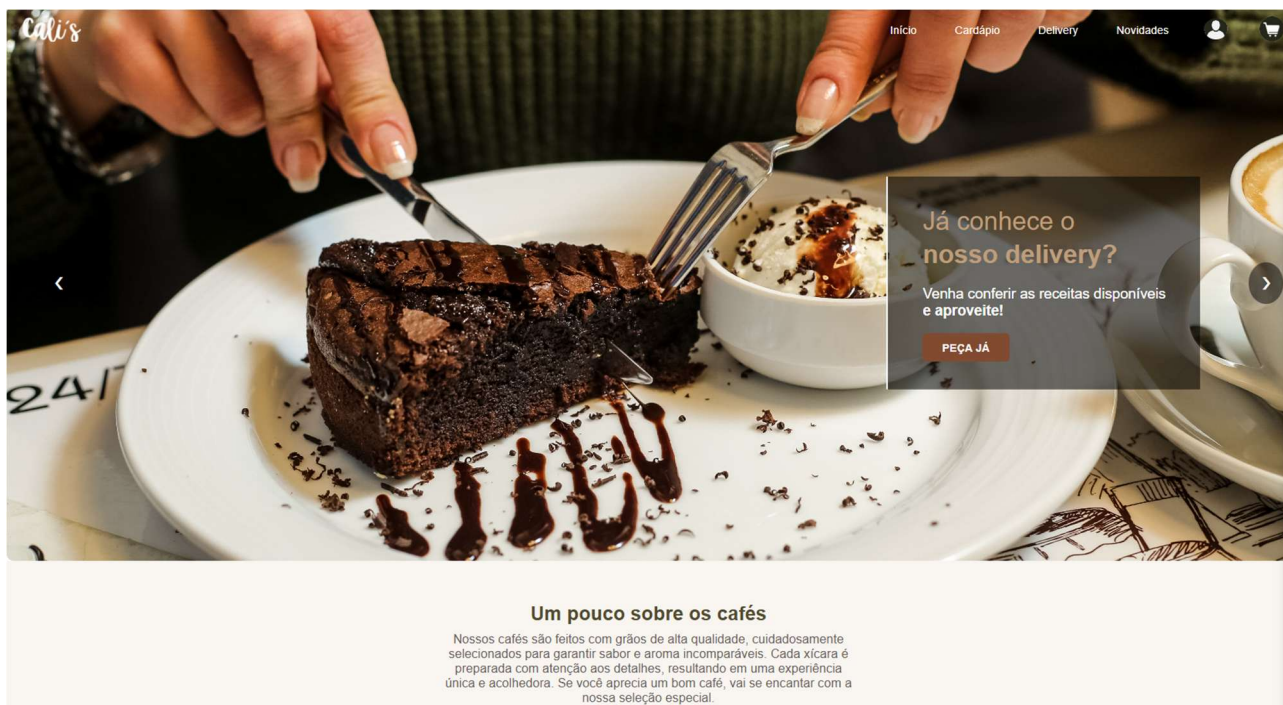

Etec “Profª Anna de Oliveira Ferraz”

Agora será simulada uma compra no site, considerando que já existe uma conta. Para isso, é necessário acessar a conta previamente.

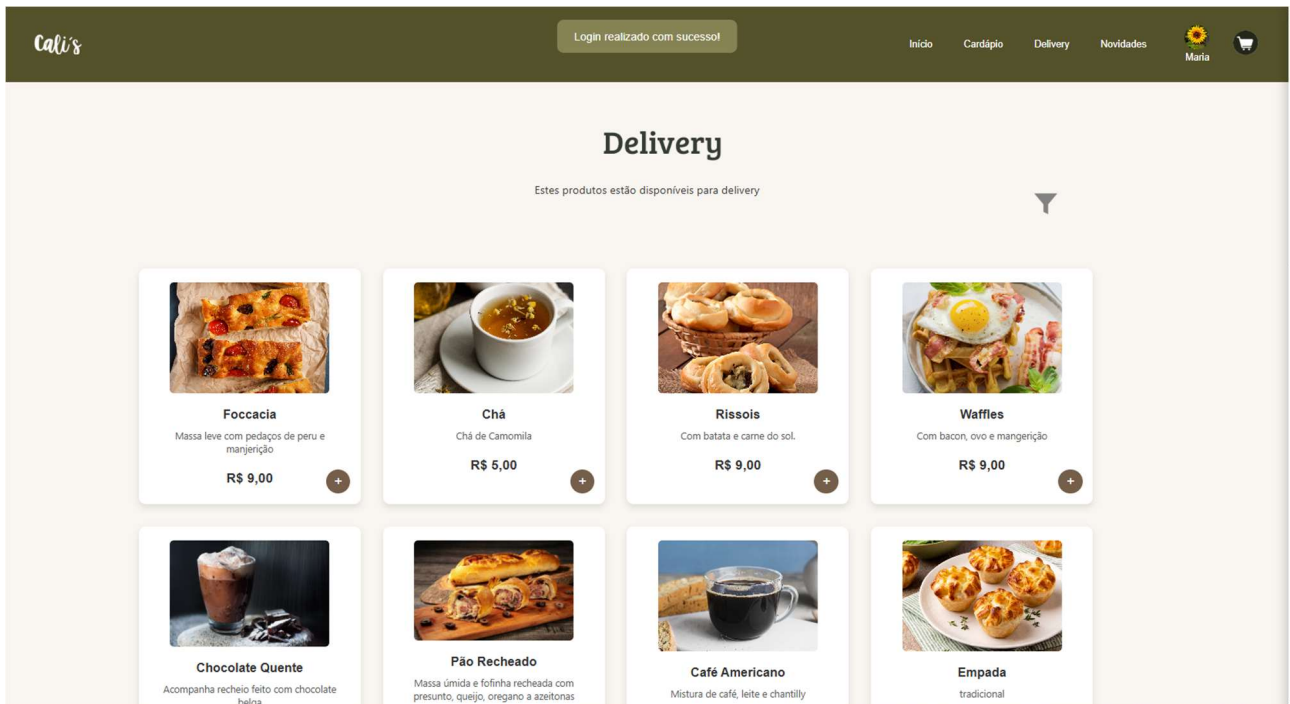
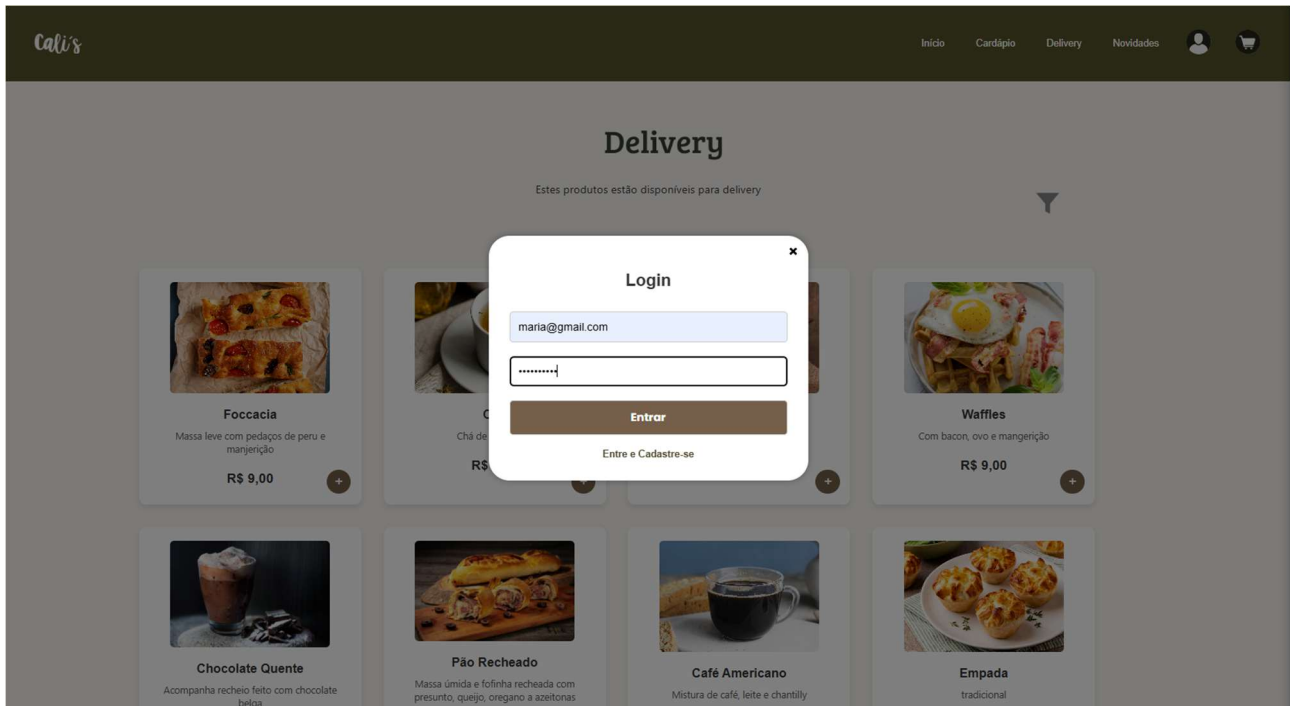

Etec “Profª Anna de Oliveira Ferraz”

Assim que o usuário se conecta, automaticamente todas as informações cadastradas anteriormente aparecem em Meu Perfil, no ícone de girassol. Serão adicionados produtos ao carrinho de compras e, com isso, o endereço do usuário será exibido acima do preço total, permitindo que ele confirme se o endereço de entrega é realmente o cadastrado.

O endereço cadastrado é Rua São Cristovão, Bairro: Vila Marina, N°: 123. Portanto, ao clicar no ícone do carrinho, nenhum produto estará presente, mas o endereço já será exibido.

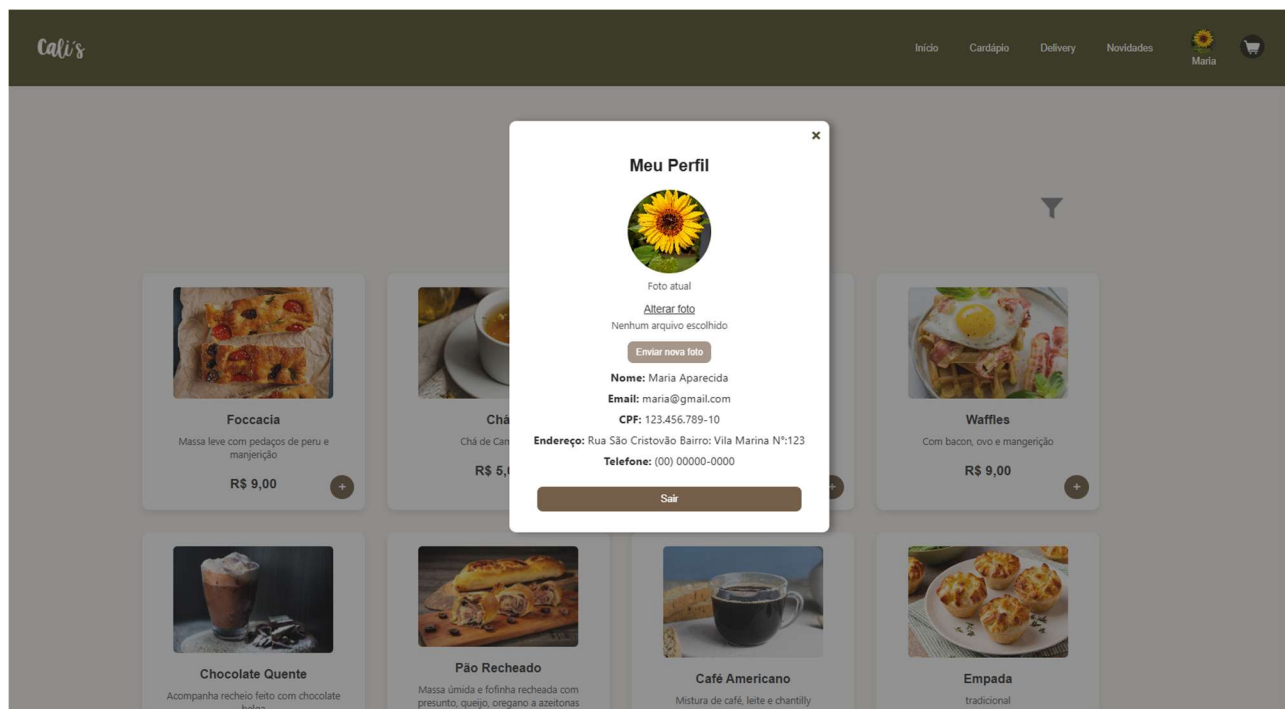

Etec “Profª Anna de Oliveira Ferraz”

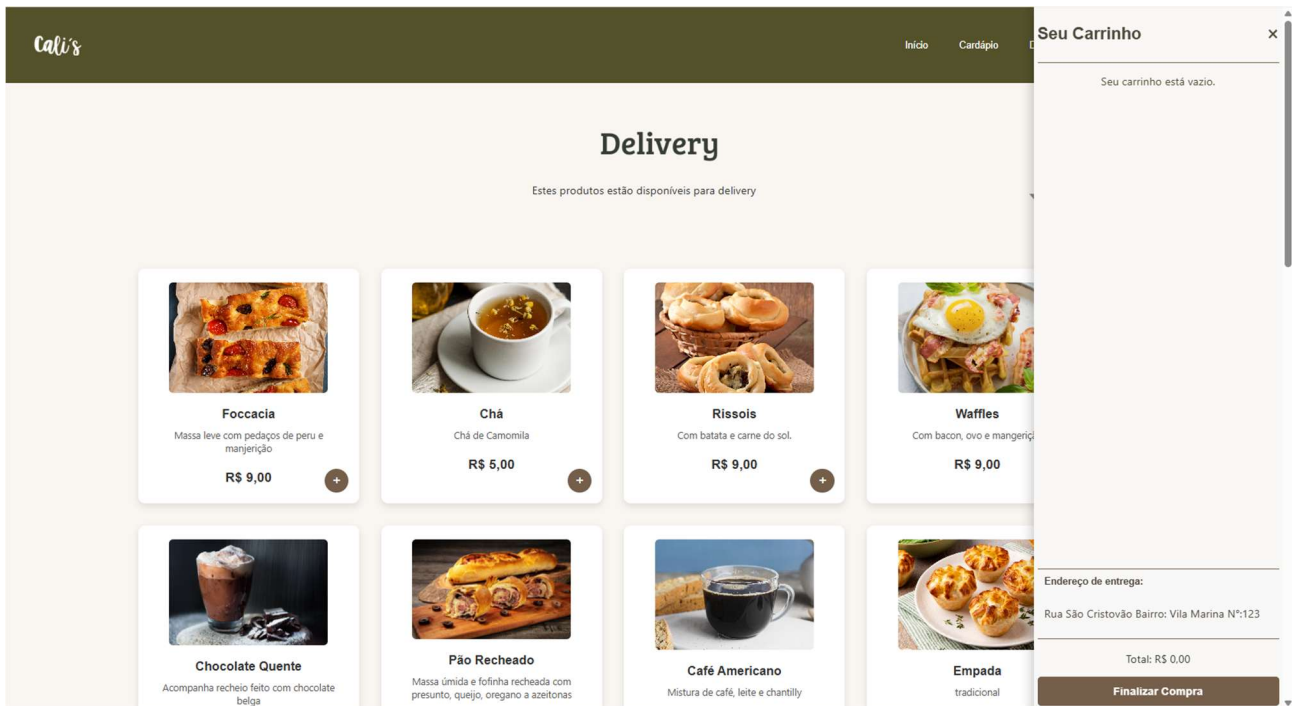

Será realizada uma compra de todos os produtos presentes no carrinho, para demonstrar que todos podem ser adicionados ao mesmo.

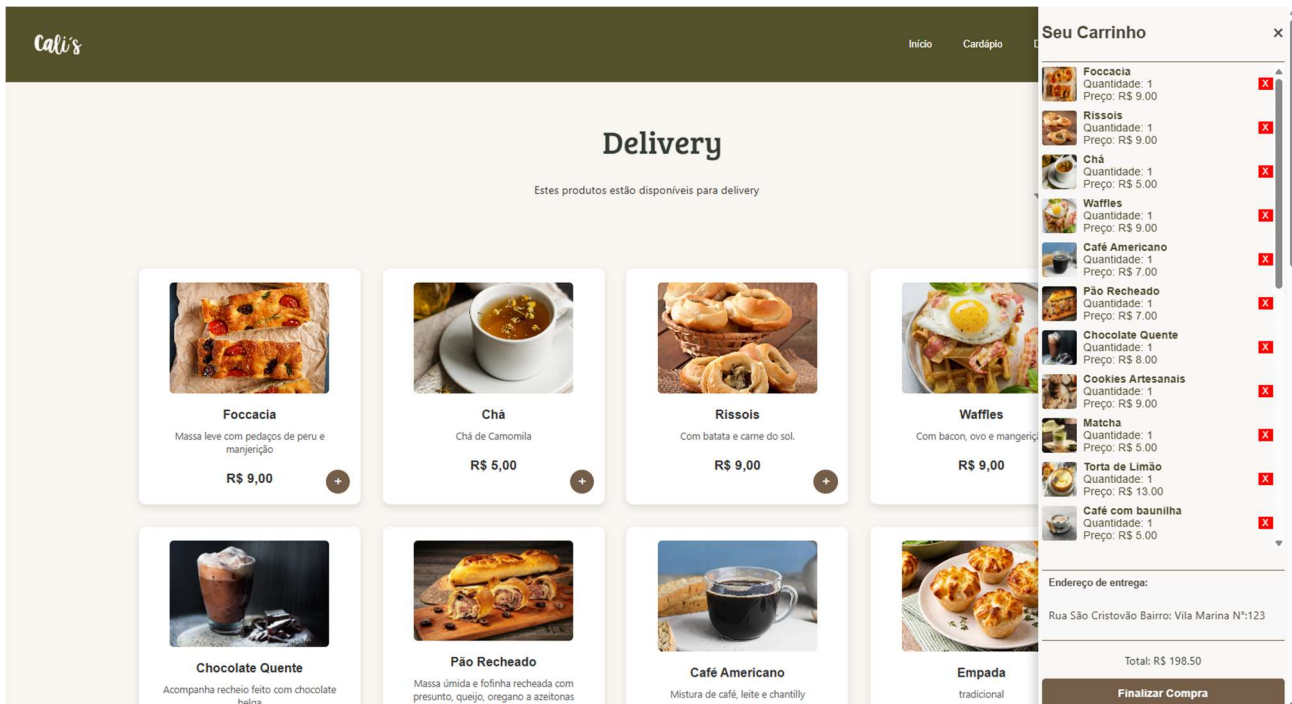

Etec “Profª Anna de Oliveira Ferraz”

Com todos os produtos no carrinho, caso o usuário deseje acessar outras páginas e finalizar o pedido nesta página ou em qualquer outra, isso é possível. Por exemplo, se o usuário quiser acessar a página de novidades e finalizar o pedido na página de delivery, também será possível.

Etec “Profª Anna de Oliveira Ferraz”

Cali's
Início Cardápio

## Novidades do mês:

Esses produtos estarão disponíveis apenas para a compra na loja física.



**Sorvete de caramelo Salgado**

Valido: 20 a 30 de Janeiro de 2025

O sorvete de caramelo é uma sobremesa cremosa e deliciosa, feita com base láctea e um toque generoso de calda de caramelo. Ideal para quem aprecia sabores doces e envolventes.

★ ★ ★ ★ ★













**Wraps leves**

Valido: 15 a 30 de fevereiro de 2025

Massa leve feito com lorgute recheada com alface, tomate, cebola, cenoura, pimentão, pepino, patinho desfiado, cream cheese e temperos. Ideal para matar a fome e manter a dieta, além de ser delicioso.

★ ★ ★ ★ ★

**Seu Carrinho** ✕

-  Café com baunilha  
Quantidade: 1  
Preço: R\$ 5.00
-  Bolo de Fubá  
Quantidade: 1  
Preço: R\$ 6.00
-  Misto quente  
Quantidade: 1  
Preço: R\$ 7.50
-  Mocaccino  
Quantidade: 1  
Preço: R\$ 5.00
-  Pão de Queijo  
Quantidade: 1  
Preço: R\$ 2.50
-  Bolo de Cenoura  
Quantidade: 1  
Preço: R\$ 10.00
-  Pastel  
Quantidade: 1  
Preço: R\$ 7.00
-  Muffins  
Quantidade: 1  
Preço: R\$ 9.00
-  Suco de Laranja  
Quantidade: 1  
Preço: R\$ 8.00
-  Empada  
Quantidade: 1  
Preço: R\$ 7.50
-  Mini Churros  
Quantidade: 1  
Preço: R\$ 17.00

**Endereço de entrega:**  
Rua São Cristóvão Bairro: Vila Marina Nº:123

Total: R\$ 198.50

Finalizar Compra

Cali's
Início Cardápio

## Novidades do mês:

Esses produtos estarão disponíveis apenas para a compra na loja física.



**Sorvete de caramelo Salgado**

Valido: 20 a 30 de Janeiro de 2025

O sorvete de caramelo é uma sobremesa cremosa e deliciosa, feita com base láctea e um toque generoso de calda de caramelo. Ideal para quem aprecia sabores doces e envolventes.

★ ★ ★ ★ ★













**Wraps leves**

Valido: 15 a 30 de fevereiro de 2025

Massa leve feito com lorgute recheada com alface, tomate, cebola, cenoura, pimentão, pepino, patinho desfiado, cream cheese e temperos. Ideal para matar a fome e manter a dieta, além de ser delicioso.

★ ★ ★ ★ ★

**Seu Carrinho** ✕

-  Mocaccino  
Quantidade: 1  
Preço: R\$ 5.00
-  Pão de Queijo  
Quantidade: 1  
Preço: R\$ 2.50
-  Bolo de Cenoura  
Quantidade: 1  
Preço: R\$ 10.00
-  Pastel  
Quantidade: 1  
Preço: R\$ 7.00
-  Muffins  
Quantidade: 1  
Preço: R\$ 9.00
-  Suco de Laranja  
Quantidade: 1  
Preço: R\$ 8.00
-  Empada  
Quantidade: 1  
Preço: R\$ 7.50
-  Mini Churros  
Quantidade: 1  
Preço: R\$ 17.00
-  Cappuccino cremoso  
Quantidade: 1  
Preço: R\$ 5.00
-  Brownie com Sorvete  
Quantidade: 1  
Preço: R\$ 18.00
-  Torta de frango  
Quantidade: 1  
Preço: R\$ 10.00

**Endereço de entrega:**  
Rua São Cristóvão Bairro: Vila Marina Nº:123

Total: R\$ 198.50

Finalizar Compra

### Etec “Profª Anna de Oliveira Ferraz”

No caso, a compra foi finalizada na página de novidades. Ao clicar em OK, o pedido é automaticamente enviado para o sistema de dados e posteriormente repassado para preparo. No site, o carrinho exclui todos os produtos selecionados, permitindo que o usuário realize uma nova compra. Para obter mais informações, é possível retornar à página inicial e utilizar o canal de Contato.

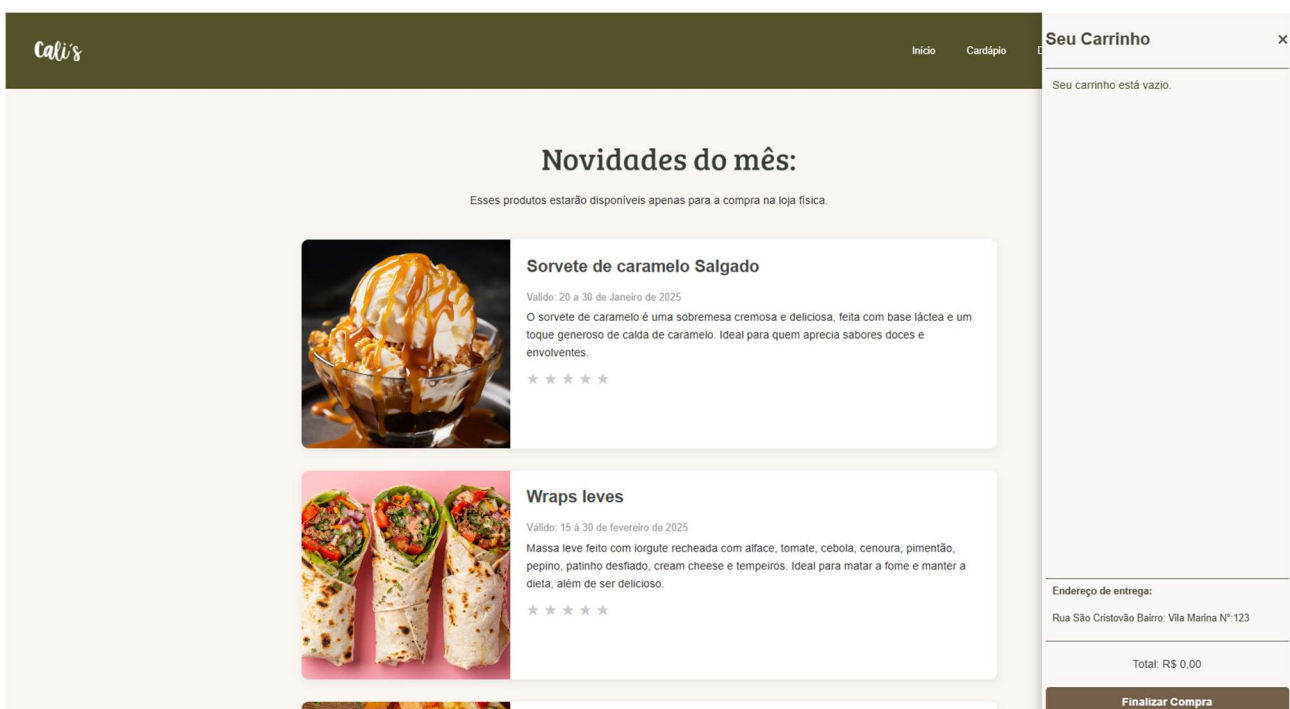
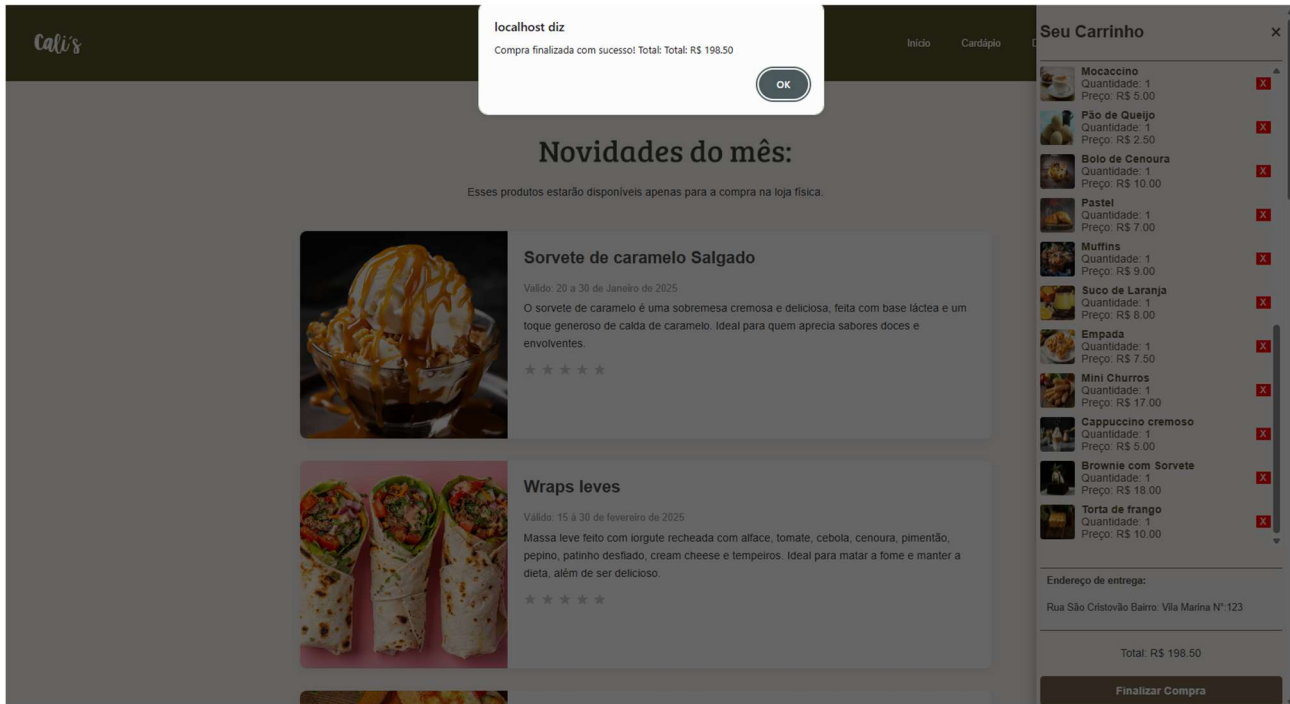

### Etec “Profª Anna de Oliveira Ferraz”

Após a realização do pedido, o cliente pode navegar pelas páginas normalmente. Caso deseje, é possível editar novamente a foto ou realizar compras na seção Mais Pedidos. O procedimento para realizar essas alterações segue o mesmo esquema.

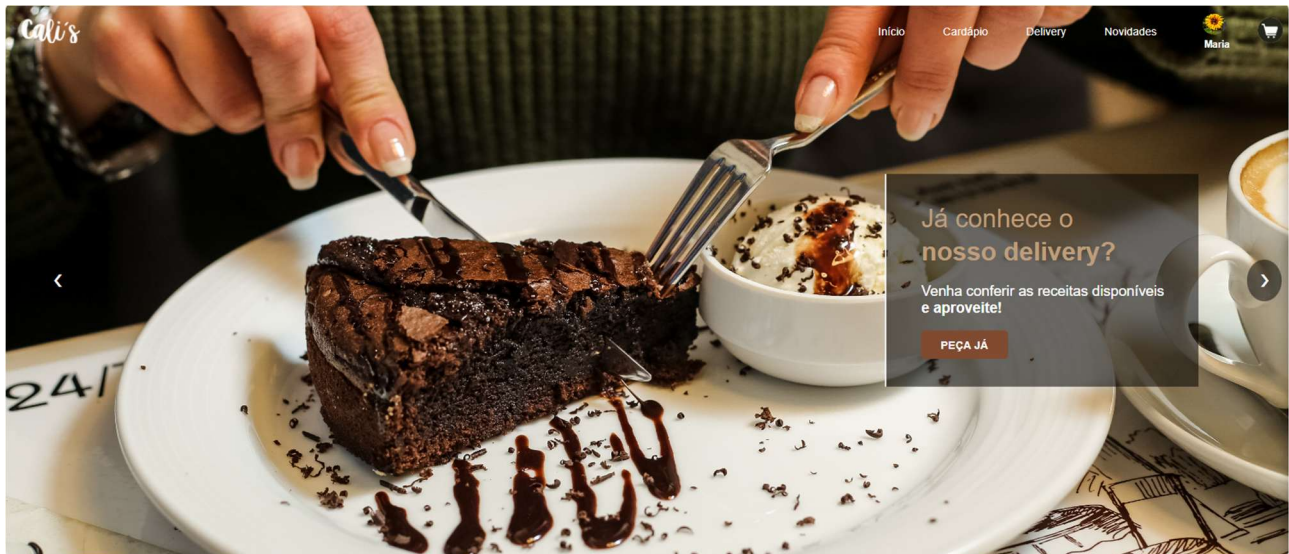

**Já conhece o nosso delivery?**  
Venha conferir as receitas disponíveis e aproveite!  
**PEÇA JÁ**

**Um pouco sobre os cafés**  
Nossos cafés são feitos com grãos de alta qualidade, cuidadosamente selecionados para garantir sabor e aroma incomparáveis. Cada xícara é preparada com atenção aos detalhes, resultando em uma experiência única e acolhedora. Se você aprecia um bom café, vai se encantar com a nossa seleção especial.

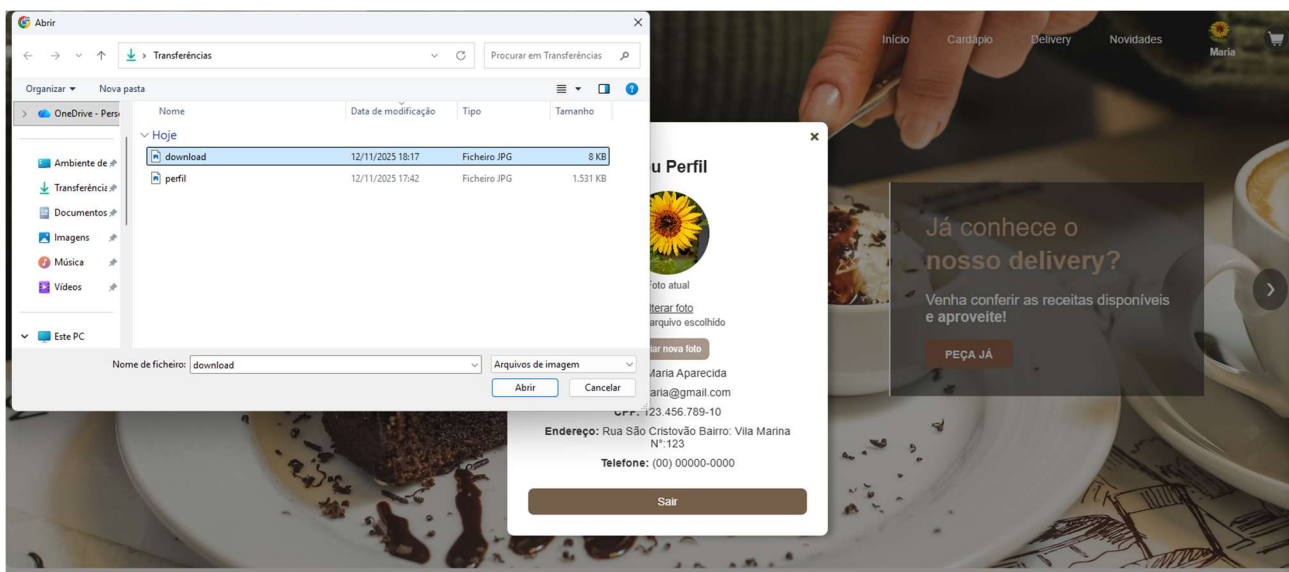

**Abriu**  
Transfêrências

Nome	Data de modificação	Tipo	Tamanho
download	12/11/2025 18:17	Ficheiro.JPG	8 KB
perfil	12/11/2025 17:42	Ficheiro.JPG	1.531 KB

Nome de ficheiro: download    Arquivos de imagem

**Abriu**    **Cancelar**

**u Perfil**  
foto atual  
terar foto  
arquivo escolhido  
ar nova foto  
Maria Aparecida  
aria@gmail.com  
CPF: 123.456.789-10  
Endereço: Rua São Cristovão Bairro: Vila Marina N°:123  
Telefone: (00) 00000-0000  
**Sair**

**Já conhece o nosso delivery?**  
Venha conferir as receitas disponíveis e aproveite!  
**PEÇA JÁ**

**Um pouco sobre os cafés**  
Nossos cafés são feitos com grãos de alta qualidade, cuidadosamente selecionados para garantir sabor e aroma incomparáveis. Cada xícara é preparada com atenção aos detalhes, resultando em uma experiência única e acolhedora. Se você aprecia um bom café, vai se encantar com a nossa seleção especial.

Etec “Profª Anna de Oliveira Ferraz”

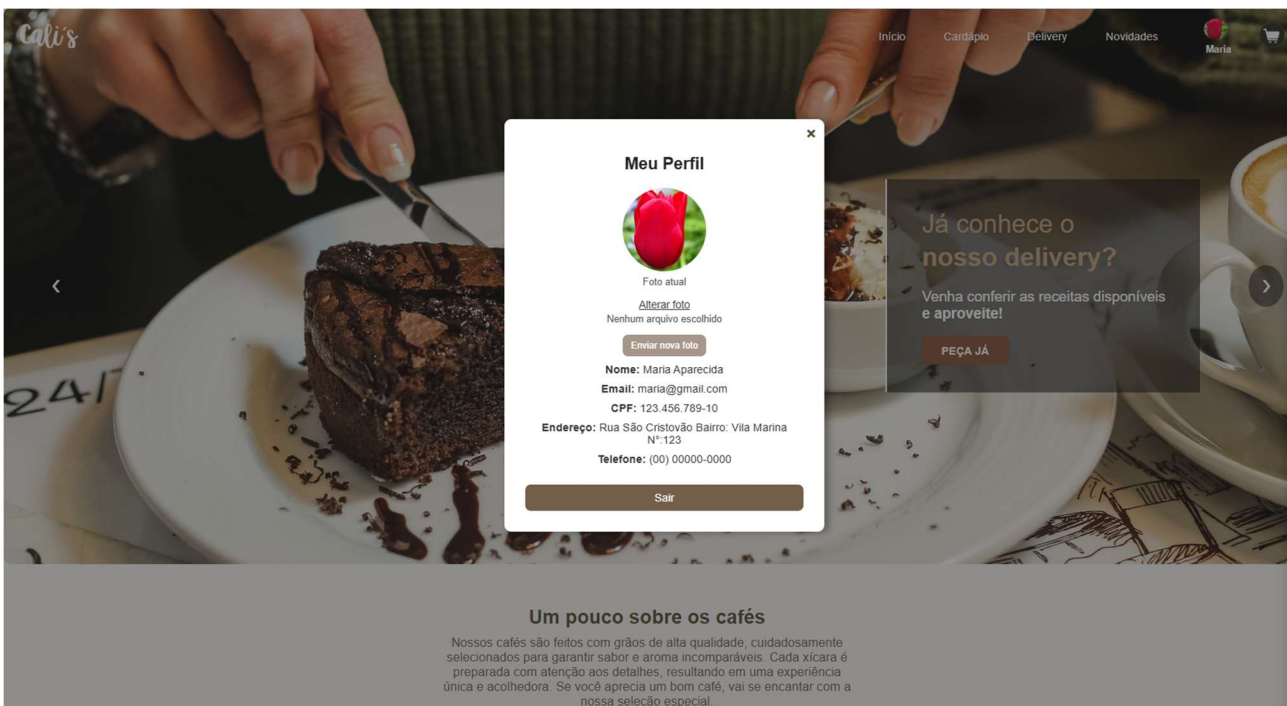
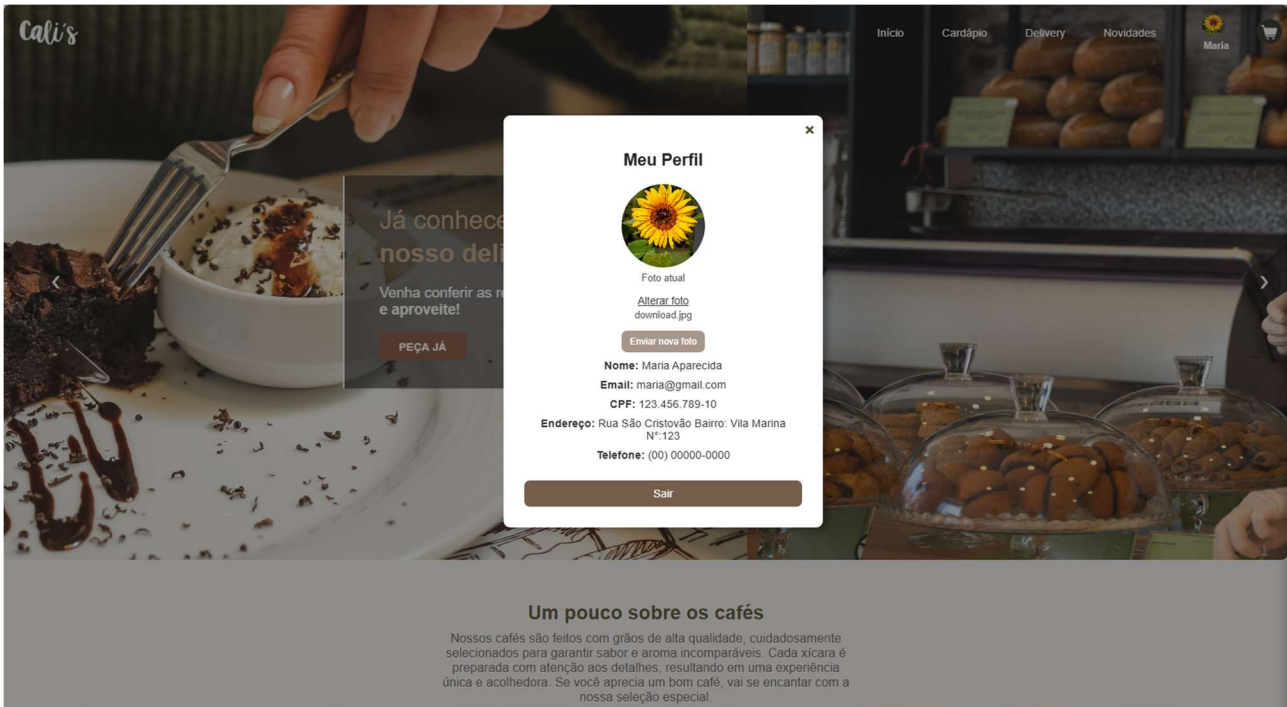

Etec “Profª Anna de Oliveira Ferraz”

Na seção dos Mais Pedidos, a dinâmica para realizar um pedido é a mesma: ao clicar no botão Comprar, o produto é adicionado automaticamente ao carrinho.

**Mais Pedidos**

**Brownie com Sorvete**  
R\$ 18,00  
COMPRAR

**Mocaccino**  
R\$ 5,00  
COMPRAR

**Empada**  
R\$ 8,00  
COMPRAR

**Cappuccino cremoso**  
R\$ 5,00  
COMPRAR

Ver todos os produtos

**CONTATO**

**Seu Carrinho**

- Brownie com Sorvete  
Quantidade: 1  
Preço: R\$ 18,00
- Mocaccino  
Quantidade: 1  
Preço: R\$ 5,00
- Empada  
Quantidade: 1  
Preço: R\$ 8,00
- Cappuccino cremoso  
Quantidade: 1  
Preço: R\$ 5,00
- Cookies Artesanais  
Quantidade: 1  
Preço: R\$ 9,00
- Misto quente  
Quantidade: 1  
Preço: R\$ 8,00
- Focaccia  
Quantidade: 1  
Preço: R\$ 9,00
- Waffles  
Quantidade: 1  
Preço: R\$ 9,00

Endereço de entrega:  
Rua São Cristóvão Bairro: Vila Marina Nº:123

Total: R\$ 71,00

Finalizar Compra

**Mais Pedidos**

**Cappuccino cremoso**  
R\$ 5,00  
COMPRAR

**Cookies Artesanais**  
R\$ 9,00  
COMPRAR

**Misto quente**  
R\$ 8,00  
COMPRAR

**Focaccia**  
R\$ 9,00  
COMPRAR

Ver todos os produtos

**CONTATO**

**Seu Carrinho**

- Brownie com Sorvete  
Quantidade: 1  
Preço: R\$ 18,00
- Mocaccino  
Quantidade: 1  
Preço: R\$ 5,00
- Empada  
Quantidade: 1  
Preço: R\$ 8,00
- Cappuccino cremoso  
Quantidade: 1  
Preço: R\$ 5,00
- Cookies Artesanais  
Quantidade: 1  
Preço: R\$ 9,00
- Misto quente  
Quantidade: 1  
Preço: R\$ 8,00
- Focaccia  
Quantidade: 1  
Preço: R\$ 9,00
- Waffles  
Quantidade: 1  
Preço: R\$ 9,00

Endereço de entrega:  
Rua São Cristóvão Bairro: Vila Marina Nº:123

Total: R\$ 71,00

Finalizar Compra

Etec “Profª Anna de Oliveira Ferraz”

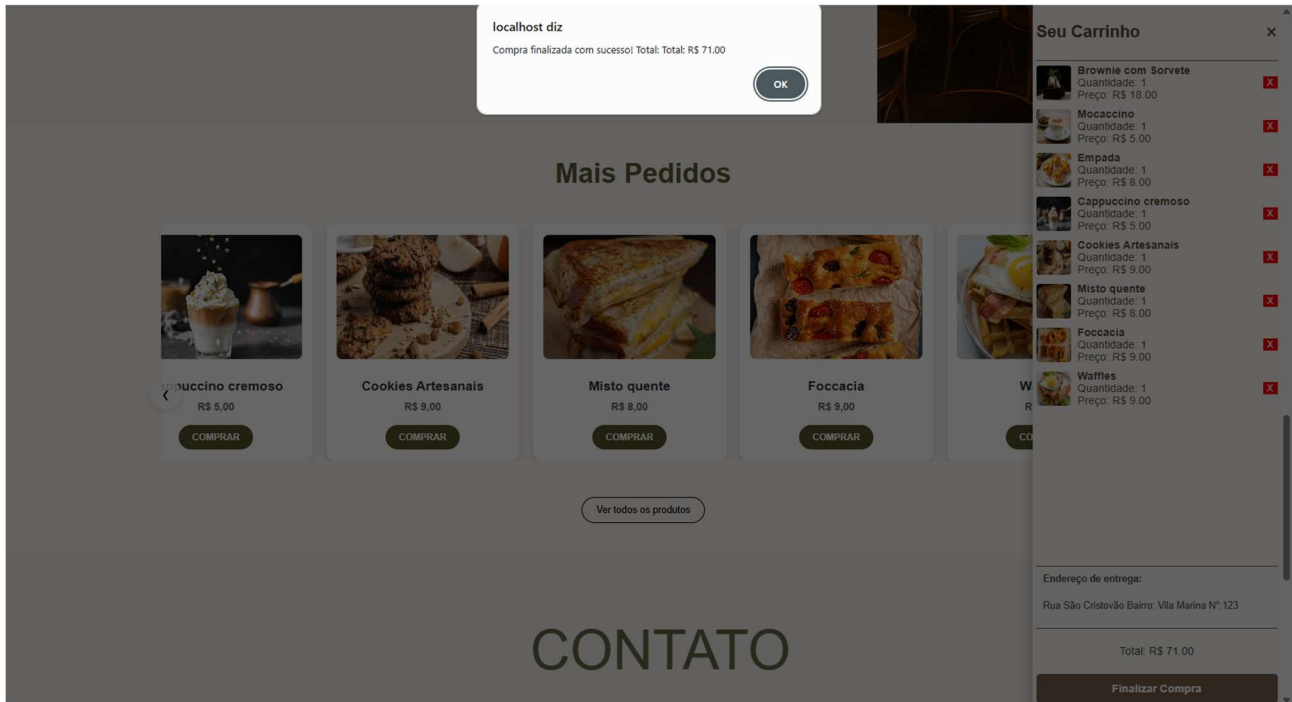

Com o endereço cadastrado e a conta conectada, o usuário pode finalizar a compra clicando novamente no botão Finalizar a Compra. Com isso, o botão OK é exibido e o pedido é enviado para o sistema, fazendo com que os produtos desapareçam do carrinho.

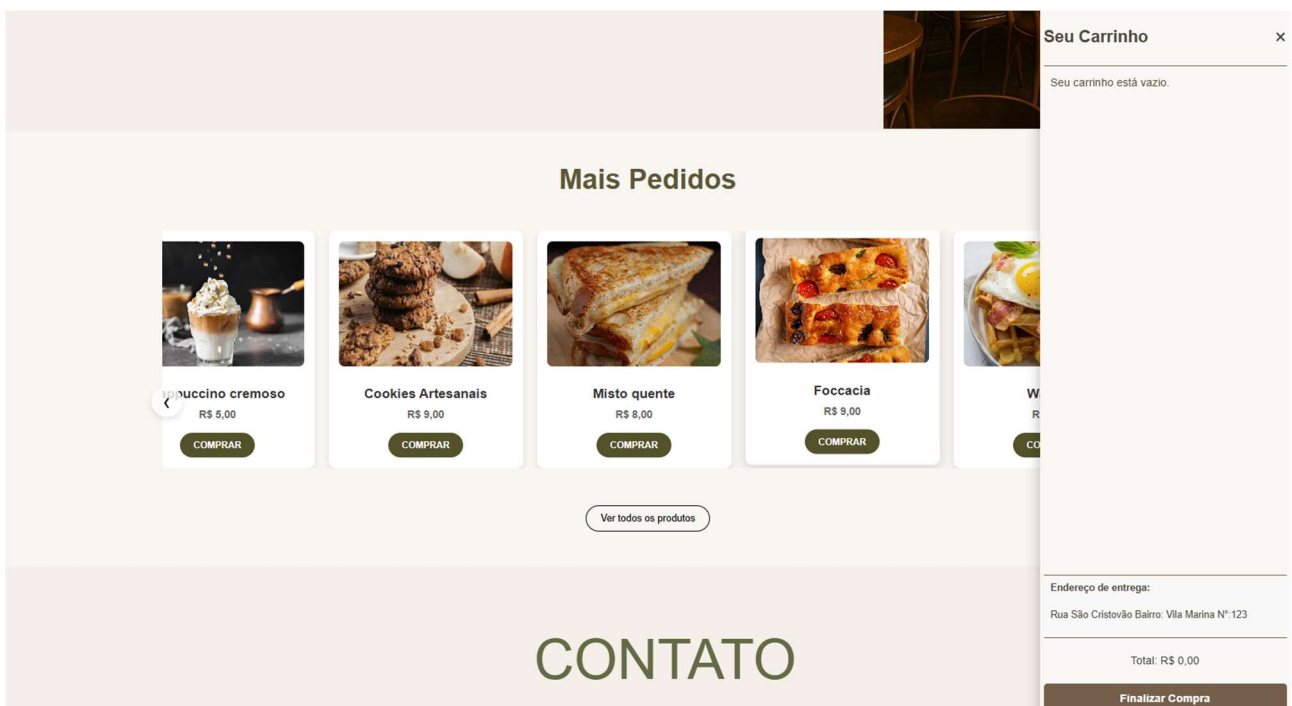

## 2.1. DIAGRAMA DE ENTIDADE E RELACIONAMENTO

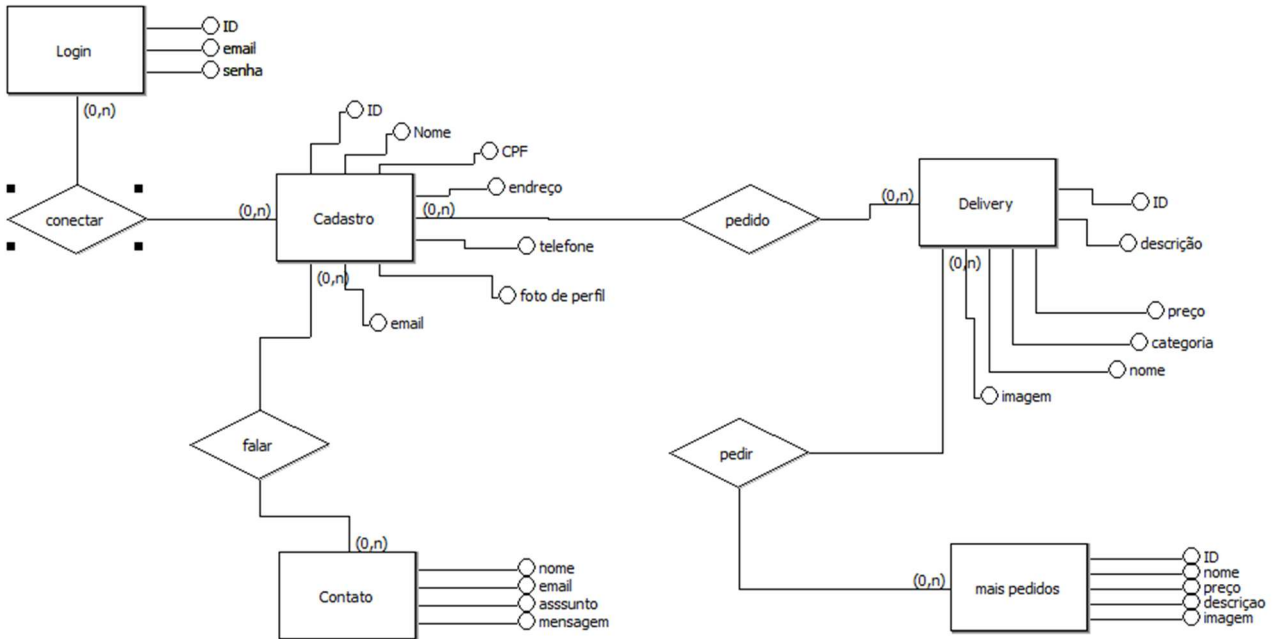

Etec “Profª Anna de Oliveira Ferraz”

**2.2. CRONOGRAMA**

Atividades		FEV 2025	MAR 2025	ABR 2025	MAI 2025	JUN 2025	JUL 2025	AGO 2025	SET 2025	OUT 2025	NOV 2025	DEZ 2025
Planejamento TCC	Identificação e definição de temas	x										
	Referencial teórico e fichamentos	x										
	Introdução		x									
	Justificativa		x									
	Objetivo		x									
	Metodologia		x									
	Cronograma			x								
	Referências	x										
	Revisão, correção e formatação				x							
	Apresentação do projeto					x						
	Entrega do projeto					x						
Desenvolvimento TCC	Coleta de dados						x					
	Análise e discussão dos resultados						x					
	Desenvolvimento pré-textual									x		
	Elaboração do desenvolvimento							x	x	x		
	Considerações finais e conclusão									x		
	Desenvolvimento pós-textual									x		
	Correção ortográfica e gramatical									x		
	Entrega revisão final										x	
	Construção de slides										x	
	Treinamento da apresentação									x		
	Apresentação/entrega final do TCC										x	

### **3. PROCEDIMENTOS METODOLÓGICOS**

Foram realizadas pesquisas em websites com propostas similares ao sistema web Cali’s, como Wecoffee e Cafuné. As pesquisas realizadas levaram à decisão de se inspirar na forma como o cardápio é apresentado ao cliente, priorizando a simplicidade aliada a uma estética agradável.

O processo de realização de pedidos foi aprimorado, permitindo que os clientes analisem os produtos disponíveis tanto na loja física (fictícia) quanto na loja virtual. Além disso, é possível verificar a composição de cada item, reduzindo o risco de ingestão de alimentos inadequados, um recurso que não foi identificado em outros sistemas analisados.

Algumas opções de interatividade, como playlists, não foram incluídas, pois não estão alinhadas com a estética planejada para o site e não são consideradas prioritárias.

#### 4. CONCLUSÃO

Concluindo, o projeto visa tornar a vida dos usuários mais prática e confortável, sendo assim foi criado este sistema, no qual é possível navegar no site e realizar pedidos dos produtos disponíveis na loja, em casa, no ambiente de trabalho ou na loja física. O projeto sempre irá conter novidades, permitindo mudanças no cardápio ou na própria aba de novidades.

A equipe conseguiu ampliar seus conhecimentos, desenvolver habilidades em grupo, cumprir os prazos estabelecidos e compreender a importância de pensar nos usuários e em maneiras de inovar, sem perder a essência do site ou da proposta.

Em resumo, o projeto foi concluído com sucesso e alcançou as expectativas, sendo idealizado e rigorosamente executado, sempre com foco no usuário e na inclusão. Para aprimorá-lo, seria ideal torná-lo mais completo, com mais produtos e opções de interação com os clientes.

## REFERÊNCIAS

CAFÉ DU CENTRE. **Café du Centre**. s.d Disponível em:  
<<https://www.cafeducentre.com.br/home>>. Acesso em:14 de mar. 2025

CAFUNÉ. **Cafuné**. s.d. Disponível em: <<http://www.cafune.com.br/>>. Acesso em: 14 de mar. 2025.

WECOFFE. **Wecoffe**. s.d. Disponível em: <<https://wecoffee.com.br/>>. Acesso em:14 mar 2025