

---

Etec “Profª Anna de Oliveira Ferraz”

**Bruno Henrique da Silva Sales**

**Camile Bispo Santos Lima**

## **LIVRARIA CAMINO**

Trabalho de Conclusão de Curso apresentado à ETEC Profª. Anna de Oliveira Ferraz como exigência parcial para obtenção do título de **Técnico em Desenvolvimento de Sistemas**.

Aprovado em 26 de novembro de 2025

Banca Examinadora:

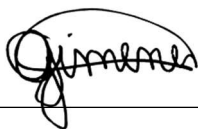

---

Profª. Orientadora: Gabriela dos Santos Gimenes



---

Profª. Avaliadora: Érica Scache Fabri

## RESUMO

O projeto Livraria Camino teve como finalidade o desenvolvimento de um sistema web de vendas de livros, com o intuito de oferecer aos usuários um site mais intuitivo, acessível e funcional para a compra de livros, mangás e demais obras literárias. O tema foi escolhido devido ao aumento das compras online e aos problemas que muitos usuários enfrentam em livrarias virtuais com navegação difícil. O principal objetivo foi criar uma plataforma que proporcionasse praticidade e comodidade, permitindo que o usuário realizasse suas compras de forma simples, por meio de uma interface clara e de fácil entendimento. Para isso, foi realizada uma pesquisa em sites semelhantes, como Amazon e Livraria da Vila, a fim de identificar pontos fortes e aspectos a serem aprimorados. O desenvolvimento do projeto foi conduzido com base em tecnologias como HTML, CSS, PHP, Bootstrap e MySQL, aplicadas para compor tanto a parte visual quanto a funcional do site. Foram implementadas funções como carrinho de compras, login e cadastro de usuários, edição de perfil, barra de pesquisa, carrossel de imagens e um chat com dúvidas frequentes. O sistema web foi testado e apresentou bom desempenho, cumprindo as finalidades estabelecidas e demonstrando facilidade de navegação. Os resultados obtidos confirmaram que os objetivos foram alcançados e aprimorados, com a adição de novos recursos que tornaram a experiência do usuário mais completa. Portanto, é correto afirmar que o projeto contribuiu significativamente para o aprendizado do grupo, possibilitando a aplicação dos conhecimentos de desenvolvimento web e a análise das necessidades do mercado digital, além de abrir espaço para futuras melhorias, como a inclusão de um chat mais interativo e de novos tipos de obras para atender a um público ainda mais diversificado.

**Palavras-chave:** Livros. Obras. Intuitivo.

## SUMÁRIO

1. INTRODUÇÃO.....	4
1.1. JUSTIFICATIVA.....	4
1.2. OBJETIVOS.....	4
2. FUNDAMENTAÇÃO TEÓRICA.....	5
2.1. DESCRIÇÃO DO PROJETO .....	5
2.1. DIAGRAMA DE ENTIDADE E RELACIONAMENTO.....	20
2.2. CRONOGRAMA .....	21
3. PROCEDIMENTOS METODOLÓGICOS .....	22
4. CONCLUSÃO.....	23
REFERÊNCIAS.....	24

## 1. INTRODUÇÃO

O projeto Livraria Camino propôs a criação de um sistema web de vendas de livros, permitindo que usuários acessem vários tipos de gêneros, escolha os seus favoritos e finalize a compra por meio de um cadastro ou login.

Para a criação, foi feita uma pesquisa com sites semelhantes para tais referências, como por exemplo, o uso de Bootstrap para exibir um carrossel de imagens, assim como HTML e CSS para permitir que a interface seja agradável de se visualizar.

Com um público-alvo abrangente e com o avanço da tecnologia digital, é de extrema importância um site de vendas online para proporcionar aos usuários a praticidade de obter o que desejam com comodidade.

### 1.1. JUSTIFICATIVA

Este projeto teve como objetivo trazer comodidade e praticidade para os usuários que desejam comprar livros, mangás, entre outros tipos de obras, obtendo uma interface intuitiva que seja de fácil entendimento para o cliente, já que se trata de um problema recorrente, visto que muitas livrarias digitais apresentam interfaces complexas e de difícil usabilidade, o que demanda um esforço adicional por parte do usuário para buscar categorias e navegar pelo site.

O site proporciona aos clientes a conveniência de obter livros físicos sem a necessidade de sair de casa, considerando que o mercado digital está em constante crescimento, enquanto as lojas físicas vêm perdendo espaço.

### 1.2. OBJETIVOS

Criar um site de vendas de livros e obras em geral, com uma interface intuitiva que guie os usuários a acessarem seus gêneros favoritos, para que assim comprem o que desejarem.

- Terá um carrinho de compras para acessar livros que foram adicionados.
- Disponibilizar um chat com dúvidas frequentes.
- Criar uma aba que seja possível fazer um login ou cadastro.
- Editar dados do perfil do usuário.
- Barra de pesquisa.
- Exibir um carrossel de imagens com descontos e lançamentos.
- Acessar tipos de gêneros e diferentes tipos de público.

## 2. FUNDAMENTAÇÃO TEÓRICA

### 2.1. DESCRIÇÃO DO PROJETO

A página inicial apresenta as abas Carrinho, Dúvidas Frequentes e Login. Também possui uma barra de pesquisa, categorias separadas por tipo de público (como infantil, adulto, etc.), um OffCanvas com os gêneros e formatos disponíveis e um carrossel de imagens com destaques da livraria.

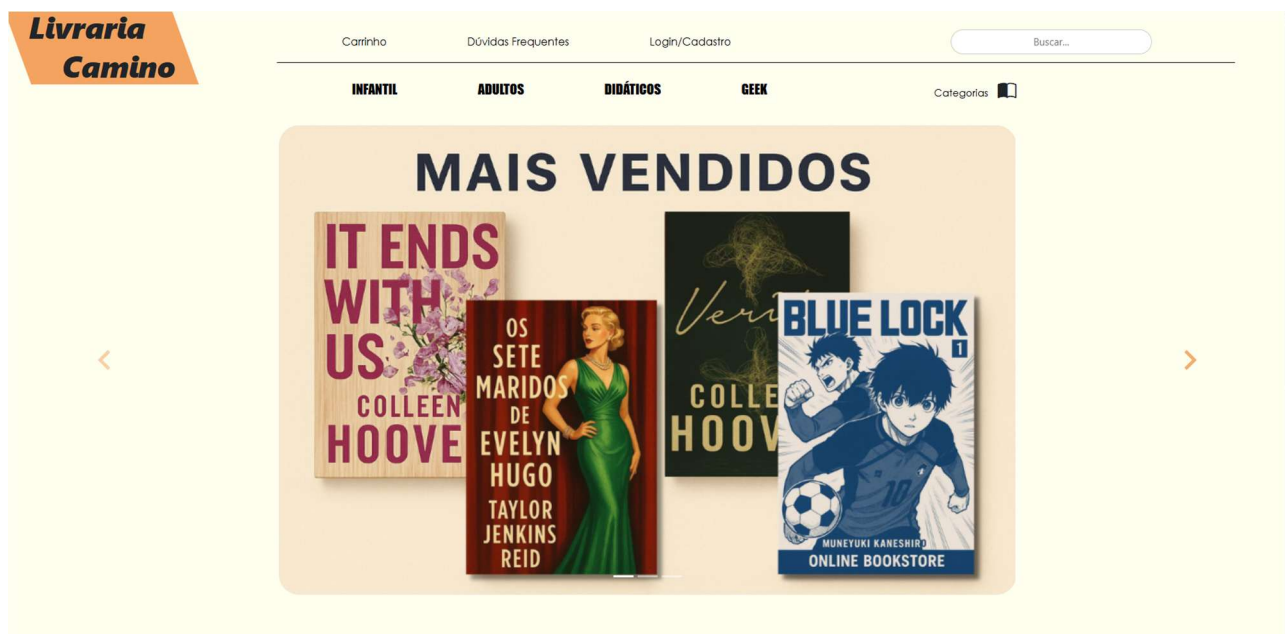

Etec “Profª Anna de Oliveira Ferraz”

Ao abrir o OffCanvas, o usuário encontra uma lista organizada com vários gêneros literários e formatos de obras, facilitando a navegação e a busca por categorias específicas.

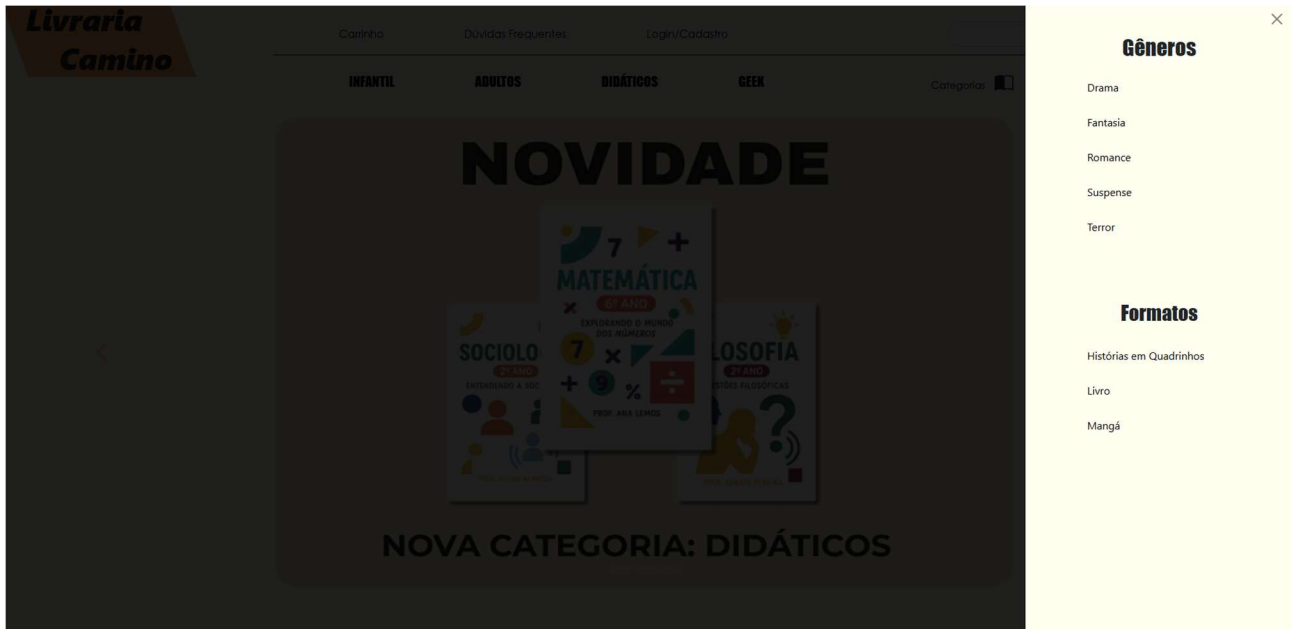







Ainda na tela inicial, há uma seção que mostra os livros mais vendidos, permitindo que o usuário visualize rapidamente as obras mais populares.

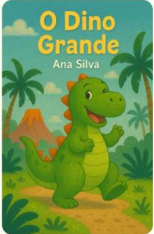

Etec “Profª Anna de Oliveira Ferraz”



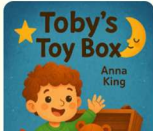



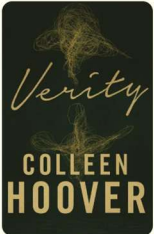

A página de livros infantis exibe apenas obras voltadas ao público infantil, com capas, título, autor e preço.

**Livraria Camino** **Infantil** VOLTAR

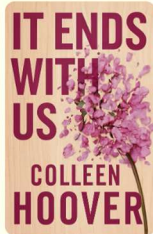
 <p>O Dino Grande Ana Silva R\$ 7,99</p>	 <p>A Aventura na Floresta Lucas Almeida R\$ 7,99</p>	 <p>O Guarda-Chuvinha que Queria Voar Marina Estrela R\$ 7,99</p>	 <p>O RELÓGIO QUE PAROU O TEMPO Clara Luz R\$ 7,99</p>
			

A página de livros adultos, mostra livros destinados ao público adulto, organizados de maneira simples para facilitar a escolha.

**Livraria Camino** **Adultos** VOLTAR

 <p>Verity Colleen Hoover R\$ 34,99</p>	 <p>OS SETE MARIDOS DE EVELYN HUGO Taylor Jenkins Reid R\$ 34,99</p>	 <p>IT ENDS WITH US Colleen Hoover R\$ 34,99</p>	 <p>QUARTA ASA Rebecca Yarros R\$ 44,99</p>
			

Etec “Profª Anna de Oliveira Ferraz”

A página de livros didáticos apresenta livros escolares, materiais de estudo e obras educacionais.

**Livraria Camino** **Didáticos** VOLTAR

<p><b>Filosofia 2º Ano</b> Prof. Renato Pereira R\$ 59,99</p>	<p><b>Sociologia 2º Ano</b> Prof. Lucas Almeida R\$ 59,99</p>	<p><b>Matemática 6º Ano</b> Prof. Ana Lemos R\$ 59,99</p>	<p><b>Ciências 6</b> Editora R\$ 59,99</p>
<p><b>Matemática 7º Ano</b> Editora</p>	<p><b>História 6º</b> Editora</p>	<p><b>Geografia 9º</b> Editora</p>	<p><b>Biologia</b> Ensino Médio Prof. Marcos Vieira</p>







A página de livros geeks traz livros e materiais voltados ao universo geek, como heróis, ficção e temas relacionados.

**Livraria Camino** **Geek** VOLTAR

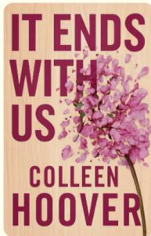
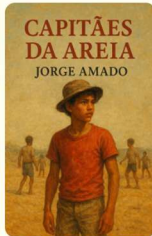
<p><b>Monstress</b> Marjorie Liu R\$ 28,99</p>	<p><b>SpiderHound</b> Alex Comics R\$ 28,99</p>	<p><b>Mighty Man</b> John Doe R\$ 28,99</p>	<p><b>Galactic Guardian</b> Dustin Cartwright R\$ 28,99</p>
<p><b>Rainforce</b></p>	<p><b>Hellboy</b></p>	<p><b>daytripper</b></p>	<p><b>FUN HOME</b></p>









Etec “Profª Anna de Oliveira Ferraz”

**Livraria Camino** **Drama** VOLTAR

 <p>OS SETE MARIDOS DE EVELYN HUGO TAYLOR JENKINS REID</p> <p>Os Sete Maridos de Evelyn Hugo Taylor Jenkins Reid R\$ 34,99</p>	 <p>IT ENDS WITH US COLLEEN HOOVER</p> <p>It Ends With Us Colleen Hoover R\$ 34,99</p>	 <p>CAPITÃES DA AREIA JORGE AMADO</p> <p>Capitães da Areia Jorge Amado R\$ 34,99</p>	 <p>ORGULHO E PRECONCEITO JANE AUSTEN</p> <p>Orgulho e Preconceito Jane Austen R\$ 34,99</p>
 <p>O MORRO DOS VENTOS UIVANTES EMILY BRONTË</p>	 <p>O DIÁRIO DE UMA PAIXÃO NICHOLAS SPARKS</p>	 <p>FRANZ KAFKA A METAMORFOSE</p>	 <p>MARKUS ZUSAK A MENINA QUE ROUBAVA LIVROS</p>

Ao acessar o OffCanvas e selecionar o gênero Fantasia, são listados exclusivamente livros do gênero selecionado.

**Livraria Camino** **Fantasia** VOLTAR

 <p>QUARTA ASA REBECCA YARROS</p> <p>Quarta Asa Rebecca Yarros R\$ 44,99</p>	 <p>CHAMA DE FERRO REBECCA YARROS</p> <p>Chama de Ferro Rebecca Yarros R\$ 44,99</p>	 <p>TEMPESTADE DE ÔNIX REBECCA YARROS</p> <p>Tempestade de Ônix Rebecca Yarros R\$ 44,99</p>	 <p>SARAH J. MAAS CORTE DE ESPINHOS E ROSAS</p> <p>Corte de Espinhos e Rosas Sarah J. Maas R\$ 34,99</p>
 <p>MICHAEL ENDE A HISTÓRIA SEM FIM</p>	 <p>LEIGH BARDUGO SEIS DE</p>	 <p>GEORGE R. MARTIN AS CRÔNICAS DE</p>	 <p>SARAH J. MAAS TRONO</p>

Etec “Profª Anna de Oliveira Ferraz”

Ao acessar o OffCanvas e selecionar o gênero Romance, são listados exclusivamente livros do gênero selecionado.

**Livraria Camino** **Romance** VOLTAR

Author	Title	Price
COLLEEN HOOVER	UMA SEGUNDA CHANCE	RS 34,99
REBECCA YARROS	Tudo que deixamos inacabado	RS 34,99
CECELIA AHERN	P.S. EU TE AMO	RS 34,99
DAVID NICHOLLS	UM DIA	RS 34,99
JOJO MOYES	COMO EU ERA ANTES DE VOCÊ	
	A CINCO PASSOS DE VOCÊ	
CECELIA AHERN	SIMPLESMENTE ACONTECE	
JORGE AMADO	GABRIELA, CRAVO E CANELA	

Ao acessar o OffCanvas e selecionar o gênero Suspense, são listados exclusivamente livros do gênero selecionado.

**Livraria Camino** **Suspense** VOLTAR

Author	Title	Price
COLLEEN HOOVER	Verity	RS 34,99
ALEX MICHAELIDES	A Paciente Silenciosa	RS 34,99
FREIDA MCFADDEN	A Empregada	RS 34,99
RILEY SAGER	O Massacre da Família Hope	RS 34,99
LIANE MORIARTY		
	CAIXA DE PÁSSAROS	
	O HOMEM DE GIZ	
	UM DE NÓS ESTÁ	

Etec “Profª Anna de Oliveira Ferraz”

Ao acessar o OffCanvas e selecionar o gênero Terror, são listados exclusivamente livros do gênero selecionado.

**Livraria Camino** **Terror** VOLTAR

 <p>ENTRE O SONO E A FOME VICTOR GUERRA</p> <p><i>Entre o Sono e a Fome</i> Victor Guerra R\$ 34,99</p> 	 <p>AS COISAS QUE SUSSURRAM NAS PAREDES SOFIA ALMEIDA</p> <p><i>As Coisas que Sussurram nas Paredes</i> Sofia Almeida R\$ 34,99</p> 	 <p>DEBAIXO DA PELE DO SILÊNCIO RENATA VIEIRA</p> <p><i>Debaixo da Pele do Silêncio</i> Renata Vieira R\$ 34,99</p> 	 <p>QUANDO O VENTO LEVA NOMES ANDRÉ FARIAS</p> <p><i>Quando o Vento Leva Nomes</i> André Farias R\$ 34,99</p> 
			

Ao acessar o OffCanvas e selecionar o formato Histórias em Quadrinhos, são listados exclusivamente livros do formato selecionado.







**Livraria Camino** **Histórias em Quadrinhos** VOLTAR

 <p>MONSTRESS MARJORIE LIU</p> <p><i>Monstress</i> Marjorie Liu R\$ 28,99</p> 	 <p>SPIDERHOUND BY ALEX COMICS</p> <p><i>SpiderHound</i> Alex Comics R\$ 28,99</p> 	 <p>MIGHTY MAN JOHN DOE</p> <p><i>Mighty Man</i> John Doe R\$ 28,99</p> 	 <p>GALACTIC GUARDIAN DUSTIN CARTWRIGHT</p> <p><i>Galactic Guardian</i> Dustin Cartwright R\$ 28,99</p> 
			

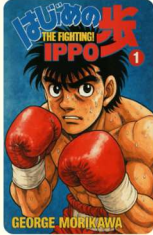
Etec “Profª Anna de Oliveira Ferraz”



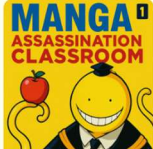



Ao acessar o OffCanvas e selecionar o formato Mangá, são listados exclusivamente livros do formato selecionado.

**Livraria Camino** **Mangá** VOLTAR

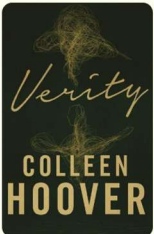
 <p><b>INAZUMA ELEVEN</b> DYGO KUROKAWA Inazuma Eleven Dygo Kurokawa R\$ 29,99</p>	 <p><b>FIGHTING! IPPPO</b> GEORGE MORIKAWA The Fighting! IPPPO George Morikawa R\$ 29,99</p>	 <p><b>INITIAL D</b> SHUICHI SHIGENO ONLINE BOOKSTORE Initial D Shuichi Shigeno R\$ 29,99</p>	 <p><b>SOUSON NO FRIEREN</b> ONLINE BOOKSTORE Souson no Frieren Kanehito Yamada R\$ 29,99</p>
 <p><b>TOKYO GHOUL</b> SUI ISHIDA</p>	 <p><b>MANGA ASSASSINATION CLASSROOM</b></p>	 <p><b>MANGA INUYASHA</b></p>	 <p><b>BLUE LOCK</b></p>

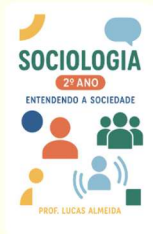
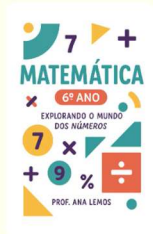
Página que exibe todos os livros, reunindo todos os livros disponíveis no site, sem filtros.

**Livraria Camino** **Livros** VOLTAR











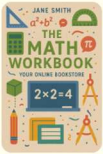

 <p><b>Verity</b> COLLEEN HOOVER Verity Colleen Hoover R\$ 34,99</p>	 <p><b>FILOSOFIA 2º ANO</b> QUESTÕES FILOSÓFICAS PROF. RENATO PEREIRA Filosofia 2 Ano Prof. Renato Pereira R\$ 59,99</p>	 <p><b>SOCIOLOGIA 2º ANO</b> ENTENDENDO A SOCIEDADE PROF. LUCAS ALMEIDA Sociologia 2 Ano Prof. Lucas Almeida R\$ 59,99</p>	 <p><b>MATEMÁTICA 6º ANO</b> EXPLORANDO O MUNDO DOS NÚMEROS PROF. ANA LEMOS Matemática 6 Ano Prof. Ana Lemos R\$ 59,99</p>
 <p><b>CIÊNCIAS 6</b></p>	 <p><b>MATEMÁTICA 7</b></p>	 <p><b>HISTÓRIA 6</b></p>	 <p><b>GEOGRAFIA 9</b></p>

Etec “Profª Anna de Oliveira Ferraz”

A página de busca mostra os resultados pesquisados pelo usuário na barra de pesquisa.

**Livraria Camino** Busca VOLTAR

Resultados para: b

 <p><i>Biologia Ensino Médio</i> Prof. Marcos Vieira R\$ 59,99</p>	 <p><i>The Math Workbook</i> Jane Smith R\$ 39,99</p>	 <p><i>Quarta-Asa</i> Rebecca Yarros R\$ 44,99</p>	 <p><i>Chama de Ferro</i> Rebecca Yarros R\$ 44,99</p>	 <p><i>Tempestade de Ônix</i> Rebecca Yarros R\$ 44,99</p>	 <p><i>A Lâmpada que Brilhava por Dentro</i> Marina Estrela R\$ 7,99</p>	 <p><i>Toby's Toy Box</i> Anna King R\$ 7,99</p>
						

A página de informações do livro apresenta detalhes completos da obra, como título, autor, descrição, preço e botão para adicionar ao carrinho.

**Livraria Camino** Informações

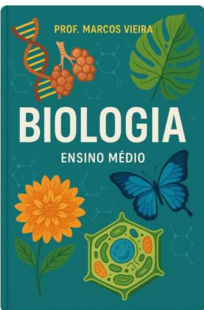

**Biologia Ensino Médio**  
Prof. Marcos Vieira  
Investiga a vida em suas diversas formas, da célula aos ecossistemas, com linguagem clara e atividades que conectam ciência e cotidiano.  
R\$ 59,99  
[Adicionar ao carrinho](#)

Etec “Profª Anna de Oliveira Ferraz”

A página do carrinho vazio, exibe a mensagem de que nenhum item foi adicionado ao carrinho.

**Livraria Camino**

**Carrinho**

CONTINUE COMPRANDO



Seu carrinho está vazio

Faça login para começar suas compras!

LOGIN

A página do carrinho com produto, mostra os itens que o usuário adicionou, com opções de alterar quantidade ou finalizar o pedido.

**Livraria Camino**

**Carrinho**

CONTINUE COMPRANDO

Produto	Preço	Qtd	Subtotal	Ação
 <b>Biologia Ensino Médio</b> Prof. Marcos Vieira	R\$ 59,99	1 <input type="button" value="Atualizar"/>	R\$ 59,99	<input type="button" value="Remover"/>
<b>Total</b>			<b>R\$ 59,99</b>	

## Etec “Profª Anna de Oliveira Ferraz”

A página de dúvidas frequentes reúne perguntas comuns dos usuários sobre compras, entregas e pagamentos.

**Livraria Camino**

### Dúvidas Frequentes

[VOLTAR](#)

Encontre abaixo as respostas para as nossas perguntas mais frequentes. Se não encontrar o que procura, entre em contato conosco e entraremos em contato em até 24 horas.

- Quanto tempo leva para meu pedido ser entregue? ▶
- Vocês fazem entregas para todo o Brasil? ▶
- Posso acompanhar o envio do meu pedido? ▶
- Vocês vendem livros digitais (e-books)? ▶
- Posso trocar ou devolver um livro? ▶
- E se meu livro chegar danificado? ▶
- Posso retirar meu pedido pessoalmente? ▶
- Quais formas de pagamento são aceitas? ▶
- É possível reservar um lançamento antes do lançamento oficial? ▶
- Posso cancelar meu pedido após a compra? ▶

A página de dúvidas frequentes inclui um rodapé com informações de contato, como e-mail e telefone.

Quanto tempo leva para meu pedido ser entregue?

Os pedidos são processados em até 2 dias úteis e o prazo de entrega varia conforme a transportadora e sua região. Normalmente, o prazo total é de 5 a 10 dias úteis.

- Vocês fazem entregas para todo o Brasil? ▶
- Posso acompanhar o envio do meu pedido? ▶
- Vocês vendem livros digitais (e-books)? ▶
- Posso trocar ou devolver um livro? ▶
- E se meu livro chegar danificado? ▶
- Posso retirar meu pedido pessoalmente? ▶
- Quais formas de pagamento são aceitas? ▶
- É possível reservar um lançamento antes do lançamento oficial? ▶
- Posso cancelar meu pedido após a compra? ▶

**Contatos**  
livrariacamino@gmail.com  
(16)3394-0987  
2025 © Bruno/Camile

Etec “Profª Anna de Oliveira Ferraz”

A página de login permite que o usuário entre na sua conta, preenchendo e-mail e senha.



Forma de login com o título "Faça seu login". Possui dois campos de entrada: "E-Mail" e "Senha". Abaixo dos campos há um botão "Entrar" em fundo preto com texto branco. Na base do formulário, há o texto "Não tem uma conta? [Cadastre-se](#)".

A página de cadastro é onde o usuário cria uma conta, preenchendo seus dados pessoais.

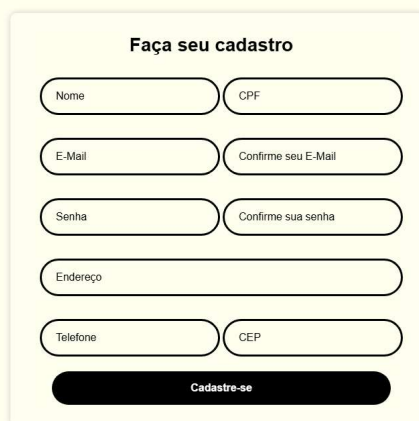

Forma de cadastro com o título "Faça seu cadastro". Possui sete campos de entrada: "Nome", "CPF", "E-Mail", "Confirme seu E-Mail", "Senha", "Confirme sua senha", "Endereço", "Telefone" e "CEP". Abaixo dos campos há um botão "Cadastre-se" em fundo preto com texto branco.

Etec “Profª Anna de Oliveira Ferraz”

Na página de edição de perfil, o usuário pode atualizar suas informações, como nome, e-mail e senha.

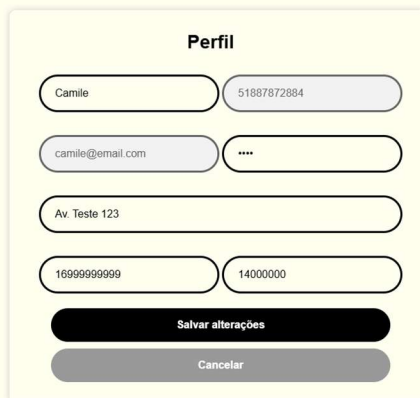

Perfil

Camile 51887872884

camile@email.com \*\*\*

Av. Teste 123

16999999999 14000000

Salvar alterações

Cancelar

A página de pagamento exibe as opções de forma de pagamento para o usuário escolher.

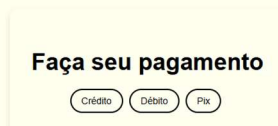

Faça seu pagamento

Crédito Débito Pix

Etec “Profª Anna de Oliveira Ferraz”

Página com opção de pagamento do pedido: cartão de crédito ou débito.

**Faça seu pagamento**

Crédito  Débito  Pix

Número do cartão

Nome impresso no cartão

Validade (MM/AA)

CVV

Pagar

Página com opção de pagamento do pedido: pix.

**Faça seu pagamento**

Crédito  Débito  Pix

00020101001226850014br.gov.bcb.pix2550qrcode  
exemplo-pix-aqui152040009530306658030...

Confirmar pagamento

Etec “Profª Anna de Oliveira Ferraz”

A página de compra efetuada confirma que o pedido foi realizado com sucesso.

**Livraria  
Camino**

**Pagamento**

[VOLTAR](#)



COMPRA EFETUADA COM SUCESSO!

## 2.1. DIAGRAMA DE ENTIDADE E RELACIONAMENTO

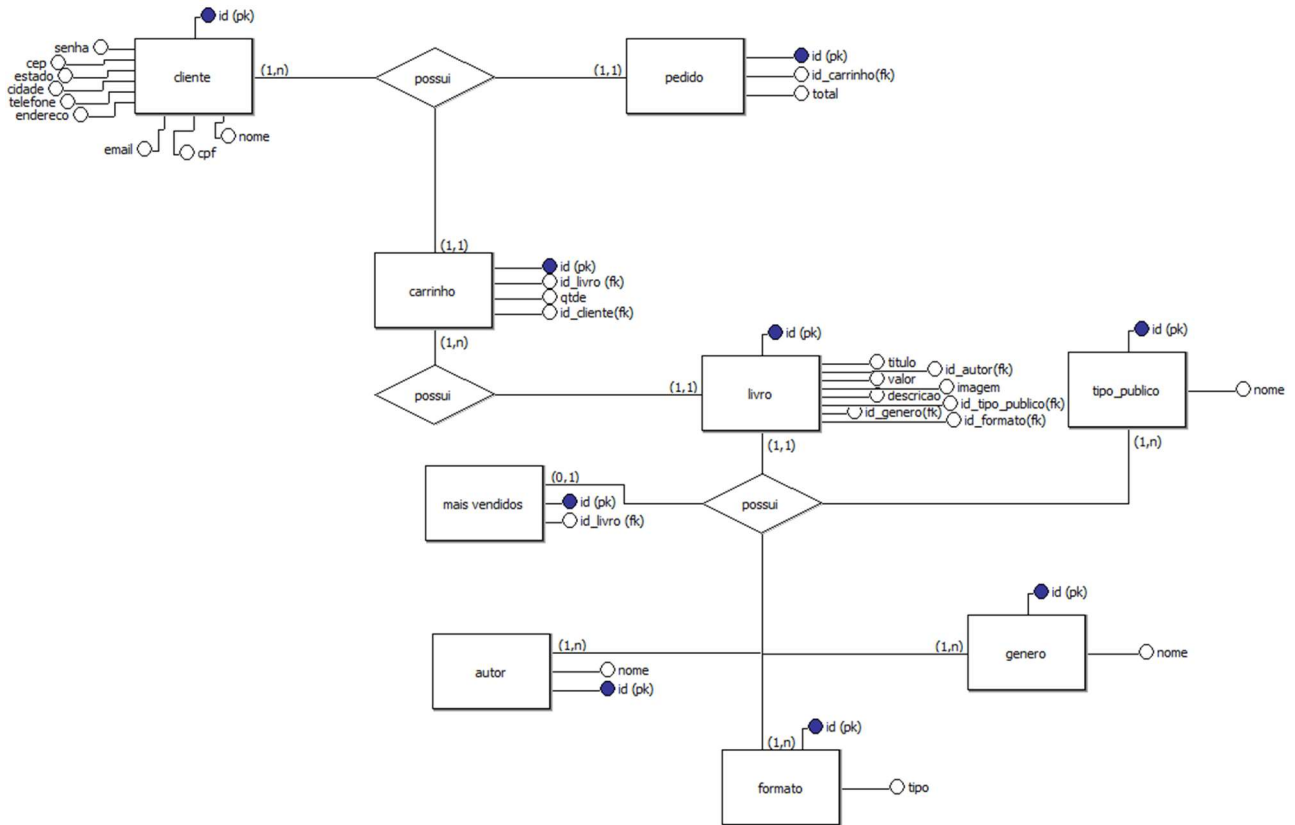

Etec “Profª Anna de Oliveira Ferraz”

**2.2. CRONOGRAMA**

Atividades		FEV	MAR	ABR	MAI	JUN	JUL	AGO	SET	OUT	NOV	DEZ
		2025	2025	2025	2025	2025	2025	2025	2025	2025	2025	2025
Planejamento TCC	Identificação e definição de temas	x										
	Referencial teórico e fichamentos	x										
	Introdução		x									
	Justificativa		x									
	Objetivo		x									
	Metodologia		x									
	Cronograma			x								
	Referências	x										
	Revisão, correção e formatação				x							
	Apresentação do projeto					x						
	Entrega do projeto					x						
Desenvolvimento TCC	Coleta de dados						x					
	Análise e discussão dos resultados						x					
	Desenvolvimento pré-textual									x		
	Elaboração do desenvolvimento							x	x	x		
	Considerações finais e conclusão									x		
	Desenvolvimento pós-textual									x		
	Correção ortográfica e gramatical									x		
	Entrega revisão final										x	
	Construção de slides										x	
	Treinamento da apresentação									x		
Apresentação/entrega final do TCC										x		

### 3. PROCEDIMENTOS METODOLÓGICOS

Para desenvolver a Livraria Camino, foi feita uma pesquisa em sites semelhantes como a Amazon e [livrariadavila.com.br](http://livrariadavila.com.br), para entender o que eles oferecem e o que podem ser melhorados.

Os sites possuem cores que harmonizam entre si, o que pode ser incluído neste projeto.

O site da Amazon possui um excesso de informações, fazendo com que o site não fique tão intuitivo e que seja necessário um esforço maior para buscar gêneros ou algo mais específico. Ao contrário do site da Livraria da Vila, que possui um espaço com uma aba separando os livros por categoria, fazendo o usuário navegar melhor pelo site e facilitando a busca pela obra desejada. Funções como carrinho de compras, login ou cadastro serão incluídas no projeto, algo que é apresentado nos dois sites de referência, com o diferencial de uma interface mais organizada.

Este projeto não possui aba de eventos, como nos sites de referência, pois é algo que inicialmente não condiz com a proposta do mesmo, da mesma forma que a aba de favoritos, por se tratar de um recurso comumente presente em diversos sites e que, optou-se por não incluir.

Um chat com dúvidas frequentes foi incluído no projeto afim de torná-lo instintivo e acessível, fazendo com que seja um diferencial e algo mais inovador, além de uma aba para que o usuário consiga editar suas informações.

#### 4. CONCLUSÃO

O projeto Livraria Camino teve como objetivo desenvolver um sistema web de vendas de livros com o propósito de tornar a experiência do usuário mais intuitiva, oferecendo uma interface de fácil navegação e a comodidade de adquirir livros sem sair de casa.

Este projeto fez com que o grupo colocasse os conhecimentos de programação em prática, visto que todos os conteúdos aprendidos foram utilizados para o desenvolvimento do sistema web, abrangendo tanto a parte visual quanto a funcional.

Os objetivos propostos à criação do projeto foram alcançados e aprimorados, com a adição de um novo recurso. O site foi testado e apresentou uma boa funcionalidade, cumprindo suas finalidades.

Para possíveis melhorias futuras do projeto, foi idealizada a implementação de um chat mais interativo e com respostas imediatas, a fim de ampliar o contato com o usuário, além da adição de novos tipos de obras, buscando abranger um público mais amplo.

## REFERÊNCIAS

ASSOCIAÇÃO BRASILEIRA DE NORMAS TÉCNICAS. **NBR 6023**: informação e documentação: referências e elaboração. Rio de Janeiro, 2002.

\_\_\_\_\_. **NBR 14724**: informação e documentação: trabalhos acadêmicos: apresentação. 2 ed. Rio de Janeiro, 2005.

BRASIL. Constituição (1988). **Constituição da República Federativa do Brasil**: promulgada em 5 de outubro de 1988. Organização do texto por Juarez de Oliveira. 4. ed. São Paulo: Saraiva, 1990. 168 p.

BRASIL. Constituição da República Federativa do Brasil (1988). **Constituição Federal**. Disponível em [http://www.planalto.gov.br/ccivil\\_03/constituicao/constituicao.htm](http://www.planalto.gov.br/ccivil_03/constituicao/constituicao.htm). Acesso em: 20 jul. 2013.

AMAZON. **Amazon**. Loja de Livros. s.d. Disponível em: [https://www.amazon.com.br/gp/browse.html?node=6740748011&ref\\_=nav\\_em\\_books\\_all\\_0\\_2\\_2\\_4\\_2](https://www.amazon.com.br/gp/browse.html?node=6740748011&ref_=nav_em_books_all_0_2_2_4_2). Acesso em: 24 nov. 2025.

LIVRARIA DA VILA. **Livraria da Vila**. s.d. Disponível em: <https://www.livrariadavila.com.br/>. Acesso em: 24 nov. 2025.