



Desenvolvimento de um Stand

Helena de Brito e Nicole Freitas

Sobre a Empresa



A **Natura** é uma **empresa de cosméticos** que é caracterizada por sua preocupação com o **meio ambiente**, onde seus produtos são pensados com ingredientes naturais brasileiros, veganos, não testados em animais e assumem um compromisso com redução da emissão de gases de efeito estufa, carbono neutro, utilizando menos plásticos em suas embalagens.

Pilares:

- Fórmulas naturais
- Cuidado com a origem (sustentabilidade)
- Embalagens ecológicas
- Compromisso com o clima (redução de emissão de gases de efeito estufa)
- Sem testes em animais
- Ingredientes seguros

"Acreditamos na inovação como um dos pilares para gerar impacto positivo e alcançar um modelo de desenvolvimento sustentável"

Linha do Tempo

1969

Fundação da Natura por Luiz Seabra em SP na rua Oscar Freire;

1979

Pioneira em fornecer uma linha de produtos masculinos: a Sr. N

1982

Início da comercialização com outros países

1990

Adotou a rosácea como logo

2005

Inauguração da primeira loja fora da America Latina, em Paris

2006 e 2007

Aboliu o teste em animais e se tornou uma empresa de carbono neutro

2011

Início do Programa Amazônia. com investimentos para a região para a conservação da floresta;

2013

Lançamento da linha Sou que utiliza 70% a menos dos plásticos nas suas embalagens;

2020

Compra a marca estadunidense Avon, se tornando o 4º maior grupo de beleza do mundo;

Metas para 2030

- Revisão do compromisso com a biodiversidade no quesito de sustentabilidade oferecido pela marca
 - Reafirmar os planos de enfrentamento da crise climática e proteção da Amazônia
- Trazer um olhar focado para a América Latina reforçando a potência da região para os negócios

Metas para 2050:

- Inovação de produtos pensando em formulações e embalagens
 - Compromisso com a sociobiodiversidade, relacionando-a com a cadeia de fornecimento e produção de resíduos da marca para que retornem a biosfera de forma segura

Público Alvo da marca

Mulheres entre 20 a 60 anos, mas pode variar para homens, mães, entre outros grupos, tendo no geral um público alvo diversificado devido às suas várias linhas de cosméticos como por exemplo:

- Linha Mãe e Bebê (para as mães);
- Fragrância Kaiak (para os homens);
- Coleção antissinais Chronos (para mulheres entre 30 e 50 anos);
- Coleção de maquiagens e perfumes Natura Una (para mulheres entre 20 e 50 anos);



Referências



Loja Shopping Praça das Moças

Utilização de muita madeira e ripas presentes na fachada

Referências



**Supermercado Extra
Ricardo Jaffet**
Mural com formas orgânicas e
expositor característico em
várias lojas

Referência da internet

Projeto

Objetivos do Stand e ideia central

A ideia para o desenvolvimento de um stand da marca Natura partiu da sua preocupação com o meio ambiente e sua busca pela valorização da fauna e flora brasileira. Assim, o projeto contará com a apresentação das linhas **Natura Una e Ekos** que englobam produtos de beleza, hidratantes, perfumes e maquiagem, com foco na sustentabilidade e utilização de ingrediente naturais da flora brasileira em cosméticos comuns ao uso diário.

O projeto estará presente na feira **Beauty Fair**.

O Stand busca trazer elementos presentes na vegetação amazônica, no jardim vertical que estará presente em um espaço exclusivo para fotos. Cores marcantes na logo da empresa, como o laranja e o branco, serão inseridos no projeto juntamente com o rosé, além da madeira muito utilizada nas lojas.

Localização

Beauty Fair

Expo Center Norte - Av. Otto Baumgart,
1000 - Vila Guilherme, São Paulo - SP

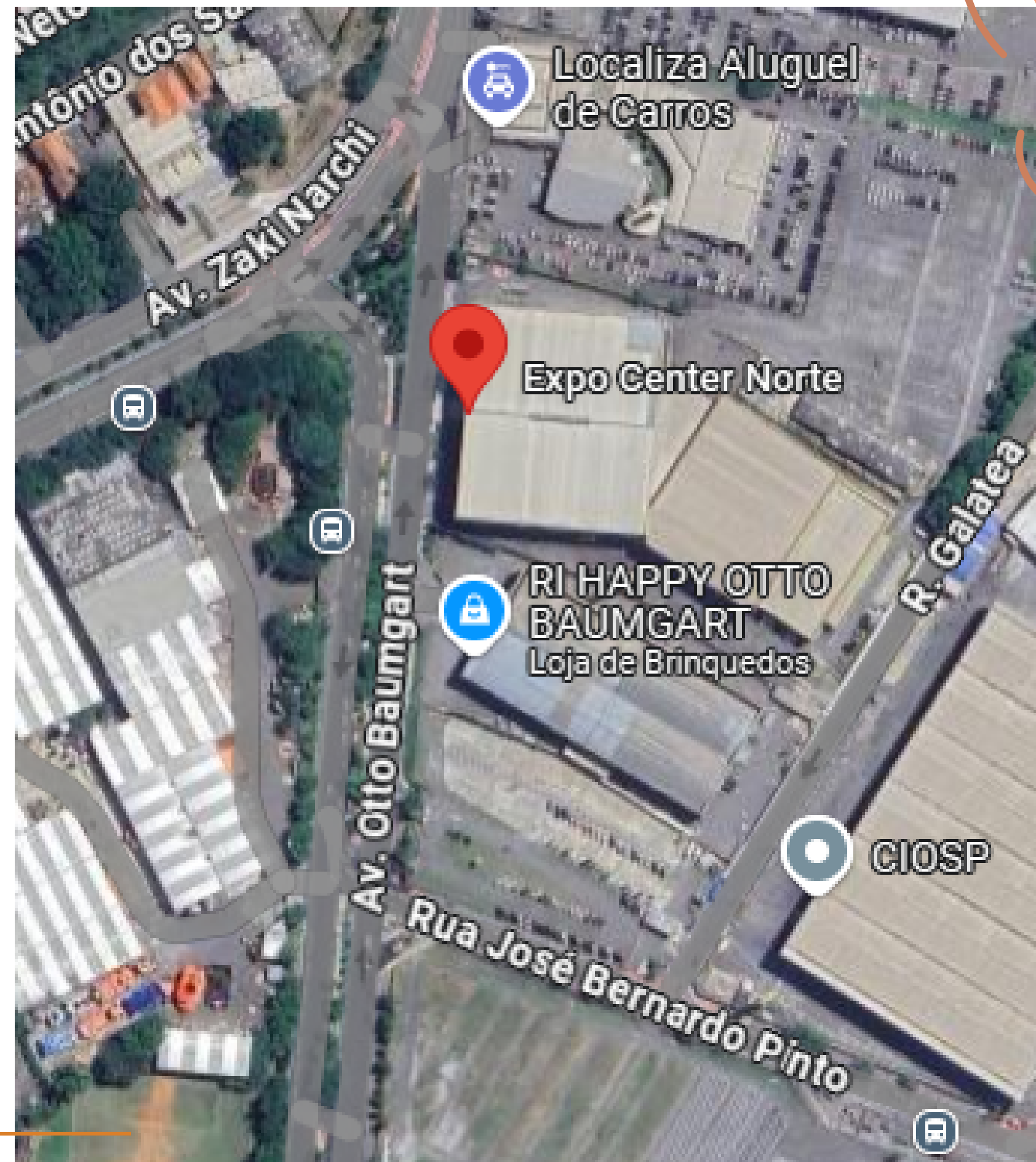

Tipo do Stand:

Construído - Ponta de Ilha

A circulação de interior será minimizada por meio de um local de demonstrações de maquiagens e produtos, composto por uma bancada e cadeiras que serão utilizadas pelo maquiador e clientes.

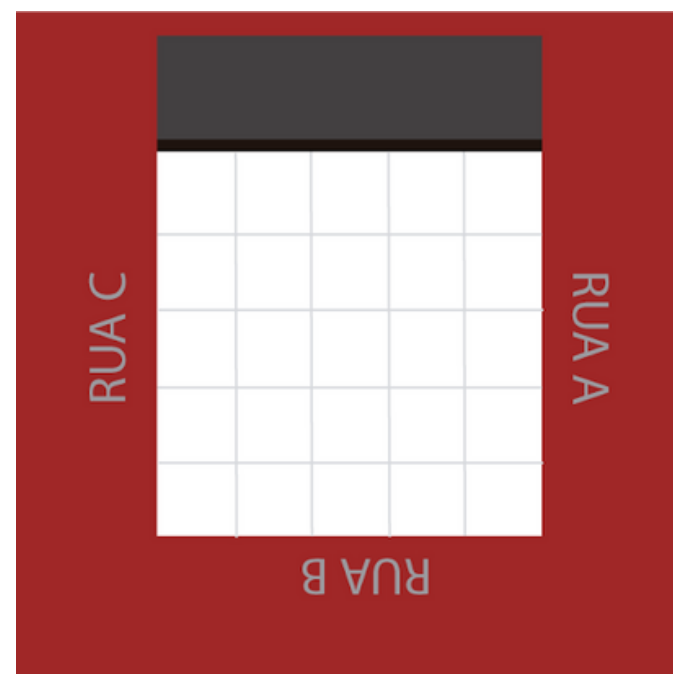

Paleta de Cores:

Principalmente tons de laranja, rosé e branco e utiliza-se muito a madeira

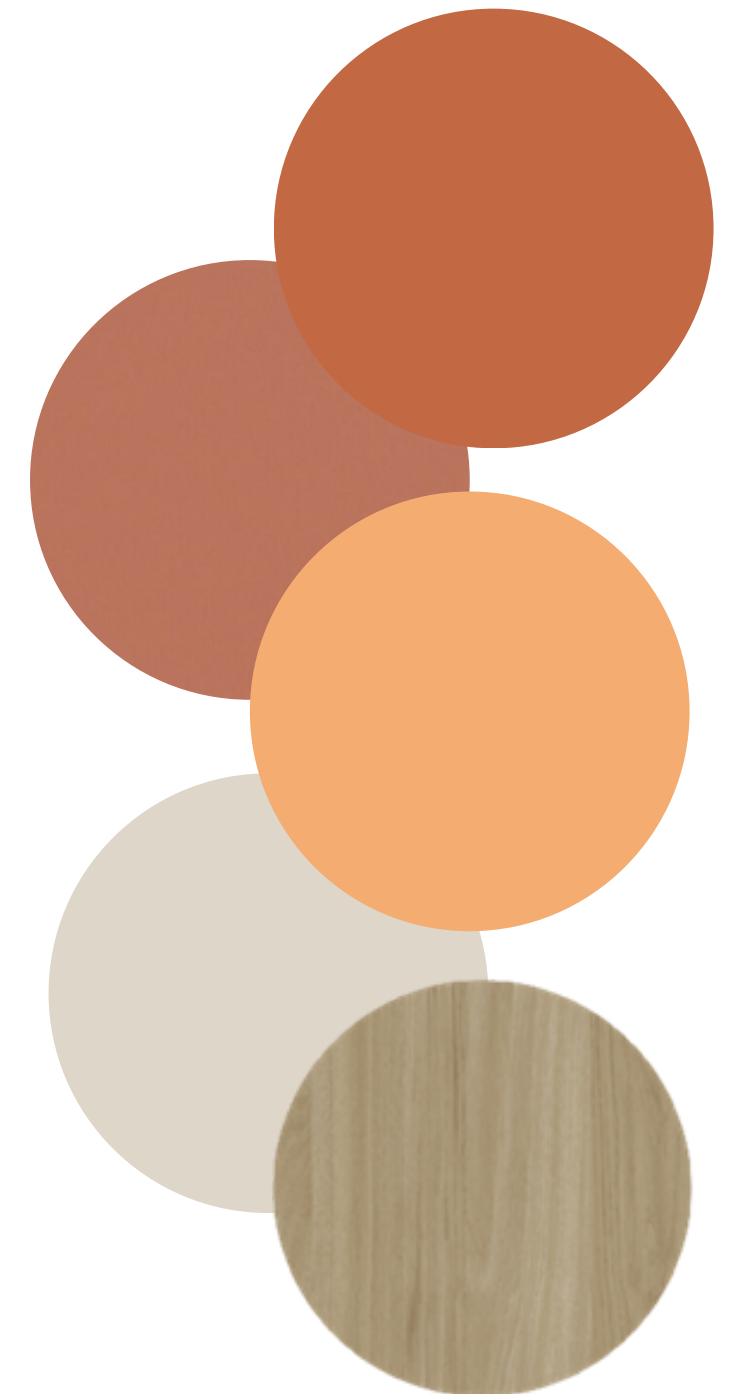

Programa de Necessidades:

Mural

- Espaço para fotos com jardim vertical e logo para propaganda da marca;

Sala de funcionários

- Armários para guardar pertences dos funcionários;

Expositores

- Pilar com hidratantes e perfumes;
- Mesas expositoras com diferentes alturas;

Estoque

- Prateleiras abaixo dos expositores para comportar e distribuir os brindes;
- Sala para servir de estoque dos brindes;

Espaço para teste e demonstração:

- Espelhos para teste de produtos;
- Balcão/penteadeira para esclarecimento de dúvidas e demonstração da maquiagem;
- Cadeira profissional para a modelo durante a demonstração;
- Cadeiras simples para esclarecimento de dúvidas;

Público alvo e produtos do Stand

Pessoas entre 20 a 60 anos que buscam investir no **auto cuidado** ou que trabalham na **área de beleza**.

Produtos da linha **Natura Una** que é composta por maquiagem e **Natura Ekos** que engloba hidratantes, perfumes e sabonetes



Partido do design

Principais linhas

O projeto do Stand conta com linhas curvas presentes no forro, paredes, mobiliário e formato do piso, entretanto há linhas retas na construção das paredes ocultas ao público.

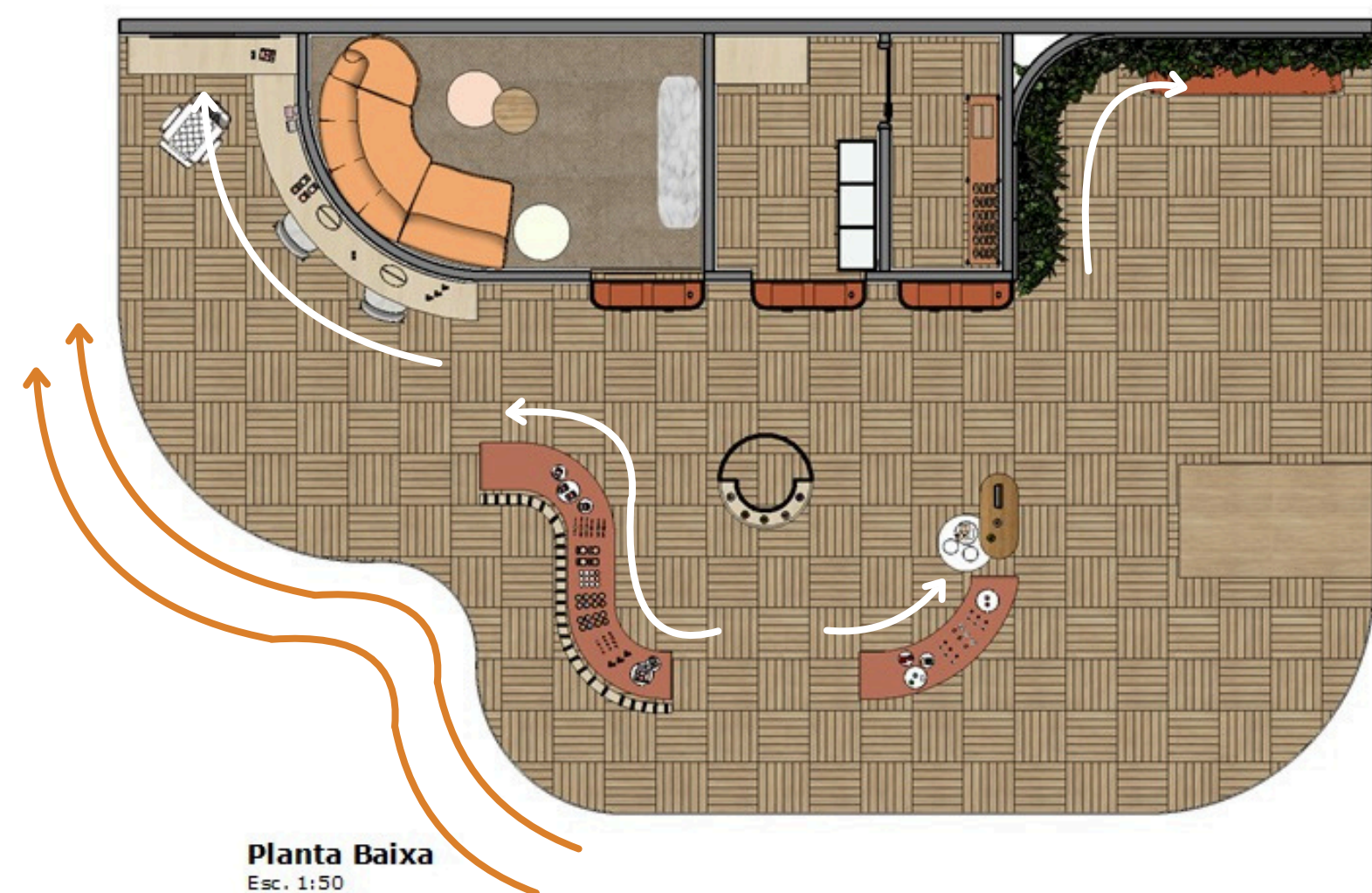

Pré Dimensionamento

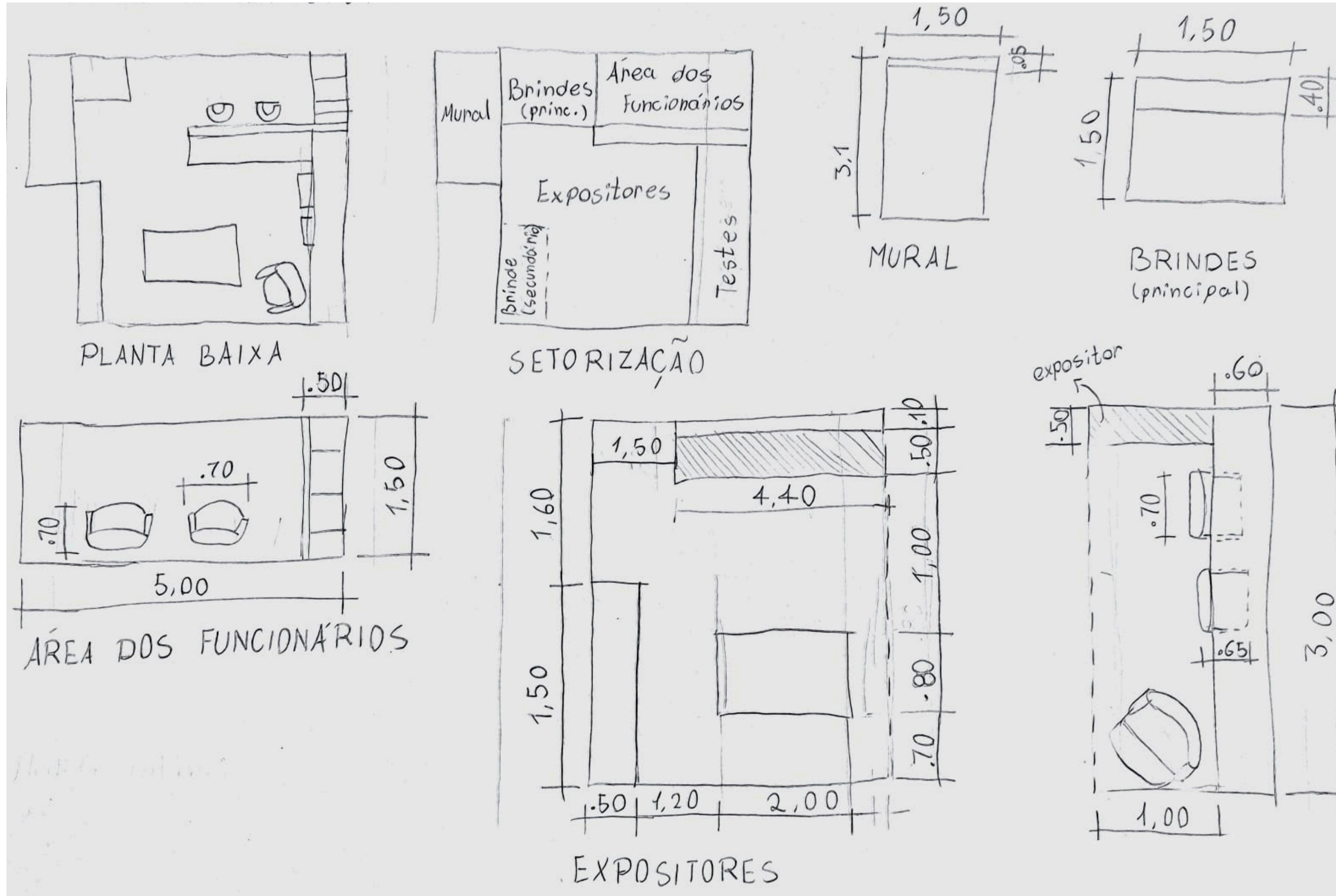

Aplicação da logo no Stand

Os logos na cor branca serão localizadas em pontos estratégicos para a sua visualização e divulgação da marca, sendo um deles presente no pilar, possibilitando a identificação da marca logo na parte frontal e o outro no jardim vertical, criando um espaço propício para fotografias que resultam na divulgação da empresa



Aplicação da logo na papelaria



Sacola para brindes

Formas presentes no mural



Cartão de visitas feito de
papel semente

Mobiliário

O mobiliário seguirá as principais linhas do projeto: curvas. A maioria será planejado, no entanto, alguns serão encomendados

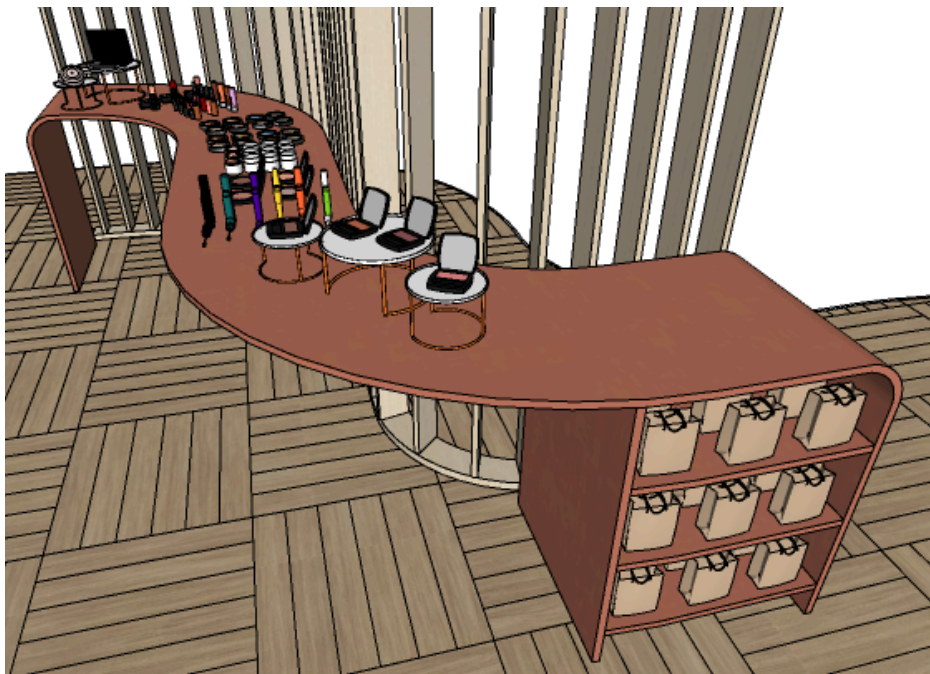

Iluminação

Será feita por plafons de embutir como iluminação geral, spots como iluminação de destaque e fita de LED como complemento. A iluminação predominante será quente, por volta de 3000k com alguns elementos em branco quente em 4000k



Acessibilidade

Para atender as pessoas com deficiência física, o stand apresentará uma rampa do lado direito

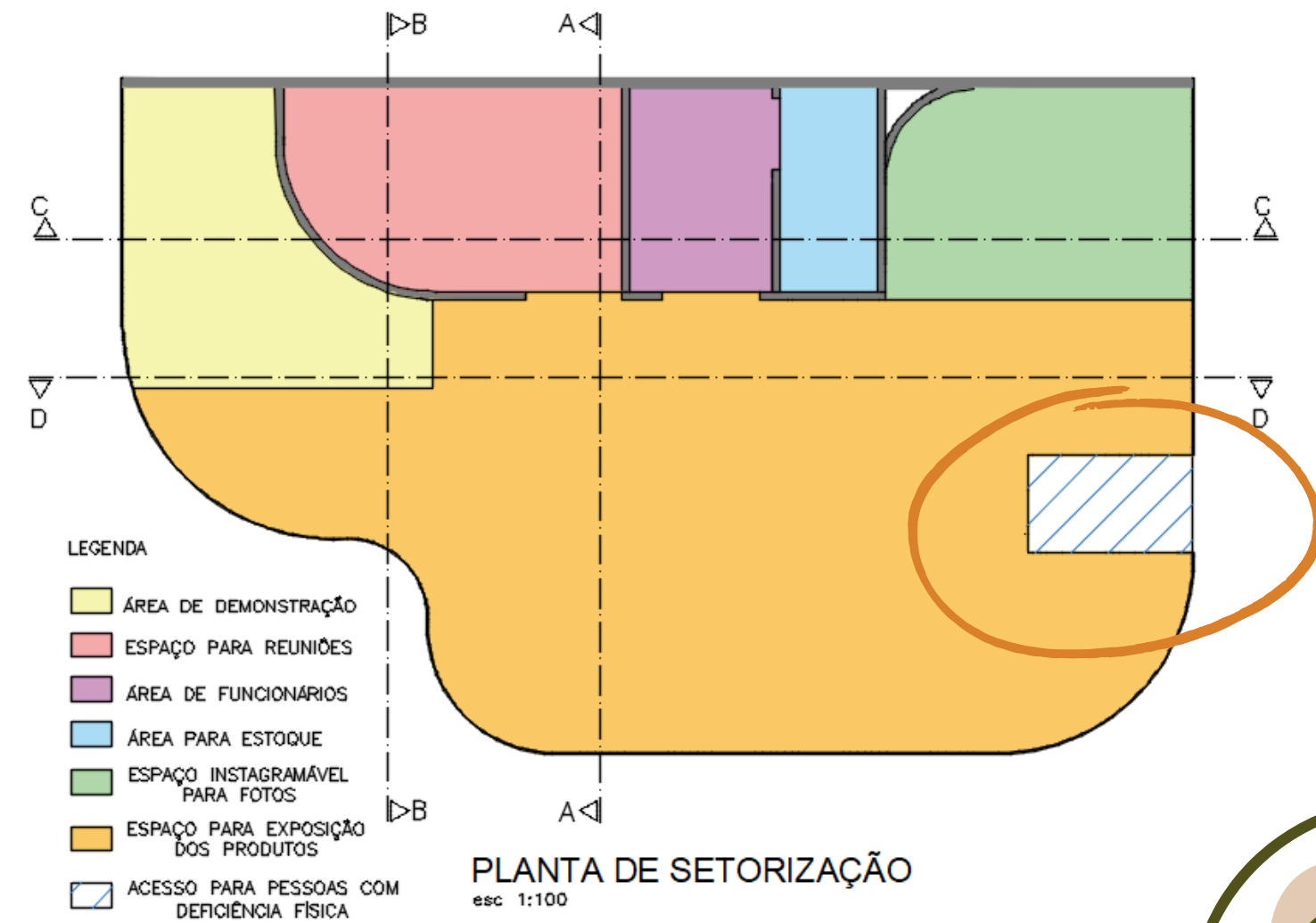
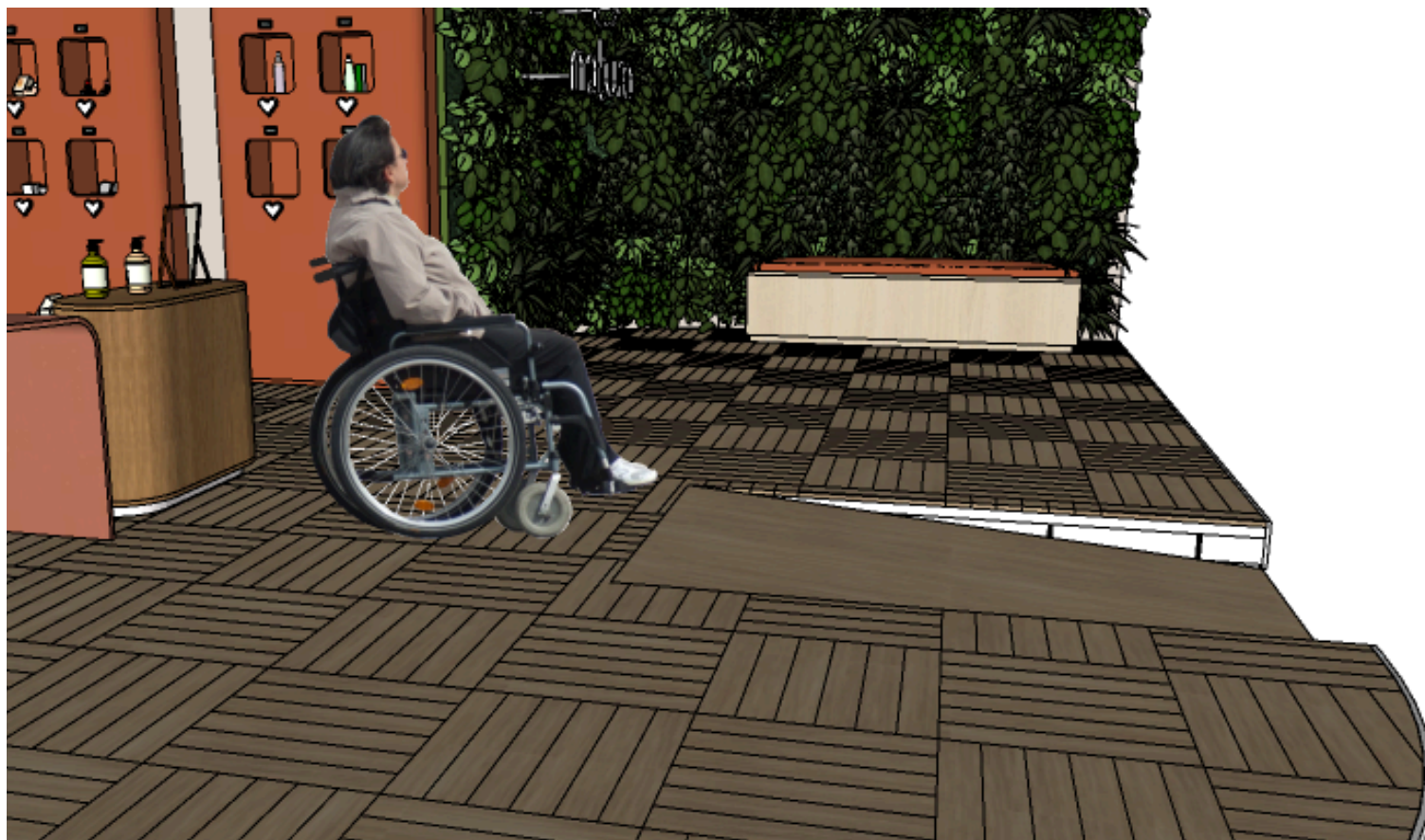

Setorização

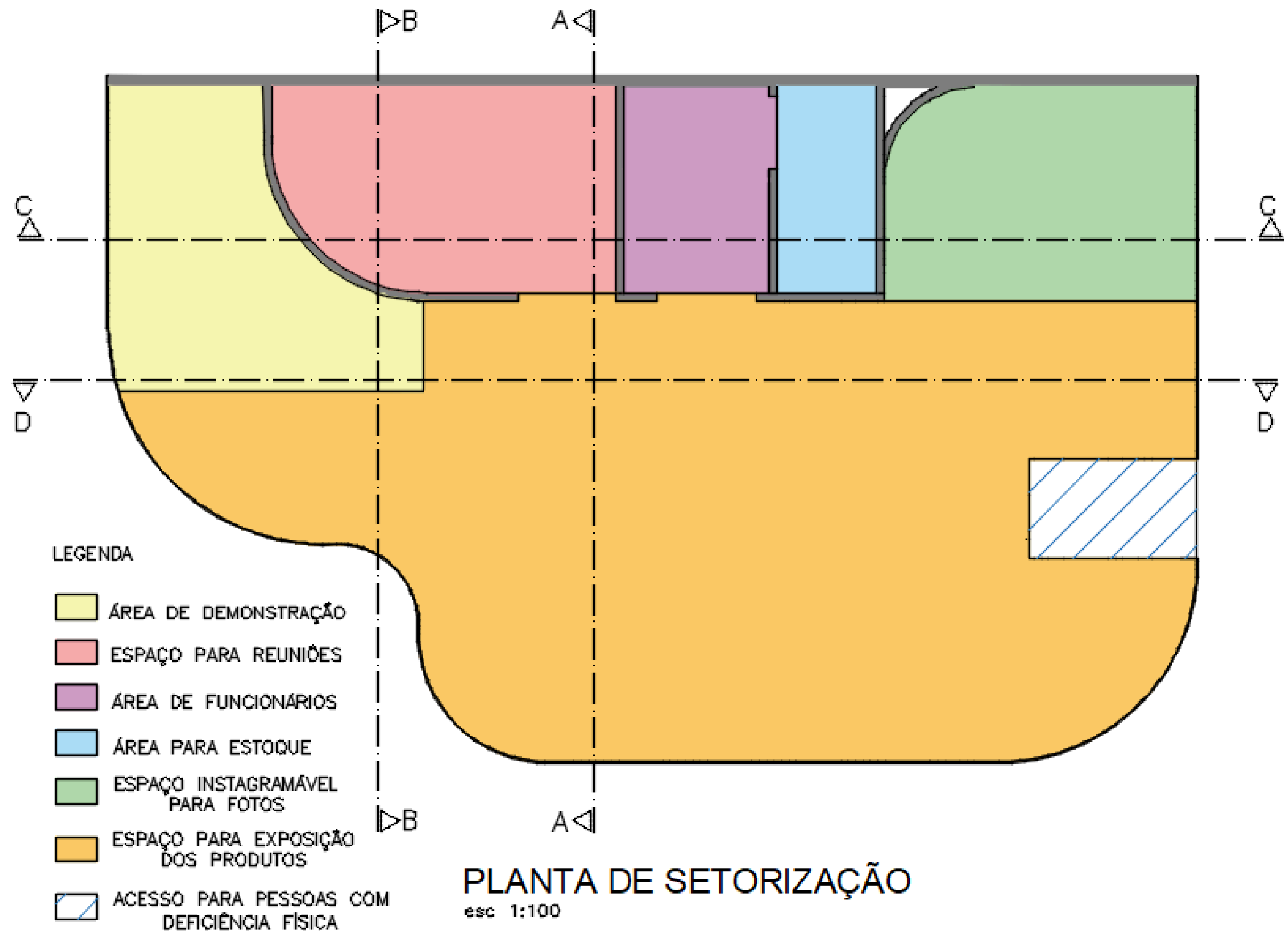

Circulação

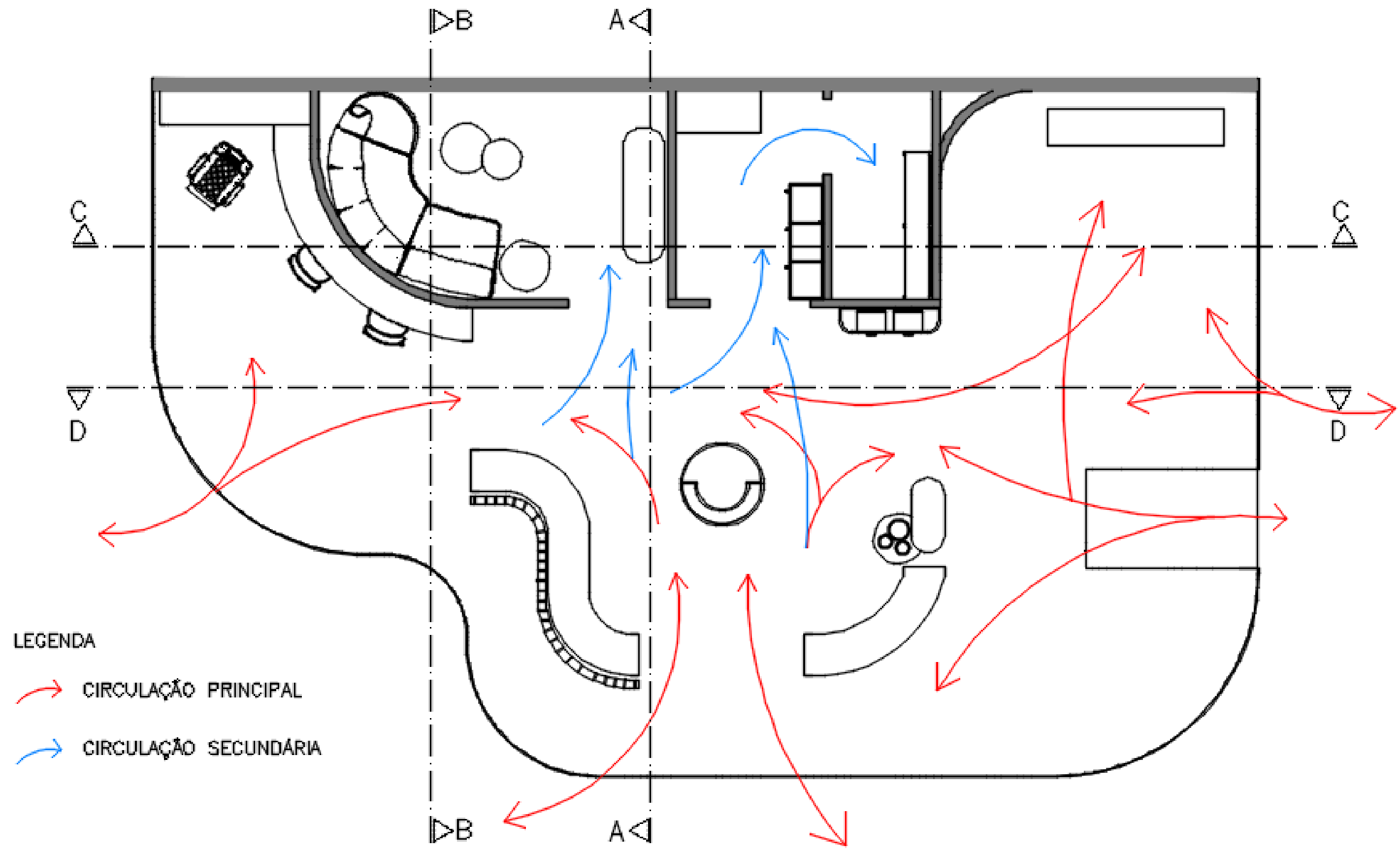

Layout Humanizado

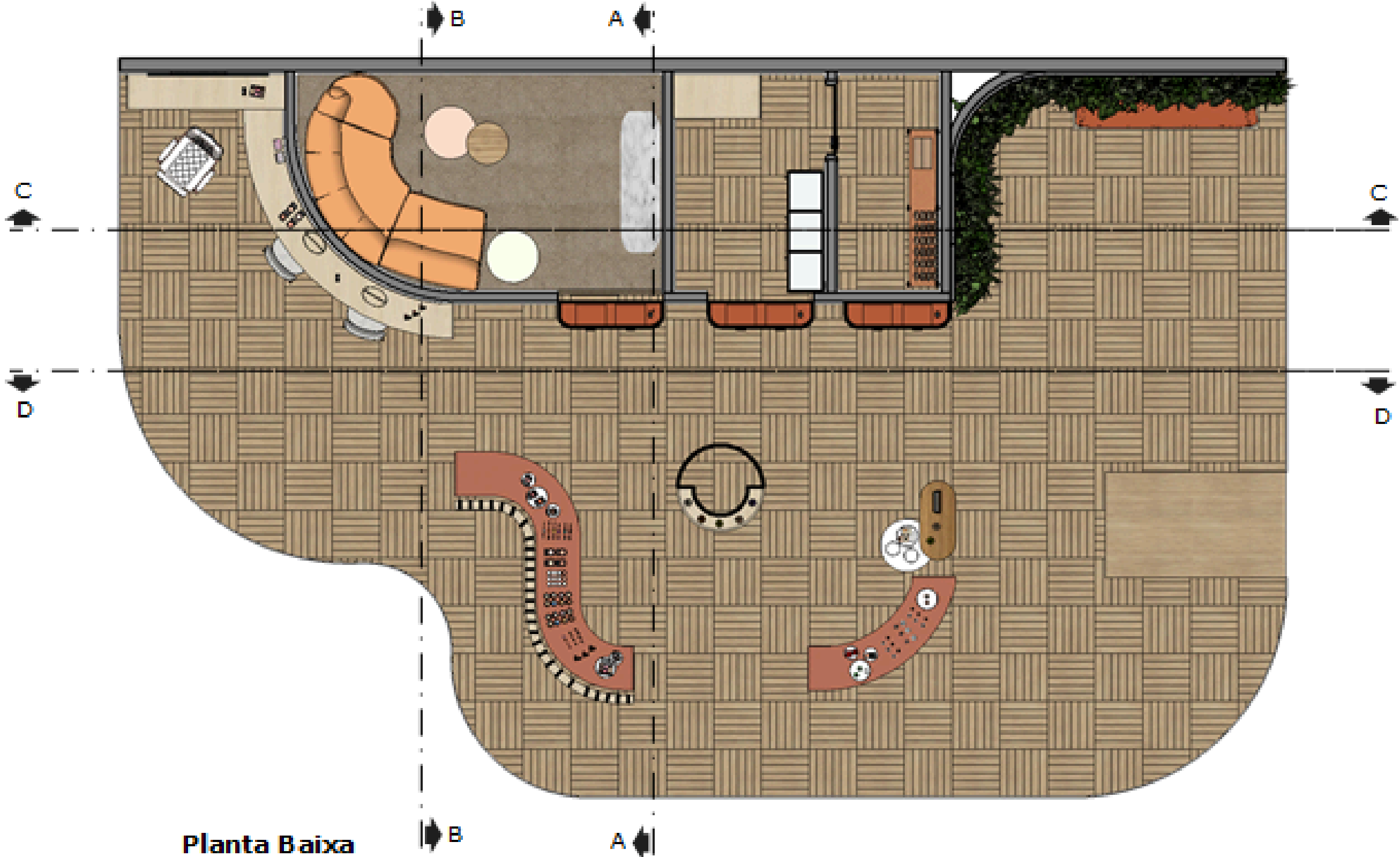
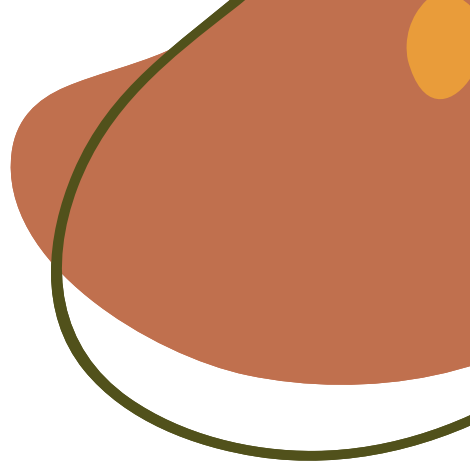

Planta Baixa
Esc. 1:50

Planta de Piso

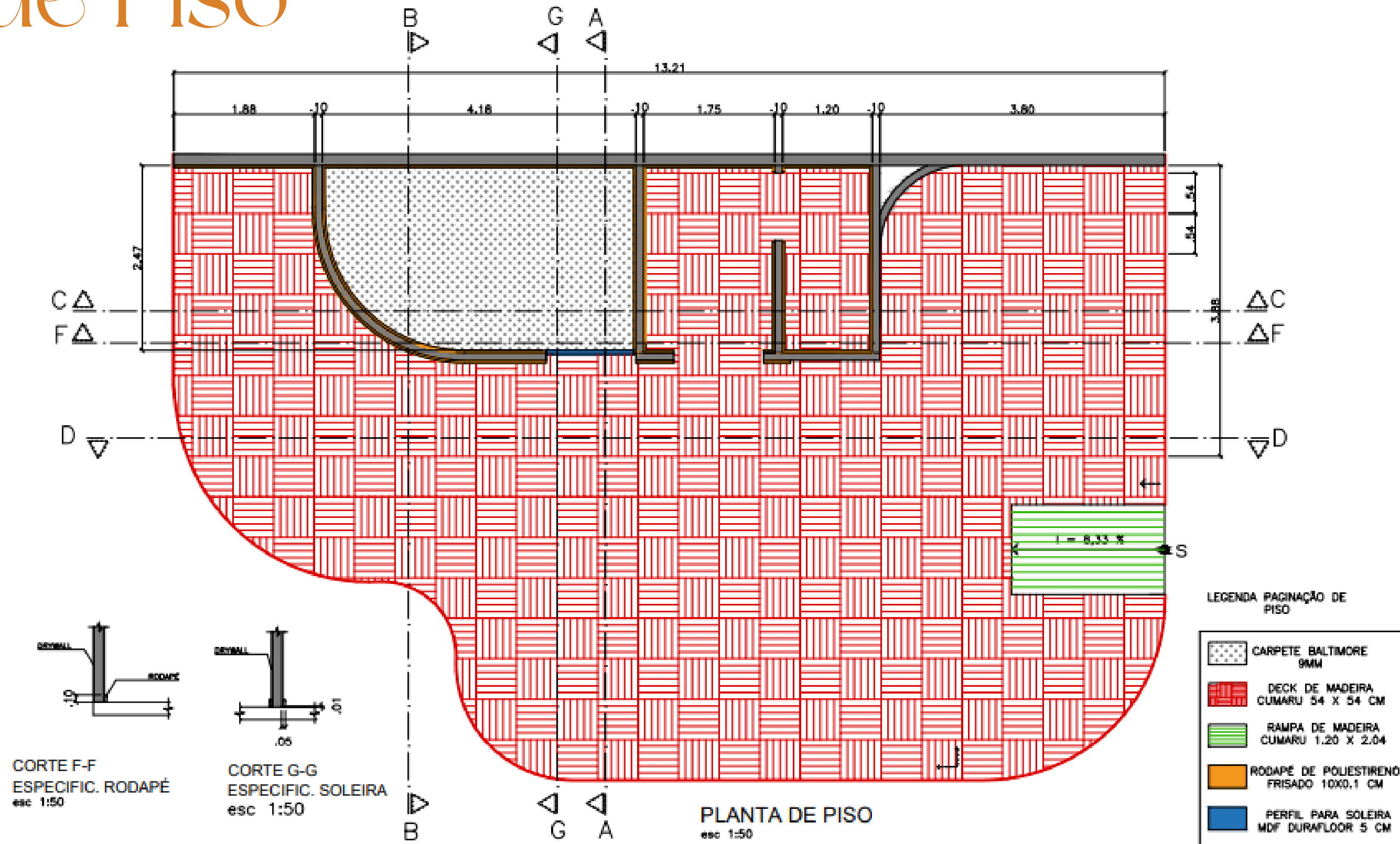

Planta de construção

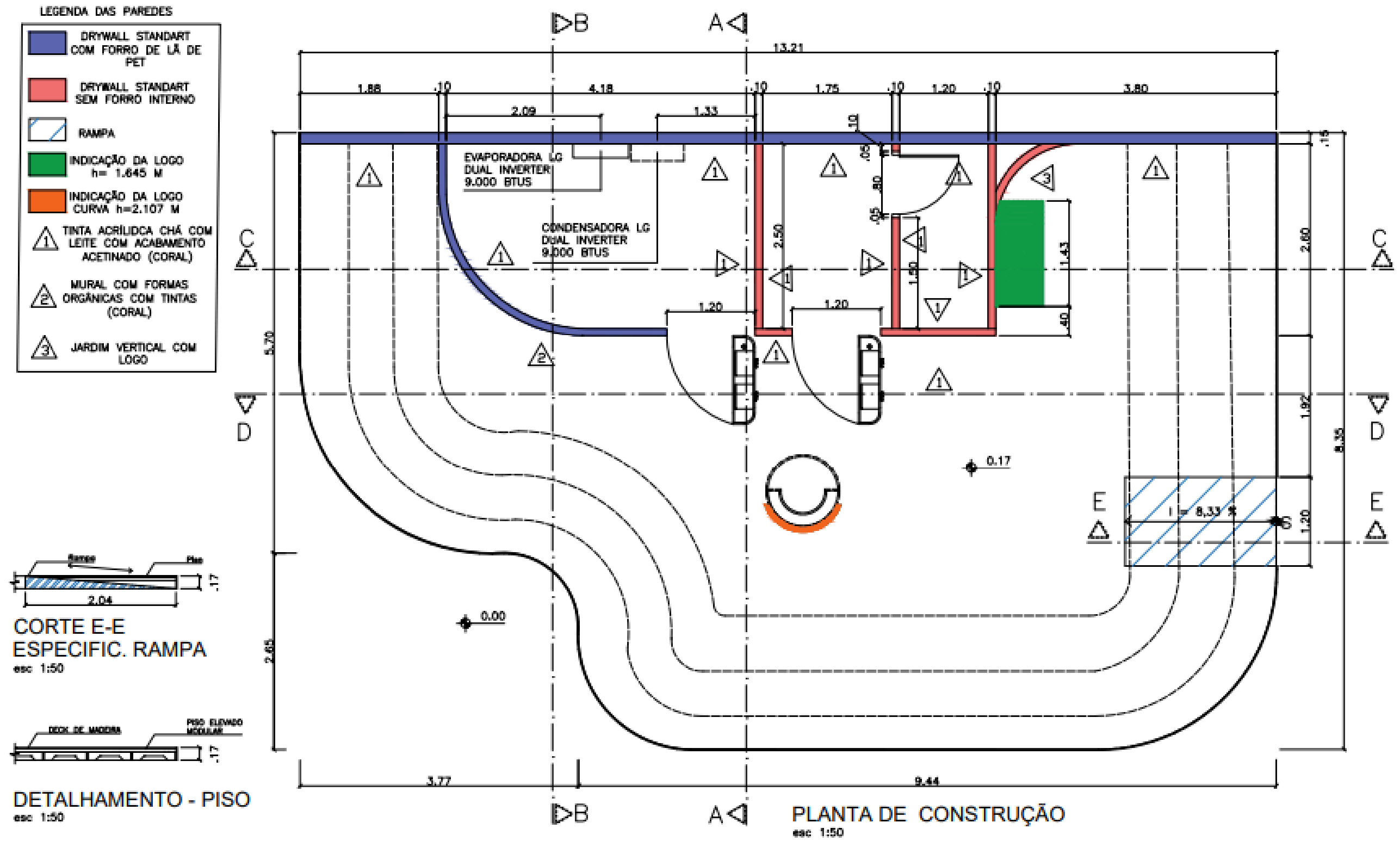

Planta de Forro

Referência:

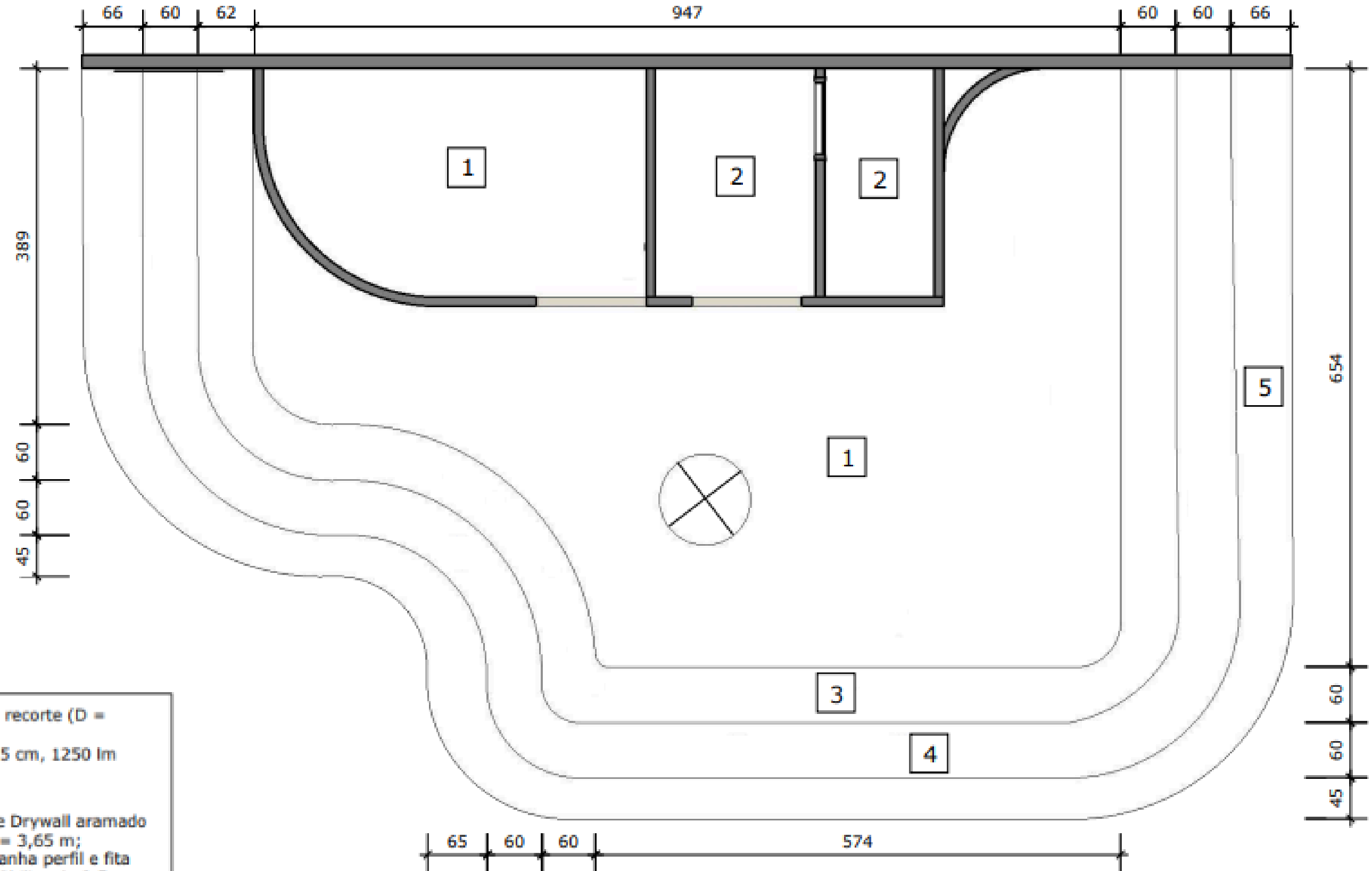
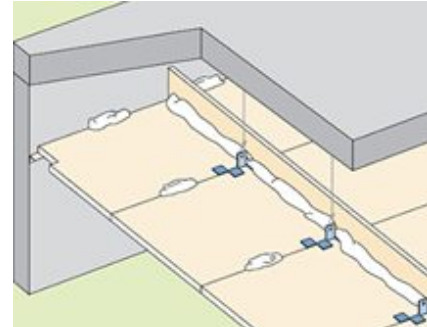
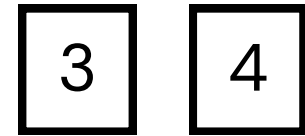

LEGENDA DE FORROS

- | | |
|---|--|
| <p>1 Forro de gesso acartonado estruturado com recorte (D = 1m) -Placo F530 - h=2,85 m;
(acompanha perfil e fita de LED Philips de 2,5 cm, 1250 lm e 4000K)</p> | <p>4 Forro de Drywall aramado FGA - h= 3,65 m;
(acompanha perfil e fita de LED Philips de 2,5 cm, 1250 lm e 4000K)</p> |
| <p>2 Forro de isopor EPS com estruturas aparentes Gilugil - h=2,85 m;</p> | <p>5 Forro de gesso acartonado estruturado -Placo F530 - h=4,03 m;</p> |
| <p>3 Forro de Drywall aramado FGA - h= 3,25 m;
(acompanha perfil e fita de LED Philips de 2,5 cm, 1250 lm e 4000K)</p> | |

PLANTA DE FORRO

Esc. 1:50

Medidas em centímetros



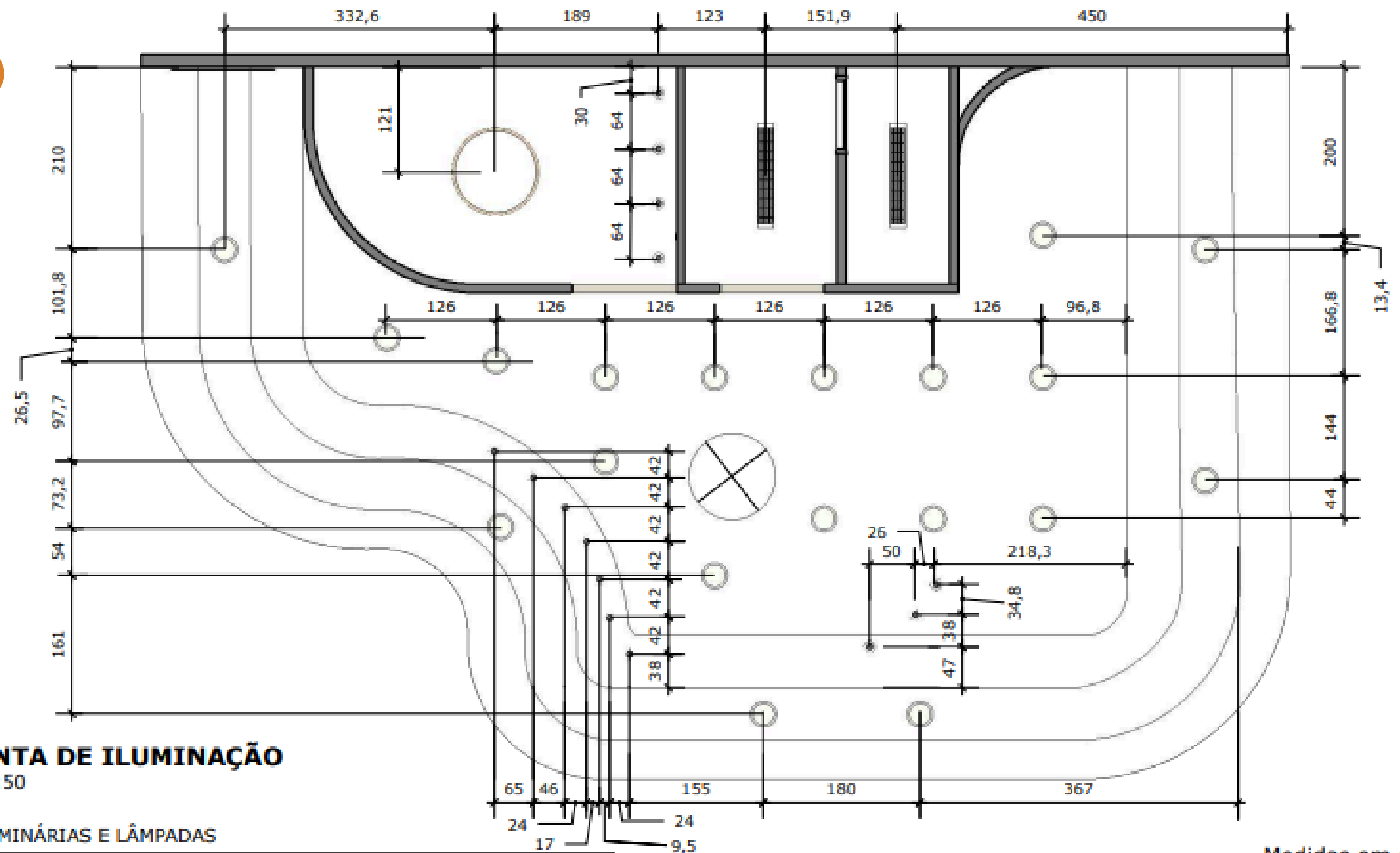

Planta de Iluminação



PLANTA DE ILUMINAÇÃO

Esc. 1:50

LEGENDA LUMINÁRIAS E LÂMPADAS

- | | |
|---|---|
| 1-  Plafon de embutir D = 30 cm (geral) - LED 1800 lm e 3000K | 3-  Pendente D= 100 cm (geral) - LED 4080 lm e 3000K |
| 2-  Spot de embutir D= 13 cm (destaque) - 1 lâmpada par LED 20 soquete E27 525lm e 3000K | 4-  Luminária calha comercial (L x P) 120 x 19 cm (geral) - 2 lâmpadas LED tubular T8 1850lm e 3000K |



Medidas em centímetros

Cortes

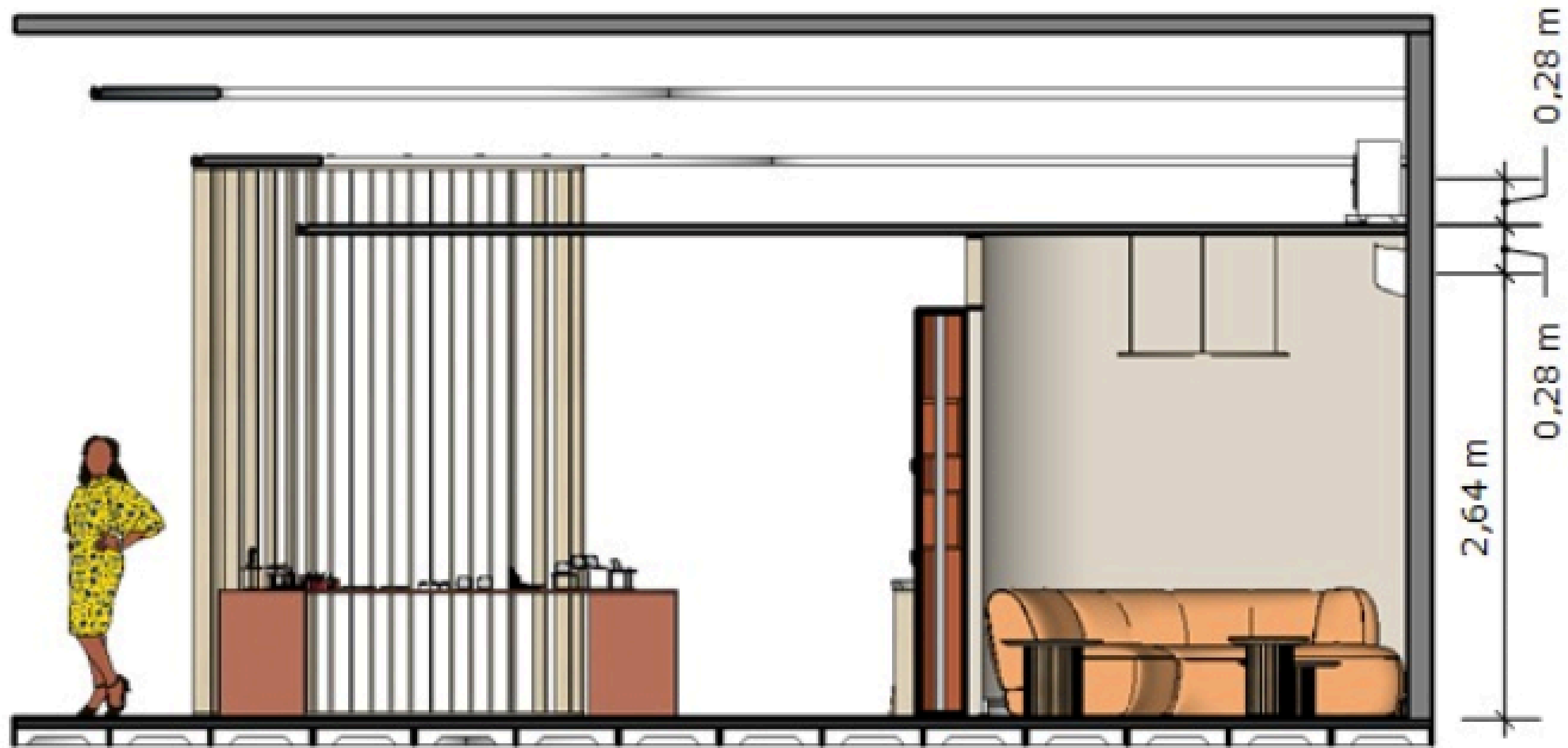

CORTE A-A

Esc. 1:50

Cortes



CORTE B-B

Esc. 1:50

Cortes

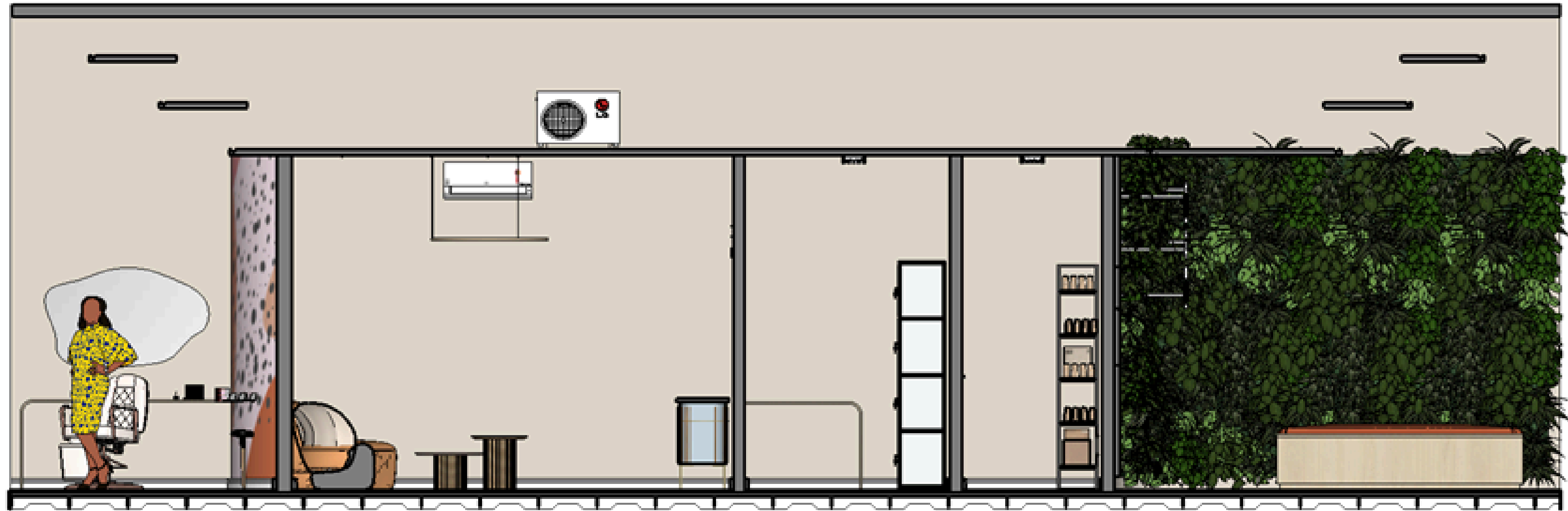
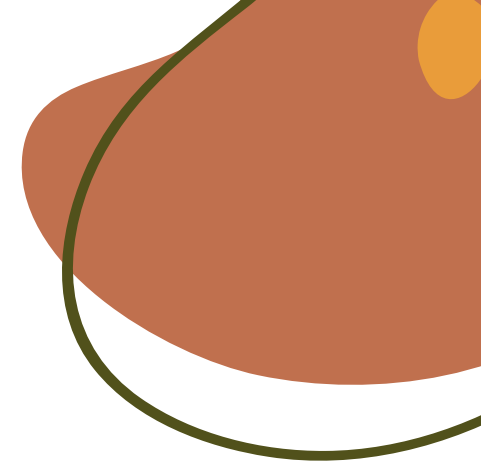

Corte C-C

Esc. 1:50

Cortes

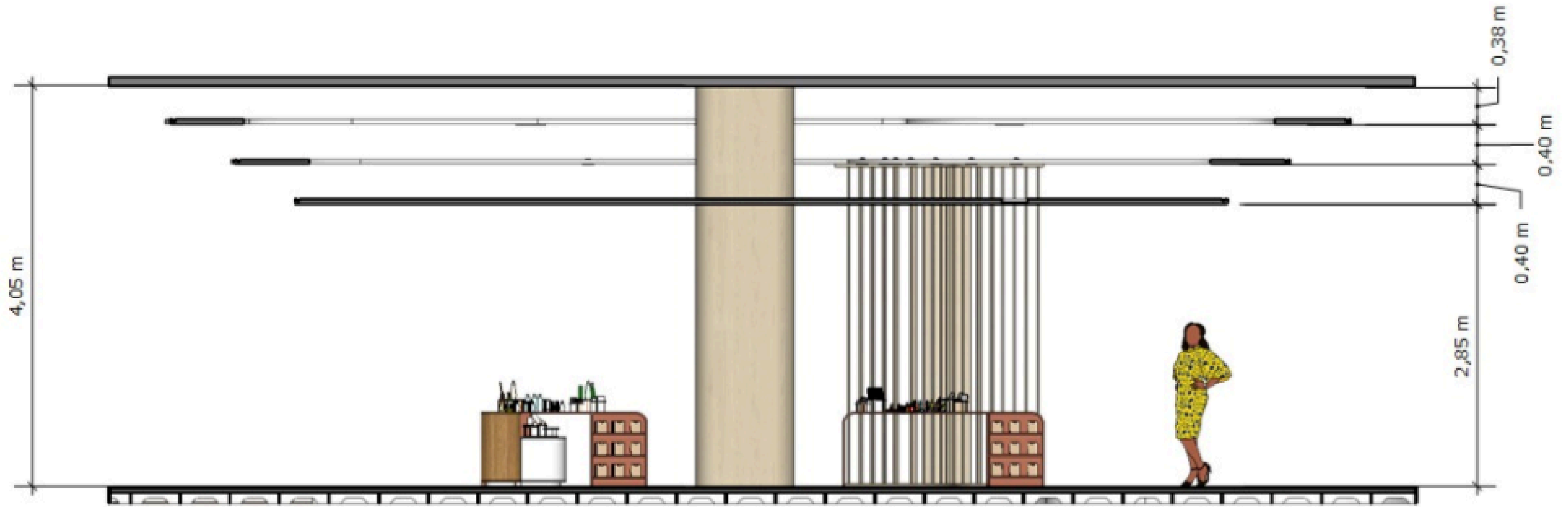

CORTE D-D
Esc. 1:50

Especificação móvel

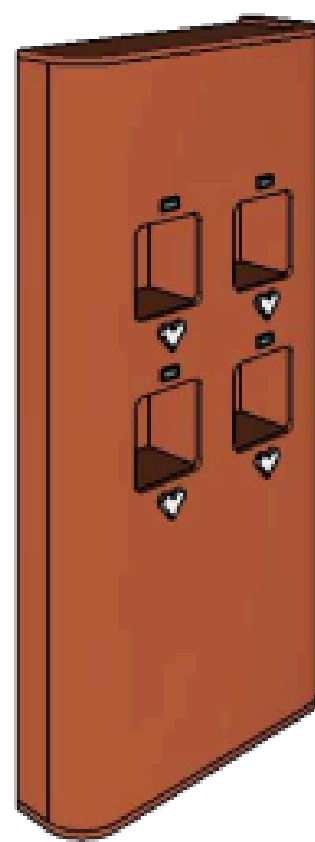

PERSPECTIVA MÓVEL

SEM ESCALA

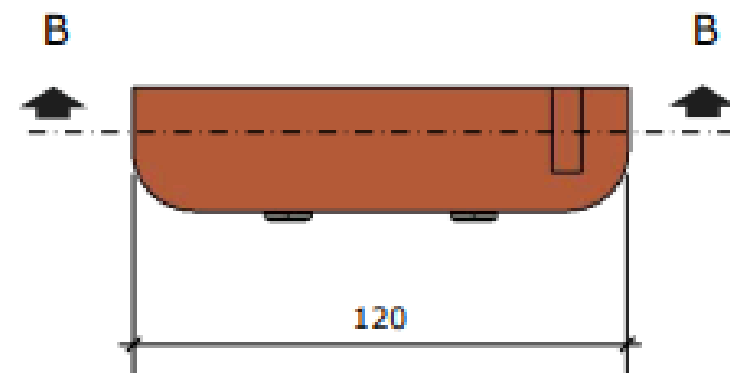

VISTA SUPERIOR

Esc: 1:20

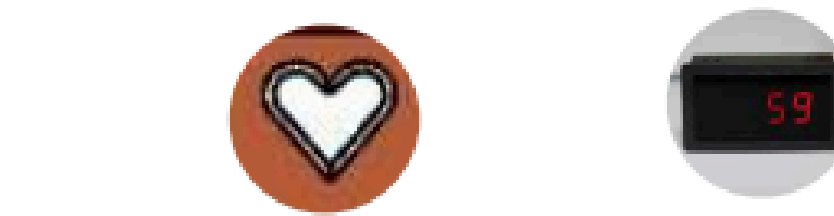

Botão de coração - branco
(AxLxP): 9,6 x 11 x 2 cm

Contador Digital - Aliexpress
(AxLxP): 4,2 x 7,9 x 2,5 cm

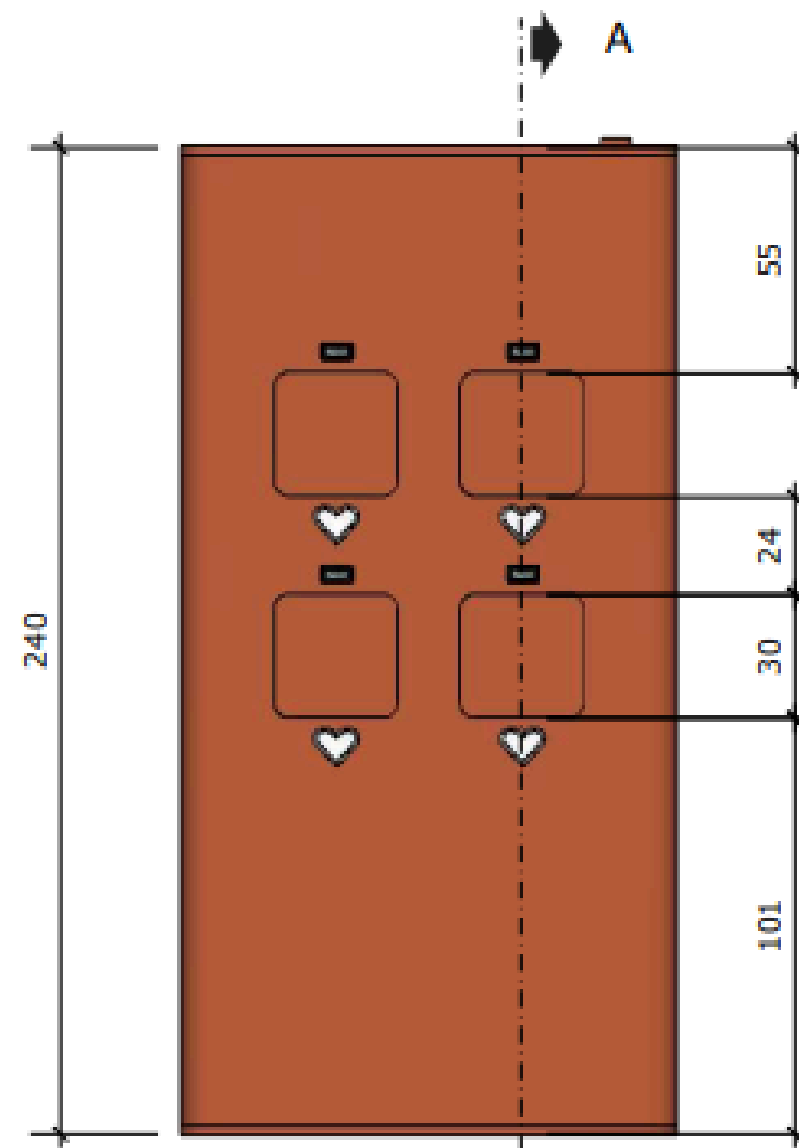

VISTA FRONTAL

Esc: 1:20

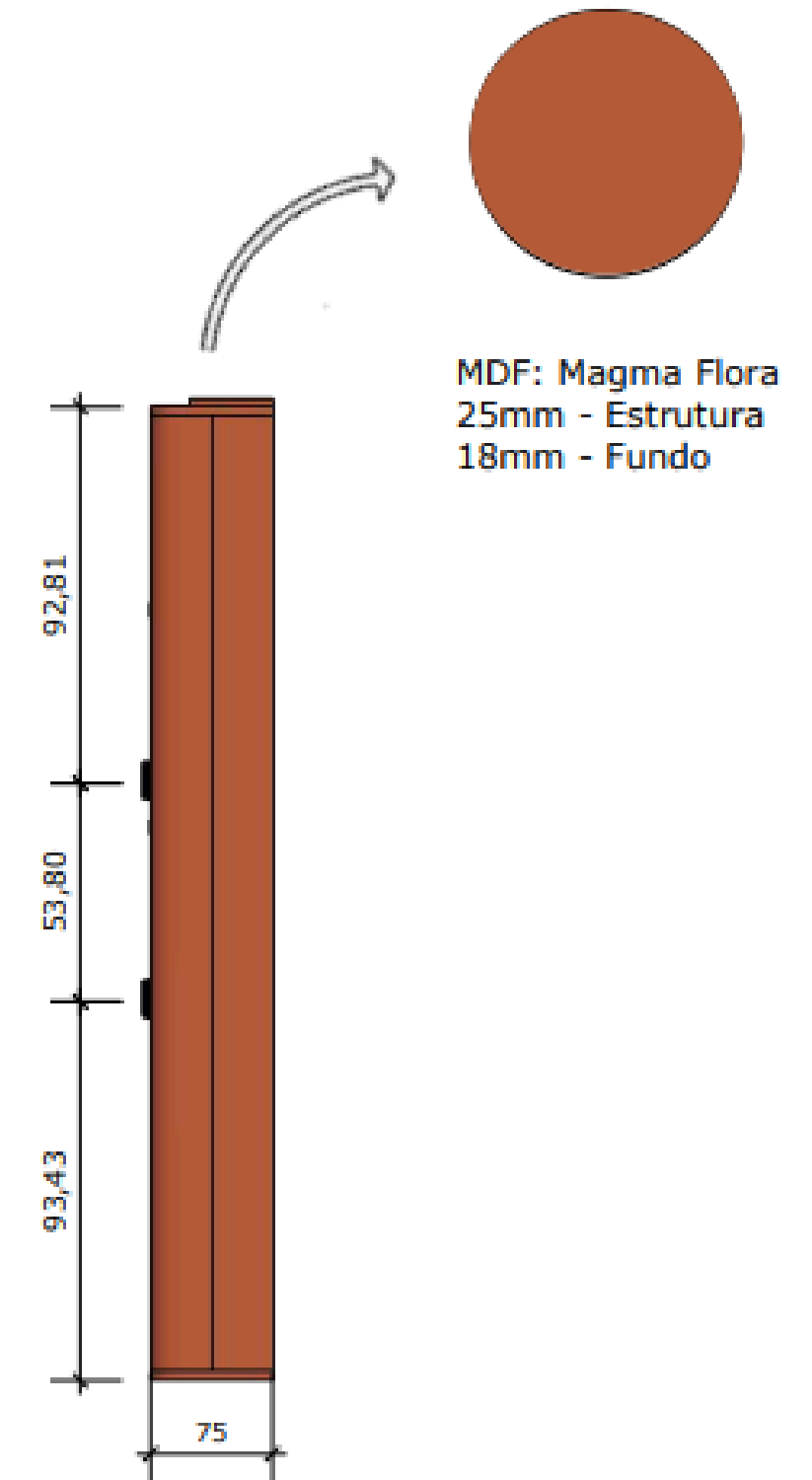

MDF: Magma Flora
25mm - Estrutura
18mm - Fundo

VISTA LATERAL DIREITA

Esc: 1:20

Medidas em centímetros

Especificação móvel

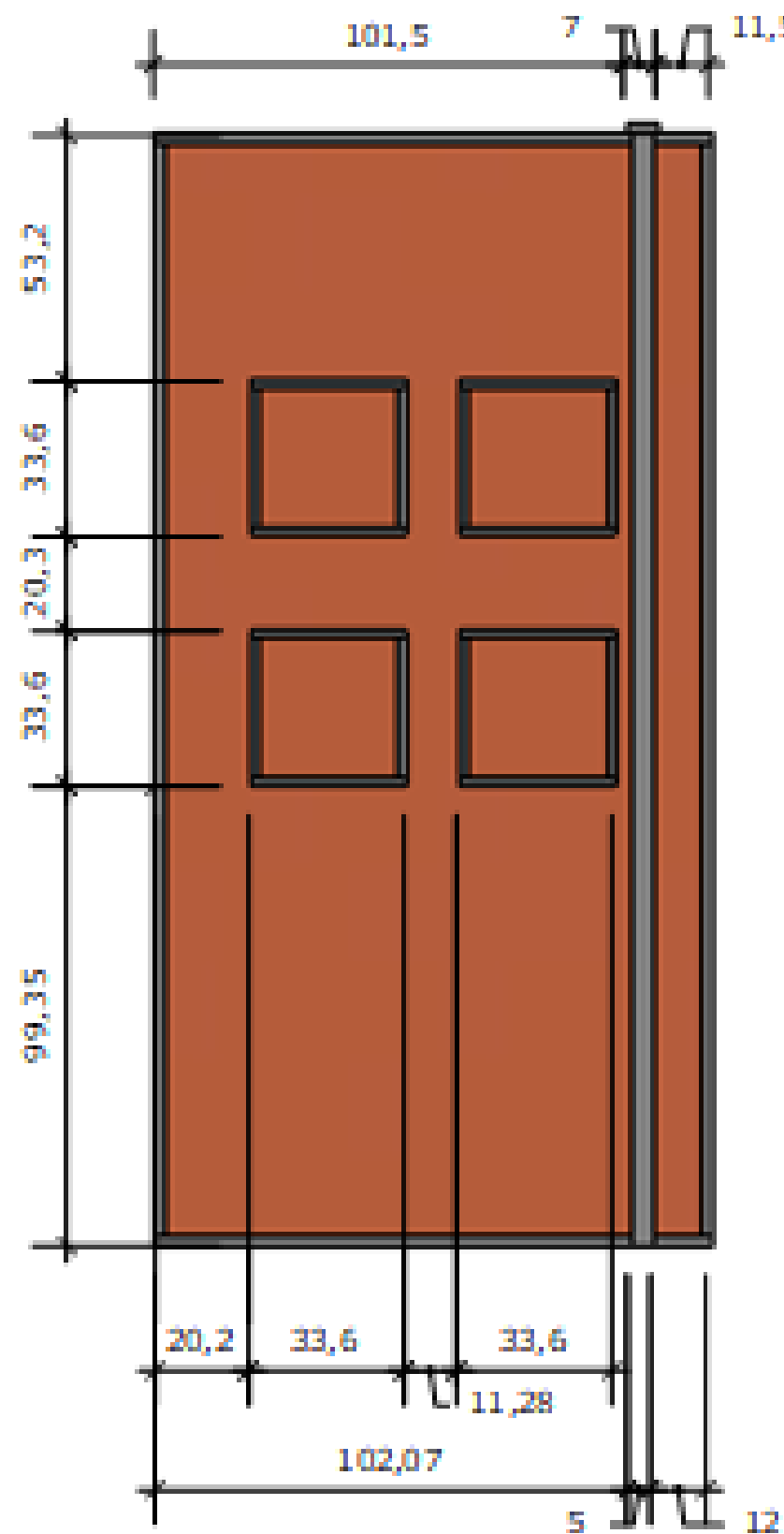

Corte B-B
Esc: 1:20

Caixa e suporte para ferragem:
MDF -Magma Flora
18mm

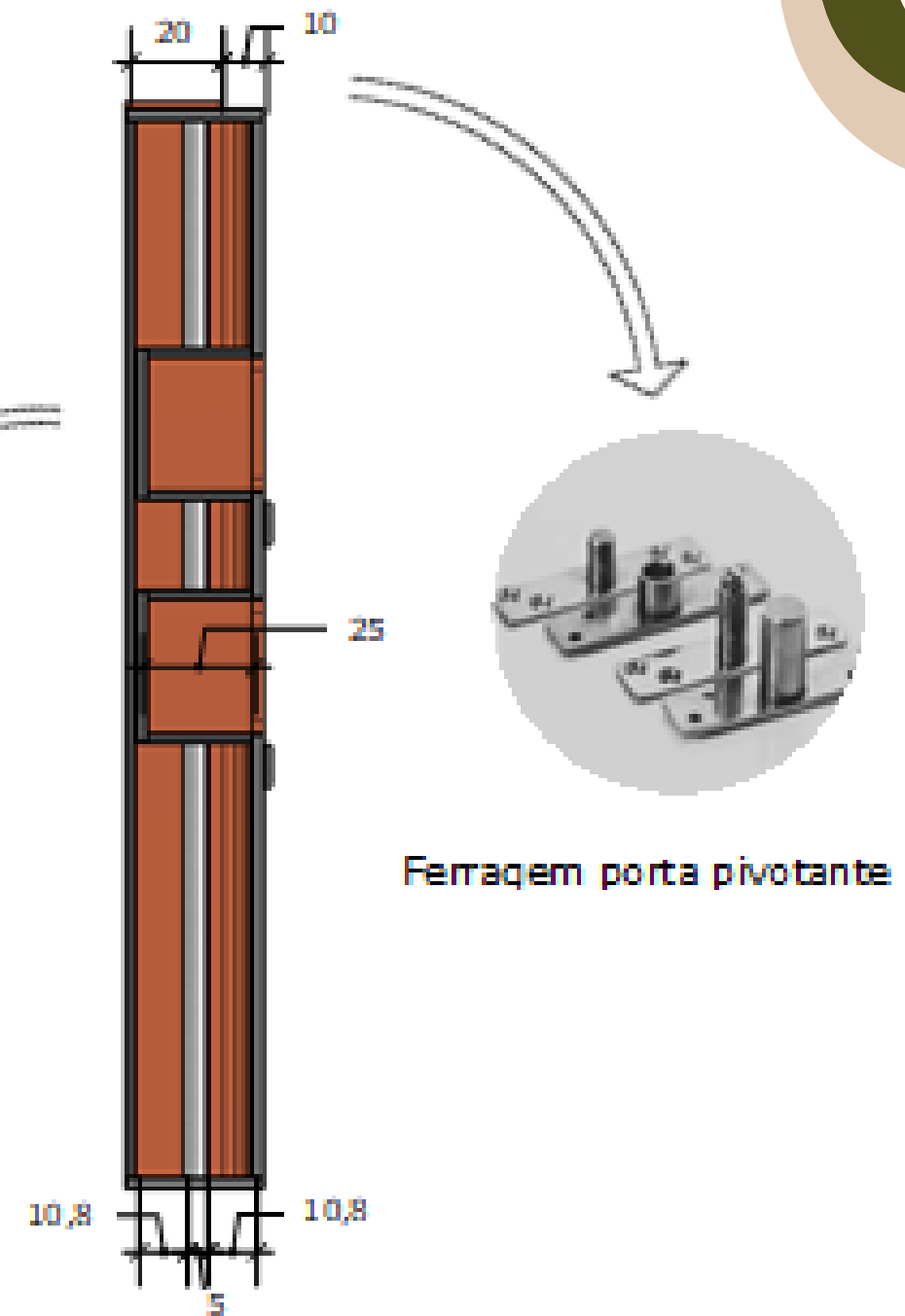

Corte A-A
Esc: 1:20

Medidas em centímetros

Elevações

01

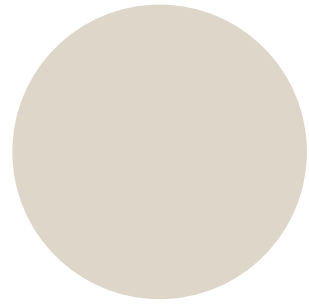

Tinta Acrílica Chá com Leite com acabamento acetinado (coral)

02



Mural com formas orgânicas com tintas (coral)

05



MDF 18 e 25 mm -
Âmago (Flora)

33



ELEVAÇÃO
Esc: 1:50



03



MDF 18 e 25 mm -
Âmago (Flora)

04



Jardim vertical com
logo

06

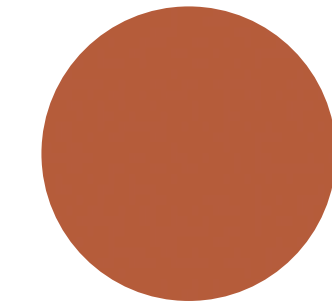

MDF 18 e 25mm -
Magma (flora)

07



Deck ripado de madeira
54 x 54 cm

Perspectivas



PERSPECTIVA 1
Sem escala



PERSPECTIVA 2
Sem escala

Perspectivas Renderizadas



Perspectivas Renderizadas



Perspectivas Renderizadas



Perspectivas Renderizadas



Obrigada!

Agradecemos a todos pela
paciência e atenção

