

**CENTRO PAULA SOUZA
ETEC DE HORTOLÂNDIA**
**Ensino Médio Integrado ao Técnico em Desenvolvimento de
Sistemas**

**Felipe da Cruz Berlotti
Giovanna Alves Fiuza
Hugo Henrique Rodrigues de Almeida
Larissa Semede Ferreira
Letícia de Oliveira e Silva
Murilo Farinazzo Vieira
Vinícius Teixeira de Toledo Lira**

HappyPaw

**Hortolândia
2022**

Felipe da Cruz Berlotti
Giovanna Alves Fiuza
Murilo Farinazzo Vieira
Hugo Henrique Rodrigues de Almeida
Larissa Semede Ferreira
Letícia de Oliveira e Silva
Murilo Farinazzo Vieira
Vinícius Teixeira de Toledo Lira

HappyPaw

Trabalho de Conclusão de Curso apresentado ao Curso Técnico em Ensino Médio Integrado ao Técnico em Desenvolvimento de Sistemas em 2022 da Etec de Hortolândia, orientado pelo Prof. Priscila Batista Martins como requisito parcial para obtenção do título de técnico em desenvolvimento de sistemas.

Hortolândia

2022

Lista de ilustrações

<i>Figura 1 – Embasamento</i>	9
<i>Figura 2 – Embasamento</i>	10
<i>Figura 3 – Embasamento</i>	11
<i>Figura 4 – Embasamento</i>	12
<i>Figura 5 – Embasamento</i>	12
<i>Figura 6 – Embasamento</i>	13
<i>Figura 7 – Embasamento</i>	13
<i>Figura 8 – Embasamento</i>	14
<i>Figura 9 – Embasamento</i>	14
<i>Figura 10 – Embasamento</i>	15
<i>Figura 11 – Embasamento</i>	16
<i>Figura 12 – Embasamento</i>	16
<i>Figura 13 – Embasamento</i>	18
<i>Figura 14 – Embasamento</i>	20
<i>Figura 15 – Embasamento</i>	20
<i>Figura 16 – Embasamento</i>	22
<i>Figura 17 - Pesquisa de campo</i>	23
<i>Figura 18 - Pesquisa de campo</i>	23
<i>Figura 19 - Pesquisa de campo</i>	24
<i>Figura 20 - Pesquisa de campo</i>	24
<i>Figura 21 - Pesquisa de campo</i>	25
<i>Figura 22 - Pesquisa de campo</i>	25
<i>Figura 23 - Pesquisa de campo</i>	26
<i>Figura 24 - MER</i>	27
<i>Figura 25 - DER</i>	28
<i>Figura 26 - Tela Home</i>	30
<i>Figura 27 - Tela Home</i>	30
<i>Figura 28 - Tela Home</i>	30
<i>Figura 29 - Tela Home</i>	31
<i>Figura 30 - Tela Home</i>	31
<i>Figura 31 - Tela Adoção</i>	32
<i>Figura 32 - Tela Adoção</i>	32
<i>Figura 33 - Tela Desenvolvedores</i>	32
<i>Figura 34 - Tela Desenvolvedores</i>	33
<i>Figura 35 - Tela Desenvolvedores</i>	33
<i>Figura 36 - Tela Contato</i>	33
<i>Figura 37 - Tela Criar Conta</i>	34
<i>Figura 38 - Tela Login</i>	34
<i>Figura 39 - Tela Login Administrador</i>	35
<i>Figura 40 - Tela Administrador</i>	35
<i>Figura 41 - Tela Cadastro do animal</i>	36
<i>Figura 42 - Tela Animal Cadastrados</i>	36

Lista de tabelas

<i>Quadro 1 – Cadastro do Usuário.....</i>	<i>36</i>
<i>Quadro 2 – Cadastro do Ong.....</i>	<i>36</i>
<i>Quadro 3 – Cadastro do Animal.....</i>	<i>37</i>
<i>Quadro 4 – Análise de Custos.....</i>	<i>37</i>

SUMÁRIO

INTRODUÇÃO	7
DESENVOLVIMENTO	8
SITUAÇÃO - PROBLEMA	8
JUSTIFICATIVA	9
HIPÓTESES	9
EMBASAMENTO BIBLIOGRÁFICO DO TEMA	9
OBJETIVOS E METAS	22
METODOLOGIA	22
Pesquisa de campo	22
Pesquisa de campo – Especialistas.....	25
PRINCIPAIS RESULTADOS E PRODUTOS ESPERADOS NO PRAZO DE EXECUÇÃO DO PROJETO, INCLUINDO CONTRIBUIÇÕES CIENTÍFICAS E/OU TECNOLÓGICAS DA PROPOSTA	26
Descrição.....	26
Linguagem	26
Funcionalidades e benefícios do produto	26
DIAGRAMAS	27
MER - Modelo de entidade e relacionamento	27
DER - Diagrama Entidade-Relacionamento.....	27
Dicionário de dados.....	28
MANUAL DO SISTEMA	30
CRONOGRAMA DAS ATIVIDADES A SEREM DESENVOLVIDAS AO LONGO DO PERÍODO DE EXECUÇÃO DO PROJETO	37
CONCLUSÃO	38
REFERÊNCIAS BIBLIOGRÁFICAS	39

RESUMO

Um dos maiores problemas existentes no Brasil é a grande quantidade de animais abandonados em centros urbanos. Encontra-se diversas ONGs que se encarregam de recolher animais das ruas, dar uma primeira assistência médica necessária e encaminhá-los para um responsável que tenha desejo em adotar.

Dessa maneira, o projeto Happy Paw divulga o trabalho destas entidades, mostrando os animais disponíveis para adoção podendo classificar e/ou filtrar e tem como objetivo principal auxiliar no processo de adoção, facilitando para o futuro responsável pelo animal de estimação e ajudando ONGs com a superlotação, assim incentivando a adoção. Para que assim, o índice de animais em situação de rua diminua e que possam ter um lar.

Palavras-chave: Adoção; animais domésticos; ONG; animais abandonados.

INTRODUÇÃO

A relação entre humanos e seus animais de domésticos está cada vez mais evidente no nosso cotidiano, logo observa-se um grande aumento da importância dada à essa relação nas famílias de todo mundo, inclusive no nosso país.

Porém, mesmo com essa relação ainda tem muitos animais de estimação abandonados em centros urbanos. Existe muitas causas para este acontecimento como o abandono pelos responsáveis ou criação de animais para a reprodução e a comercialização.

Segundo pesquisas da Organização Mundial da Saúde, estima que só no Brasil existem mais de 30 milhões de animais abandonados, entre 10 milhões de gatos e 20 milhões de cães. Sendo que nove a cada dez destes animais já tiveram dono. Sendo assim, é de grande importância que haja um controle para esses animais.

Existe muitas ONGs que resgatam esses animais além de fornecer tratamento e encaminhamento dos animais para adoção responsável. Essas organizações, geralmente dependem de trabalho voluntário e doações e utilizam as mídias sociais para ter mais visibilidade.

Este projeto visa ajudar pessoas encontrarem animais para adoção, de forma prática. Além disso, tem por finalidade chamar atenção sobre esses animais abandonados e para mostrar que existem inúmeros animais, de diversas características, disponíveis para adoção. Além disso, vale ressaltar o ótimo trabalho realizado pelos voluntários que acolhem os animais das ruas e os colocam para adoção.

DESENVOLVIMENTO

O programa HappyPaw cadastra ONGs independentes para que cães e gatos tenham uma chance de encontrar um lar. O site disponibiliza uma área dedicada à adoção onde os usuários podem entrar em contato com as ONGs caso se interesse por algum animal, sendo todo o processo conduzido pelas instituições. Os animais e a adoção são de responsabilidade exclusiva das ONGs. A vantagem de utilizar o HappyPaw é passar por todo o processo de adoção em um só lugar, com todas as informações necessárias tanto para as instituições quanto para os futuros donos de pets.

O projeto HappyPaw é o que faltava para você encontrar seu melhor amigo através de ONGs independentes cadastradas no site. Diversos animais abandonados ou resgatados terão a oportunidade de encontrar um lar todos os dias.

SITUAÇÃO - PROBLEMA

O Brasil possui quase 185 mil animais abandonados ou resgatados após maus-tratos, sob a tutela de ONGs (organizações não governamentais) e grupos de protetores. Os números são de um levantamento do Instituto Pet Brasil (IPB), realizado junto a 400 ONGs de todo o país que trabalham no acolhimento dos bichos. Segundo dados do Instituto, o número de animais de estimação em condição de vulnerabilidade mais do que dobrou no Brasil entre os anos de 2018 e 2020.

Além do crescente número de ONGs. O IPB monitorava 370 instituições em 2018 e agora já são mais de 400. Grande parte dessas instituições (45%) é de médio porte, abrigando de 100 a 500 animais.

Outro fator preocupante é a comercialização de animais domésticos onde estão destinados a procriar quantas vezes forem necessárias para gerar filhotes que ficam expostos como mercadorias. Muitas das fêmeas são obrigadas a procriar até ficarem doentes e não conseguirem mais gerar novos filhotes. E quando não são mais “úteis”, são descartadas.

JUSTIFICATIVA

As informações que existe na internet em sites como Twitter e Facebook sobre animais resgatados ou abandonados em situação de rua pode gerar uma certa confusão nos possíveis donos a procura de seu amiguinho de 4 patas. Postagens realizadas em redes sociais acabam ficando desatualizadas ou esquecidas em páginas com milhares de pessoas, além de geralmente não conterem todas as informações do animal ou do doador.

Assim o HappyPaw tem como principal finalidade ajudar as pessoas que estão à procura de um animal a não se frustrarem com uma possível adoção de um animal que que não está mais disponível. Além proporcionar um espaço dedicada à adoção para que as ONGs possam ter uma melhor administração de seus animais.

HIPÓTESES

1º Disponibilizar o site para toda sociedade para que assim sejam motivados a adotar.

2º Facilitar a adoção para adotantes e ajudar ONGs ter mais visibilidade assim diminuindo a superlotação

3º Gerar interação entre as ONGs e adotantes.

EMBASAMENTO BIBLIOGRÁFICO DO TEMA

O que é adoção?

Adotar um animal de estimação não é apenas uma questão de vontade, é um ato de amor aos animais. Afinal, com a adoção de cães e gatos, você tira um bichinho da rua, dando um lar para ele, além de oferecer espaço a outro em ONGs.



Figura 1 – Embasamento
Fonte: <https://br.freepik.com/>

Mas a adoção de cachorro é também um ato de responsabilidade social. Segundo dados da Organização

Mundial da Saúde (OMS), o número de animais abandonados no Brasil chega a 30 milhões. Entre eles, 20 milhões são cachorros. Tirar um deles da rua ou de organizações que os resgatam ajuda a diminuir um grande problema no país.

O que é animal de estimação?

Animal de estimação é um termo que utiliza em referência ao animal de companhia e que o dono estima. Estes animais, por conseguinte, acompanham os seres humanos na sua vida quotidiana, na medida em que lhes fazem companhia, pelo que não são destinados ao trabalho (exploração animal) e muito menos sacrificados para se tornarem um alimento.

Os animais começaram a ser domesticados enquanto animais de estimação na pré-história. Os cães e os gatos são os animais de estimação mais populares do mundo pelas suas características e pela tradição histórica. Outros animais, como os coelhos, as tartarugas ou os hamsters, também costumam ser considerados animais de estimação, ainda que as associações de defesa dos animais considerem que estas espécies devam viver no seu habitat natural.

Portes dos cachorros

O ideal é que você tenha se atentado ao tamanho do seu pet assim que optou pela adoção de um SRD (sem raça definida). Pois além de ser bom ter uma ideia e imaginar seu amigo já grandinho, tentar saber de que proporção o cachorro ficará é um ato de responsabilidade, já que algumas casas não estão prontas ou não tem condições necessárias para receber um pet de grande porte.



Figura 2 – Embasamento
Fonte: <https://br.freepik.com/>

Algumas formas de descobrir o porte do seu pet na infância é avaliar:

- Saber a altura dos pais e se possível a raça (caso tenha uma definida);
- Ainda filhote analisar o tamanho da pata do animal;

- Orelhas grandes em comparação com o corpo (mas há exceções, como o cocker);
- Peso acima da média para a idade;
- Pele em excesso (se não for característico da raça);
- Alta estatura em relação aos irmãos/cachorros da mesma idade.

Raças mais conhecidas

De acordo CBKC, essas são as raças mais populares no Brasil no ano de 2020:

1. Pomerânia (Spitz Alemão)



Figura 3 – Embasamento
Fonte: <https://br.freepik.com/>

Tanto Spitz pequeno quanto Spitz anão são chamados de Pomerânia. Esta raça de porte muito pequeno se tornou bastante popular nos últimos anos. São cães afetuosos, inteligentes e muito ligados aos seus donos. Apresentam como características:

- Corpo pequeno e compacto;
- Silhueta delicada e elegante;
- Pelagem abundante e arejada.

Além disso, apresentam algumas particularidades, como:

- Sensibilidade de ossos e articulações;
- Menor tempo de trânsito gastrointestinal;
- Baixa fermentação colônica;
- Predisposição ao cálculo dental.

São animais magníficos que necessitam de cuidados diários, como escovação da pelagem e o fornecimento de uma dieta que contribua para minimizar tais sensibilidades.

2. Bulldog francês



Figura 4 – Embasamento
Fonte: <https://br.freepik.com/>

O Bulldog francês são divertidos, inteligentes, amigáveis, carismáticos, sociáveis e muito companheiros. Apresentam:

- Estrutura corporal compacta, porém robusta, forte e musculosa;
- Anatomia braquicefálica;
- Sensibilidade digestiva;
- Apetite caprichoso.

Para o Bulldog francês, é importante oferecer alimento de alta palatabilidade e digestibilidade, com croquetes adaptados à anatomia de sua mandíbula.

3. Shih Tzu



Figura 5 – Embasamento
Fonte: <https://br.freepik.com/>

O Shih Tzu é um cão calmo, porém ativo, dócil, independente, alegre, curioso, divertido e sociável. A raça apresenta alta expectativa de vida e é ideal para companhia, especialmente para famílias com crianças. Podem apresentar como sensibilidades:

- Tendência ao ganho de peso;
- Predisposição ao cálculo dental;
- Maior probabilidade de desenvolverem urolitíases;
- Sensibilidade cutânea;
- Apetite exigente.

Esta raça necessita de cuidados diários com sua pelagem, e uma dieta que minimize suas sensibilidades, favorecendo a longevidade.

4. Rottweiler



Figura 6 – Embasamento
Fonte: <https://br.freepik.com/>

A raça de origem alemã e de ampla reputação mundial foi oficialmente reconhecida em 1966 e apresenta como características:

- Temperamento forte e dominador;
- Estrutura corporal robusta e musculosa;
- Necessidade de espaço para praticar atividades físicas.

Apresentam algumas particularidades que merecem atenção, como:

- Sensibilidade osteoarticular;
- Predisposição a doenças cardíacas.

Por estes motivos, necessitam receber dieta com alta energia, que promova manutenção da massa magra, e que contenha nutrientes que favoreçam tanto a saúde de ossos e articulações como também a saúde do coração.

5. Pug



Figura 7 – Embasamento
Fonte: <https://br.freepik.com/>

Pugs são de origem chinesa, mas graças ao Duque de Windsor recuperaram sua popularidade na Inglaterra há alguns séculos. São cães sensíveis, afetuosos e companheiros, mas podem ser reservados com estranhos. Algumas de suas características são:

- Braquicefálicos;
- Corpo compacto e musculoso;

- Baixa tolerância a exercícios físicos;
- Tendência ao ganho de peso;
- Sensibilidade digestiva;
- Lábio superior bastante espesso.

Esta raça se beneficia de dieta com energia moderada, nutrientes de alta digestibilidade e que favoreçam integridade de barreira cutânea. Além disso, o croquete desenvolvido para sua anatomia bucal diferenciada auxilia na preensão do alimento.

6. Golden Retriever



São cães de porte grande, calmos, dóceis, brincalhões, amigáveis, leais e muito apegados ao tutor dono. São menos ativos do que outros cães de grande porte, e apresentam:

- Predisposição ao ganho de peso;
- Espessa subcamada de pelos;
- Predisposição a dermatopatias;
- Tendência a desenvolver cardiomiopatias;
- Ossos e articulações sensíveis.

Figura 8 – Embasamento

Fonte: <https://br.freepik.com/>

Estes animais requerem cuidados frequentes com a manutenção da pelagem. Se beneficiam da dieta com energia adaptada, além de nutrientes que suportem a integridade da barreira cutânea e a tonicidade cardíaca.

7. Pastor Alemão



Figura 9 – Embasamento

Fonte: <https://br.freepik.com/>

Uma das raças mais admiradas de todos os tempos, o Pastor alemão é um cão do grupo dos animais de pastoreio e guarda. São fortes, ágeis, vigilantes, corajosos,

inteligentes, fiéis e obedientes. É um cão esportivo que necessita de espaço. Além disso, apresentam:

- Alta acuidade olfativa;
- Estrutura corporal elegante;
- Fragilidade cutânea;
- Sensibilidade digestiva;
- Ossos e articulações delicados.

Oferecer espaço, cuidados e uma nutrição balanceada permitem que o Pastor alemão explore todo seu potencial, além de promover qualidade de vida e bem-estar.

8. Yorkshire Terrier



Figura 10 – Embasamento
Fonte: <https://br.freepik.com/>

Yorkshires são ativos, repletos de vida, afetuosos e corajosos. Adaptam-se bem à vida em apartamento, mas seu temperamento esportivo requer exercícios. Esta raça apresenta:

- Magnífica pelagem de coloração cinza-azul, longa, lisa, fina e sedosa;
- Ausência de camada de sub-pelos;
- Alta expectativa de vida;
- Tendência às doenças periodontais.

Yorkshires requerem cuidados diários para manter a saúde e integridade de pele e pelagem, que com o avançar da idade podem se tornar frágeis e opacas. Além disso, o fornecimento de dieta com nutrientes específicos auxilia no retardo do surgimento de cálculo dental e contribui para a qualidade de vida ao longo do tempo.

9. Border Collie



Figura 11 – Embasamento
Fonte: <https://br.freepik.com/>

A raça é originária da Grã-Bretanha. São animais muito elegantes, ágeis, ativos, vigorosos, inteligentes e obedientes. São mundialmente reconhecidos como cães de pastoreio e de atividades de agility.

Apresentam como características:

- Alta atividade física
- Predisposição a sensibilidades digestivas
- Sensibilidade de ossos e articulações

Por estes motivos, necessitam receber alta energia proveniente da dieta, ingredientes de alta digestibilidade e nutrientes que favoreçam a saúde osteoarticular.

10. SRD (Sem Raça Definida)



Figura 12 – Embasamento
Fonte: <https://br.freepik.com/>

Estes compreendem grande parte da população canina no Brasil e nascem do cruzamento entre raças diferentes. Cães SRD podem ser de porte pequeno, médio ou grande. Além disso, podem apresentar variações no que diz respeito a:

- Temperamento
- Comportamento
- Sociabilidade
- Particularidades específicas

Independentemente de serem de raça específica ou não, os cães têm a fama de serem os melhores amigos do homem e sem dúvidas são os pets mais populares do país!

Benefícios de adoção de animais

O Brasil aparece em segundo lugar no ranking mundial de países com animais domesticados. E de acordo com a Associação Brasileira da Indústria de Produtos para Animais de Estimação (Abinpet), até 2012 a população de cães domesticados era de 37 milhões, enquanto os gatos de estimação eram aproximadamente 21 milhões.

Uma das principais vantagens em adotar um pet ao invés de comprar, é não ter custos diretos. Dessa maneira, é possível investir o dinheiro que seria gasto para comprar um animal de estimação, com rações, acessórios, brinquedos, casinha, caminha, cuidados médicos preventivos e as outras demandas do animal.

As adoções de gatos e cães permitem mais facilidade na adaptação, em ambientes sem estresse, comparado aos que viviam quando não tinham um lar. A independência dos vira-latas também costuma ser maior que a de um cão de raça adotado ainda filhote.

Adotando um bichinho encontrado na rua, você contribui para a diminuição da população de animais abandonados. Pode parecer um gesto muito pequeno, mas faz diferença. E é importante também divulgar para amigos e conhecidos como esse gesto pode mudar o cenário de comercialização animal.

Além que teve uma pesquisa realizada pela Organização Mundial da Saúde, estima que no Brasil existem mais de 30 milhões de animais abandonados, entre 10 milhões de gatos e 20 milhões de cães. Nas grandes cidades do país, para cada cinco habitantes há um cachorro. Destes, 10% estão abandonados.

O que é uma ONG?

As organizações não governamentais (ONGs) são entidades privadas da sociedade civil, sem fins lucrativos, cujo propósito é defender e promover uma causa política. Essa causa pode ser virtualmente de qualquer tipo: direitos humanos, direitos animais, direitos indígenas, gênero, luta contra o racismo, meio ambiente, questões urbanas, imigrantes, entre muitos outros. Essas organizações são parte do terceiro setor, grupo que abarca todas as entidades sem fins lucrativos (mesmo aquelas cujo fim não seja uma causa política).

De acordo com Ricardo Silveira, as organizações não governamentais surgiram para suprir demandas que não eram atendidas de modo satisfatório pelos Estados. Muitos investidores sociais doavam recursos para governos de países subdesenvolvidos e percebiam que tais quantias não eram revertidas em bens públicos, por incompetência, falta de lisura ou uma série de outros motivos. Nesse cenário, as ONGs prosperaram e proliferaram como organizações competentes e exemplares, com as quais filantropos, governos e outras instituições podiam contar.

Para você ter uma noção, em 2010, já havia 290 mil fundações privadas e associações sem fins lucrativos no Brasil, segundo a Associação Brasileira de Organizações Não Governamentais (Abong). Dados do Mapa das Organizações da Sociedade Civil (IPEA) mostram que em 2014 tínhamos 391.371 OSCs em atividade no país.

Evolução do número de OSCs ativas, Brasil - 2009-2014



Figura 13 – Embasamento

Fonte: <https://www.politize.com.br/ong-o-que-e/>

Como uma ONG de adoção de animais funciona?

O trabalho de uma ONG de adoção de animais é muito importante e inspirador. São grupos de pessoas que se dedicam a proteger, resgatar e acolher bichinhos em alguma situação de risco. Além disso, há políticas para os novos tutores levarem os pets para casa com a garantia de um ambiente saudável.

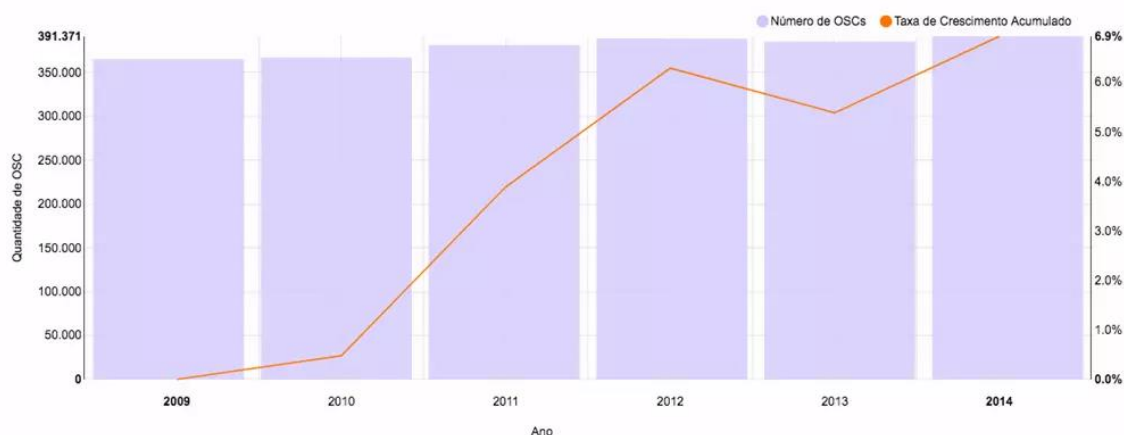
Em uma ONG de adoção de animais, o trabalho voltado para os bichinhos. São ações de resgate de situação de maus tratos, controle de natalidade, retirada de rua e muitas outras medidas dedicadas aos pets que já sofreram tanto.

Caso você não consiga adotar um pet, pode doar ração, dinheiro e outras coisas para ajudar no sustento das ONGs. Algumas ainda abrem espaço para voluntários em eventos e dias da semana. É sempre legal divulgar o trabalho delas para as adoções serem mais frequentes.

Uma ONG de animais para adoção realiza muitos trabalhos voltados para o conforto e a segurança dos bichinhos. Essas ações são feitas diariamente, com um cuidado imediato, que garanta o fim de traumas irreversíveis. A seguir, separamos algumas realizações.

Resgate

Infelizmente, é muito comum encontrar animais em situação precária. Casos de abandono, maus tratos e até acidentes sem socorro imediato são algumas ocorrências diárias que um centro de adoção de animais atende. O resgate sempre é feito visando o conforto e a retirada do bichinho do lugar.

Em alguns casos, é mais tranquilo, pois o bichinho está aberto a receber o cuidado e só quer ser tirado dali. Porém, em outros, o animal pode estar ferido ou assustado demais, então a equipe de resgate realiza um trabalho ainda mais delicado para salvá-lo.



Figura 14 – Embasamento
Fonte: <https://br.freepik.com/>

Cuidados médicos

Após o resgate, o bichinho é levado para o centro de adoção de animais e passa por uma avaliação médica. Como explicamos, muitos deles estão feridos e precisam ser imediatamente checados por um veterinário. A ONG de adoção responsável de animais cuida para isso ser feito de forma rápida.



Figura 15 – Embasamento
Fonte: <https://br.freepik.com/>

Castração

Essa é uma das ações mais importantes realizadas por esse tipo de ONG. O número de bichinhos que não possuem castração aumenta a população que vive na rua, já que algumas fêmeas têm várias ninhadas de forma consecutiva.

Antes do animal ser disponibilizado para adoção, é realizado esse controle de natalidade por meio da castração. É um trabalho muito importante porque, além de diminuir a população de rua, reduz o número de bichinhos abrigados nas ONGs, que estão quase sempre lotadas.

Como a adoção funciona?

O processo para adotar animais é feito de forma minuciosa, mas muito tranquila. O objetivo da ONG é garantir que o bichinho vá para um lar estruturado e não esteja mais em uma situação de perigo, além de se sentir amado e seguro. Isso recebe o nome de adoção responsável de animais.

São realizadas perguntas pessoais, abordando assuntos como moradia, profissão e motivo da adoção do bichinho de estimação. Esse questionário verifica a compatibilidade com os animaizinhos que estão na ONG.

Se você estiver interessado em um cachorro ou um gato, mas o pessoal da ONG identificar que seu perfil não é compatível com o do bichinho, eles vão oferecer outros pets abrigados lá. Essa escolha é um meio eficaz de evitar casos de devolução ou novos abandonos.

Dificuldades das ONGs para manter os animais no abrigo

São diversas dificuldades que os voluntários têm que enfrentar, pois as despesas são muitas: ração de qualidade, veterinário, procedimentos de castração, materiais de limpeza e muito mais. O serviço prestado à sociedade não tem remuneração e vem preencher uma lacuna deixada pelos governos e por quem abandona um bicho de estimação.

Com as ONGs cada vez mais sobrecarregadas e com menos recursos, se cada pessoa puder ajudar o mundo dos animais vai ser muito mais feliz.



Figura 16 – Embasamento
Fonte: <https://br.freepik.com/>

OBJETIVOS E METAS

Nosso principal objetivo é incentivar a adoção, conscientização sobre a posse responsável de animais, além do diminuir do índice de animais abandonados através de projeto para a melhoria de bem-estar de pets e ONGs parceiras em toda a região.

Além de desencorajar a venda de animais domésticos afinal animais não são mercadorias, mas seres capazes de sentimento, que têm necessidades de amar e de serem amados.

METODOLOGIA

O procedimento metodológico utilizado para o desenvolvimento do nosso projeto foram pesquisas de campo feitas no Google Forms, foram realizadas com profissionais da área veterinária, donos de animais domésticos, ONGs e pessoas que teriam o desejo de adotar um animal.

As linguagens de programação utilizadas para a criação do site foram: JavaScript, HTML, CSS e PHP;

Pesquisa de campo

Recebemos respostas de alunos, pedagogos, donos de animais etc.

Você tem animal de estimação?

118 respostas



Figura 17 - Pesquisa de campo

Você adotaria um animal através de um aplicativo ?

118 respostas

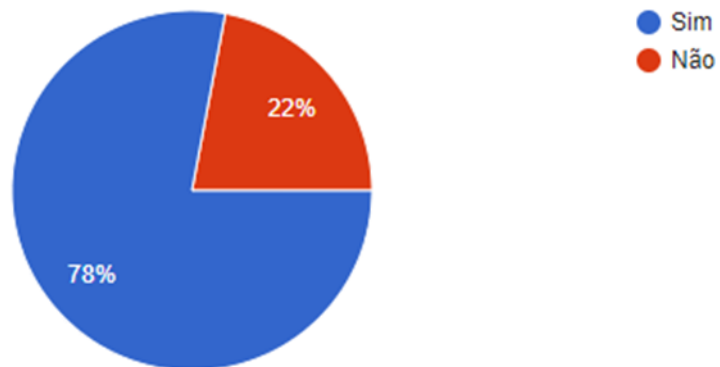

Figura 18 - Pesquisa de campo

Você usaria um aplicativo que te ajudaria a descobrir possíveis doenças de seu animal?

118 respostas

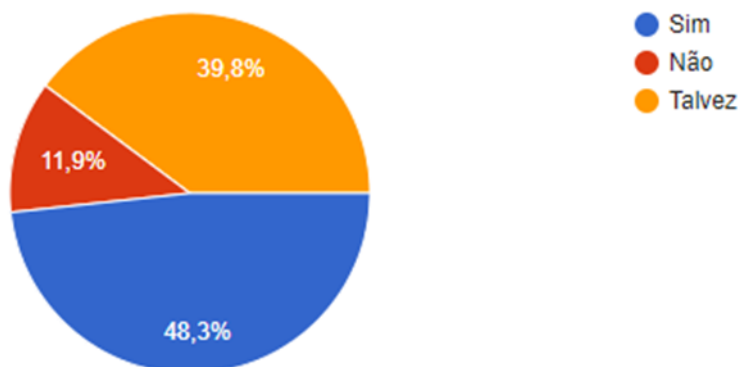

Figura 19 - Pesquisa de campo

Você ajudaria com doações para ONGs de ajuda aos animais através de um aplicativo ?

118 respostas

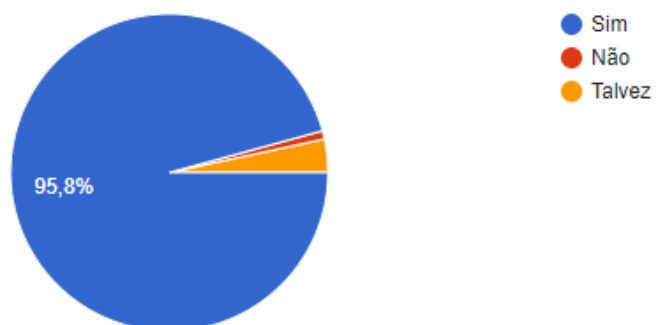

Figura 20 - Pesquisa de campo

Caso tenha alguma sugestão para nosso app, coloque aqui.

11 respostas

De mostrar veterinários na área tlgd acho que só

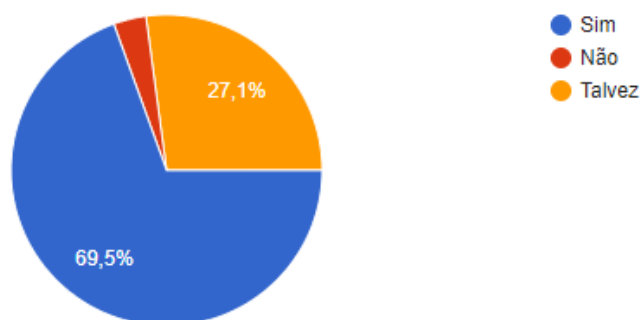
Por no aplicativo, orientação de primeiros socorros, dicas de cuidados e higiene os com animais e endereços de clínicas e hospitais veterinários mais próximos.

Seria interessante informar pontos de coleta de alimentos, roupas e remédios para depois serem doados para animais de ONGs

Como prevenir essas doenças que eles podem pegar

Sem sugestões

De alguma maneira, os usuários poderem realizar consultas online (com uma IA ou com algum profissional que de forma voluntária atenderia as pessoas). 👍

Dicas de treinamento para os pets

localização de pontos de adoção

Figura 21 - Pesquisa de campo

Pesquisa de campo – Especialistas

Foi feita uma pesquisa com voluntários da ONG Vilaratinhas e donos de PetShop. Siga abaixo as respostas:

Você acha que o site pode ajudar/facilitar na adoção de animais em determinadas ONGs?

2 respostas

Sim seria ótimo ter um site que divulgasse animais pra adoção principalmente os animais que estão no ccz pois muitos estão lá a anos sem chance nenhuma

Sim, mas não é o suficiente, tem que ter mais canais de divulgação, como instagram, facebook etc

Você acha que as ONGs aceitariam essa ajuda, logo que o site poderá dar mais visibilidade e facilitar o processo de adoção?

2 respostas

Algumas sim

Sim, quando se trata de trabalho voluntário, toda ajuda é bem vinda, sempre lembrando que tudo é muito dinâmico, então sempre tem que estar o conjunto de mídias de divulgação.

Figura 22 - Pesquisa de campo



Figura 23 - Pesquisa de campo

PRINCIPAIS RESULTADOS E PRODUTOS ESPERADOS NO PRAZO DE EXECUÇÃO DO PROJETO, INCLUINDO CONTRIBUIÇÕES CIENTÍFICAS E/OU TECNOLÓGICAS DA PROPOSTA

Descrição

Nosso produto é um site web. O site será informativo e útil para as ONGs e pessoas a procura de um animal para adotar. Na tela principal teremos um resumo explicando sobre o nosso projeto.

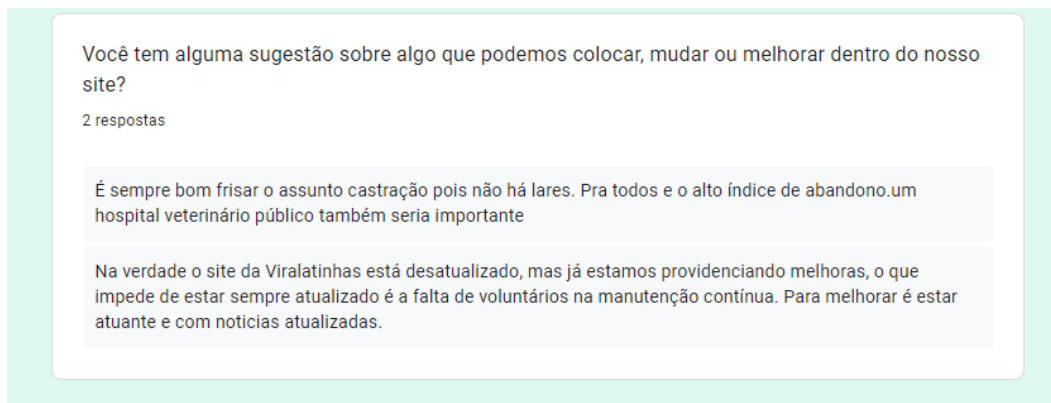
Teremos a aba ONGs onde será encontrado informações sobre essas ONGs com um breve resumo e informações para contato. A aba adote terá a lista de animais

Linguagem

O site será desenvolvido em:

JavaScript – Desenvolvimento dos códigos

PHP – Criação do Banco de dados

HTML – Desenvolvimento dos códigos

CSS – Estilização do site

Funcionalidades e benefícios do produto

- Dentre as funcionalidades, está a possibilidade as ONGs se cadastrarem no site e assim cadastrarem seus animais para que os usuários possam conferir. A partir disso, será possível a adoção na qual o adotante entra

em contato com a ONG, para assim poder realizar uma adoção responsável.

- Dentre os benefícios, está o incentivo a adoção para diminuir o índice de animais abandonados e desencorajar a comercialização desses seres, que não são mercadorias e tem o direito de terem um lar.

DIAGRAMAS

MER - Modelo de entidade e relacionamento

O MER (Modelo Entidade Relacionamento) é utilizado para descrever os objetos do mundo real através de entidades, com suas propriedades que são os atributos e os seus relacionamentos.

Segue abaixo o modelo de entidade e relacionamento para o desenvolvimento do projeto HappyPaw:



Figura 24 - MER

DER - Diagrama Entidade-Relacionamento

O DER (Diagrama Entidade-Relacionamento) é utilizado para representar em forma gráfica o que foi descrito no MER (Modelo Entidade Relacionamento).

Segue abaixo o Diagrama Entidade-Relacionamento para o desenvolvimento do projeto HappyPaw:

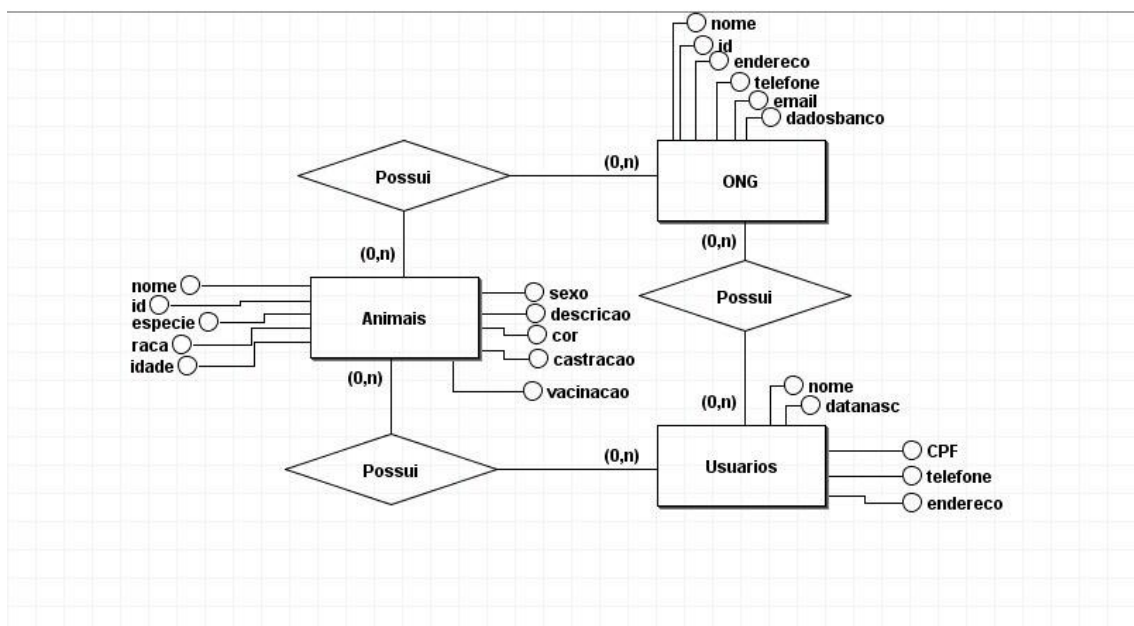

Figura 25 - DER

Dicionário de dados

Tabela Usuário					
Nome	Tamanho	Tipos de Dados	Chaves	Campo Obrigatório	Descrição
Nome	30	Varchar		NotNull	Nome do Usuário
Telefone	15	Int		NotNull	Telefone do Usuário
Endereco	40	Varchar		NotNull	Email do Usuário
Datanasc.	10	Int		NotNull	Data de nascimento do Usuário

Quadro 1 – Tabela Cadastro de Usuário

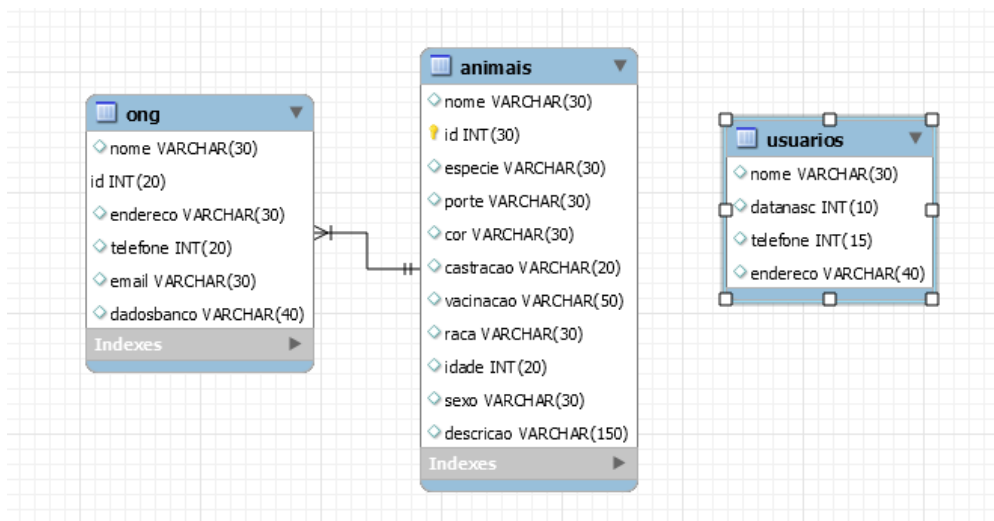
Tabela Ong					
Nome	Tamanho	Tipos de Dados	Chaves	Campo Obrigatório	Descrição
Nome	30	Varchar		NotNull	Nome da ONG
Id	20	Int	Primary Key	NotNull	ID da ONG
Endereco	30	Varchar		NotNull	Endereço da ONG
Telefone	20	Int		NotNull	Telefone da ONG
Email	30	Varchar		NotNull	Email da ONG
Dadosbanco	40	Varchar		NotNull	Dados bancários da ONG

Quadro 2 – Tabela Cadastro de Ong

Tabela Animais					
Nome	Tamanho	Tipos de Dados	Chaves	Campo Obrigatório	Descrição
Nome	30	Varchar		Notnull	Nome do animal
Id	15	Int	Primary Key	Notnull	ID do animal
Espécie	40	Varchar		Notnull	Espécie do animal
Porte	20	Varchar		Notnull	Porte do animal
Vacinação	50	Varchar		Notnull	Vacinas do animal
Castração	20	Varchar		Notnull	Castração do animal
Cor	30	Varchar		Notnull	Cor do animal
Raça	10	Int		Notnull	Raça do animal
Idade	20	Int		Notnull	Idade do animal
Sexo	30	Varchar		Notnull	Sexo do animal
Descrição	150	Varchar		Notnull	Descrição do animal

Quadro 3 – Tabela Cadastro de Animais

ANÁLISE DE CUSTOS

Linguagem utilizada	Valor hora programada	Quantidade horas programada	Quantidade horas programada –aulas TCC/PW)	Quantidade horas programada - casa	Total do Software
HTML	R\$ 10	65	30	35	R\$ 650
PHP	R\$ 15	90	40	50	R\$ 1350
JAVASCRIPT	R\$ 10	20	10	10	R\$ 200
CSS	R\$ 10	45	20	25	R\$ 450

Quadro 4 – Tabela de Análise de Custos

MANUAL DO SISTEMA



Figura 26 - Tela Home



Figura 27 - Tela Home

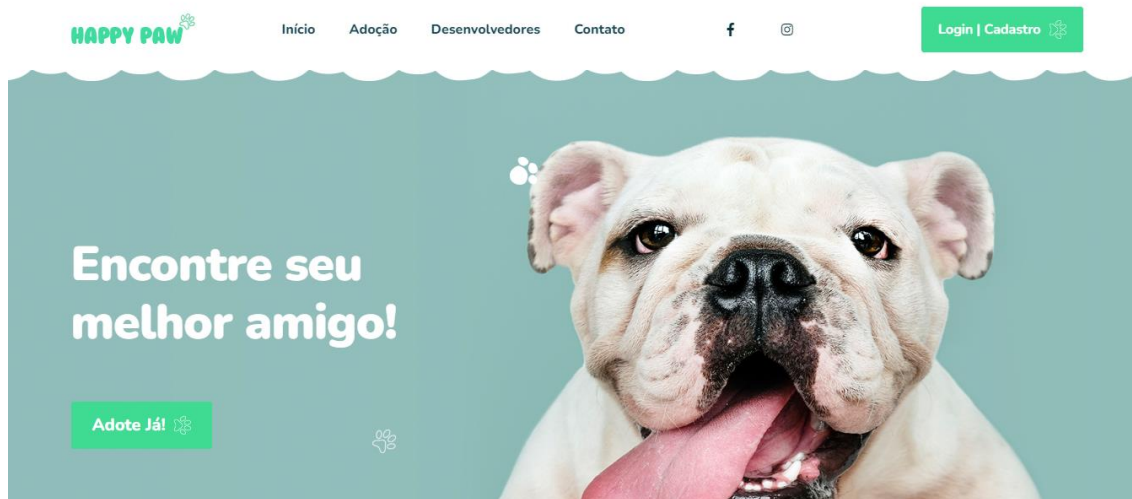

Figura 28 - Tela Home



Figura 29 - Tela Home

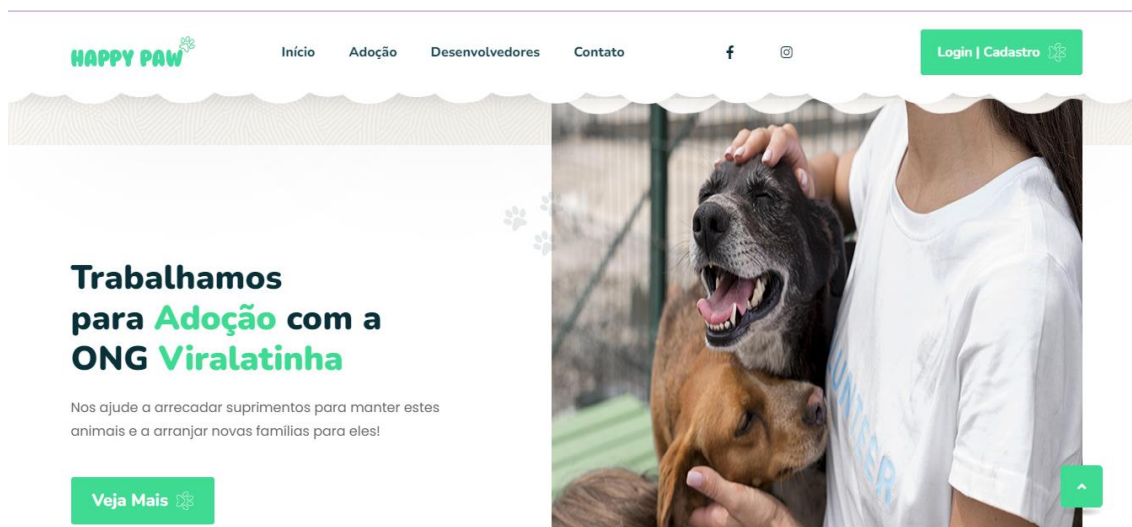

Figura 30 - Tela Home

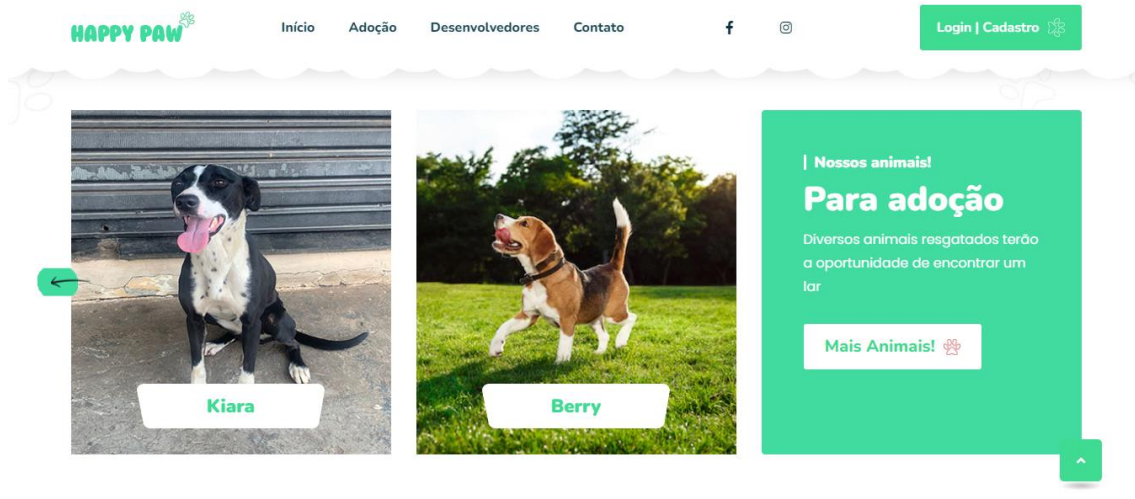

Figura 31 - Tela Adoção



Figura 32 - Tela Adoção

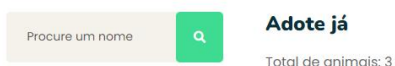
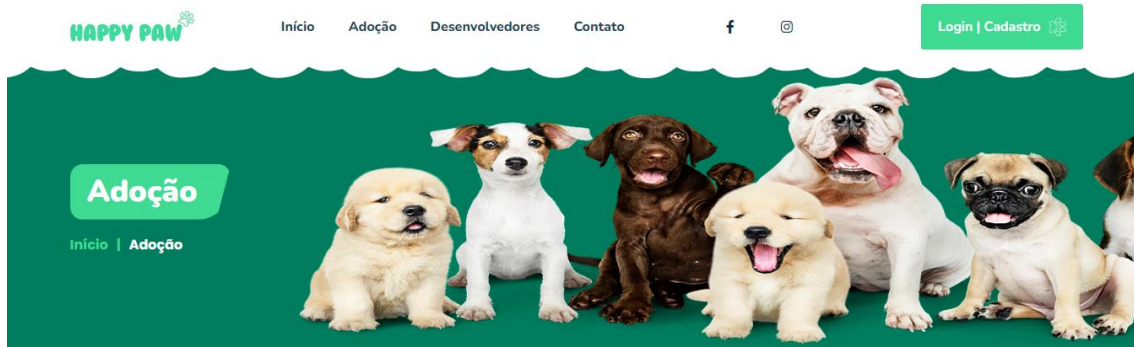

Figura 33 - Tela Desenvolvedores

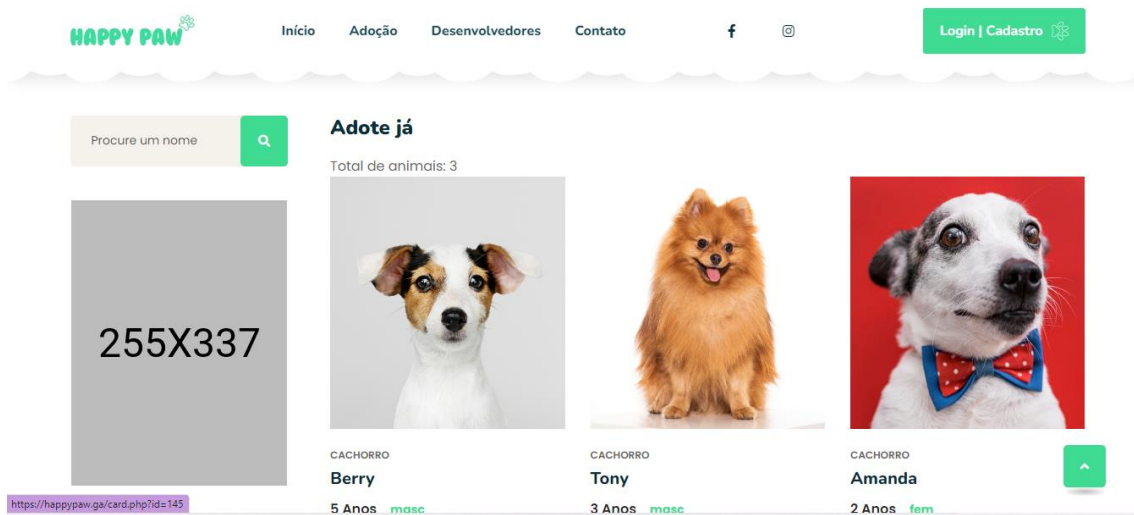

Figura 34 - Tela Desenvolvedores



Figura 35 - Tela Desenvolvedores

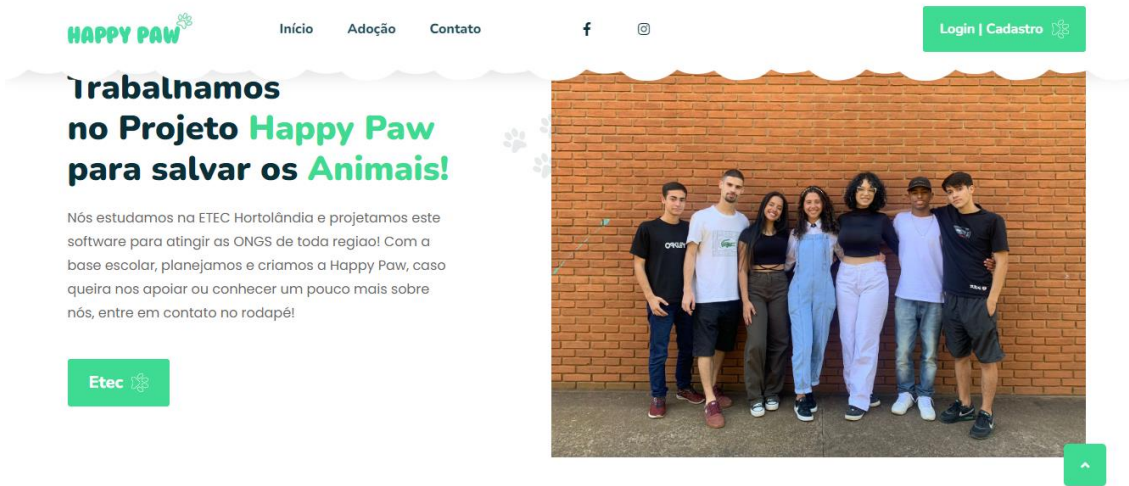

Figura 36 - Tela Contato

Crie Sua Conta!

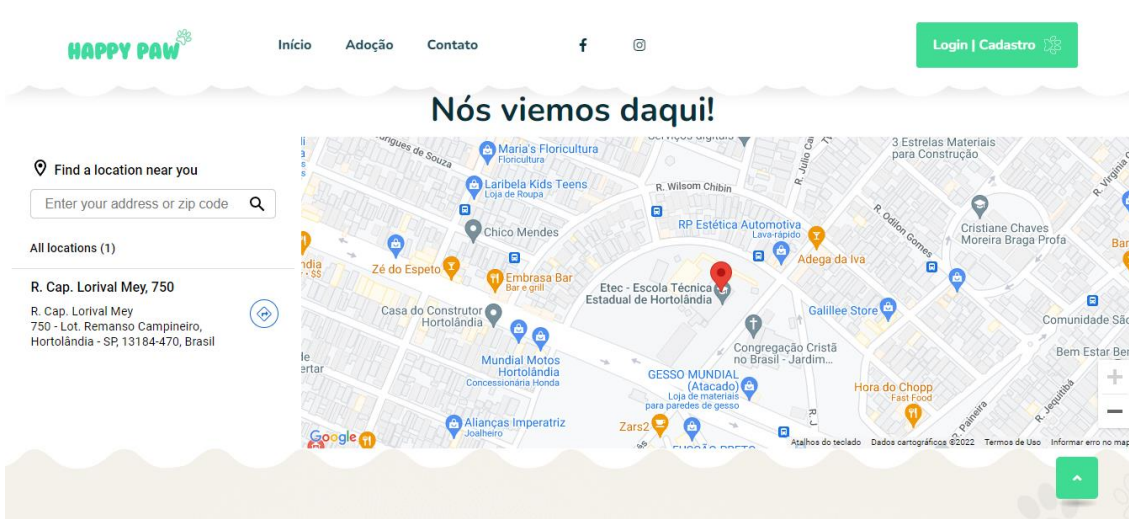
Nome

Sobrenome

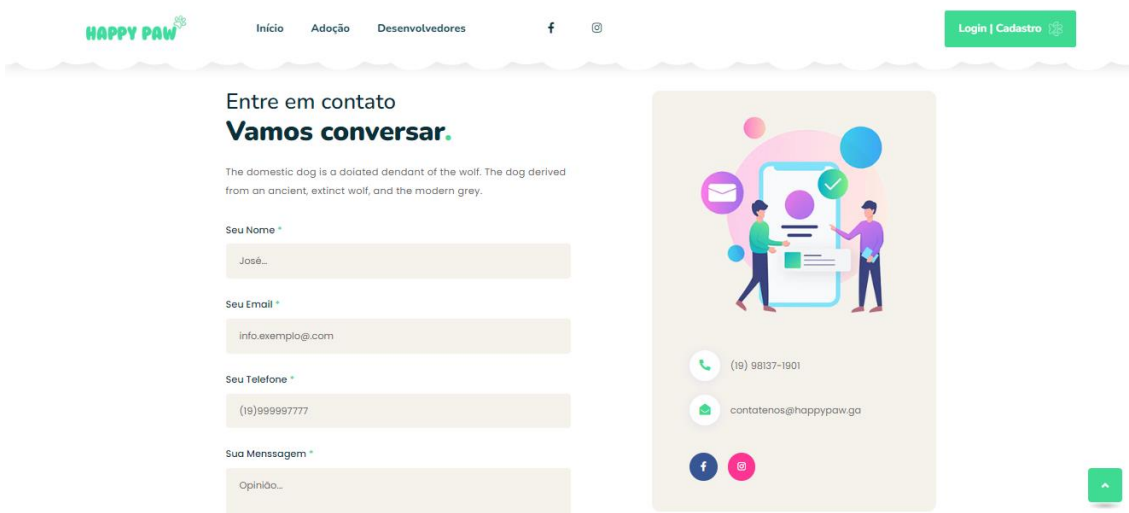
E-mail

Seu telefone com DDD

A senha deve conter entre 8 e 16 caracteres.

Sua senha

Digite novamente sua senha

Eu li e aceito os [termos de uso](#)

CADASTRAR

Olá, Amigo!
Insira seus dados pessoais para continuar e iniciar uma jornada com nós

LOGAR

Figura 37 - Tela Criar Conta

Faça Seu Login

E-mail

Senha

[Esqueceu sua senha?](#)

[Login como administrador?](#)

LOGAR

Bem-Vindo De Volta!
Para continuar conectado com a gente Faça o login com seus dados.

CADASTRAR

Figura 38 - Tela Login

Faça Seu Login Admin

✉ E-mail

🔒 Senha

LOGAR

Figura 39 - Tela Login Administrador



Figura 40 - Tela Administrador

Cadastre!

Nome

Animal

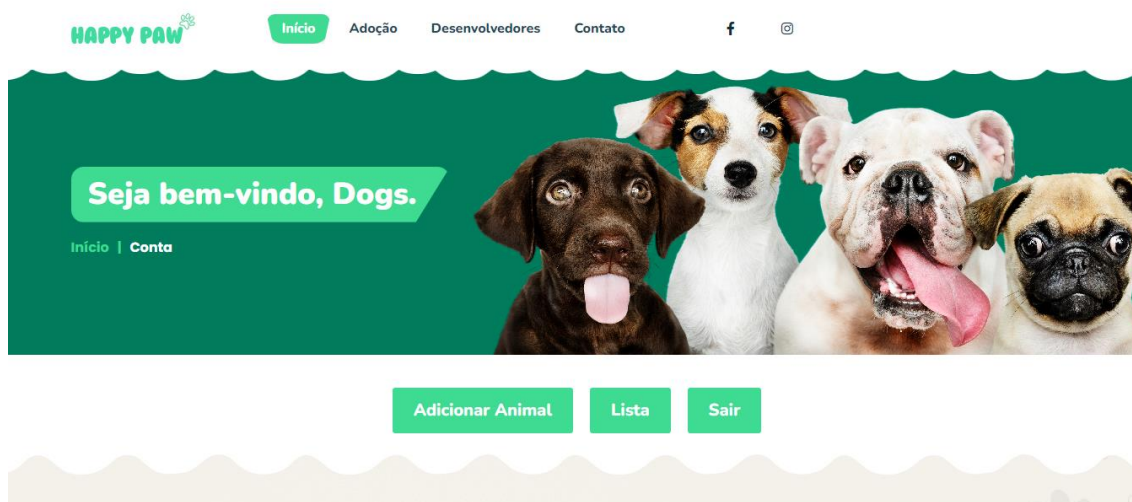
Idade

Masculino
 Feminino

Porte

Vacinação

Observações do animal

Cor

Raça

Castração do animal

Adicione uma imagem!

Escolher arquivo Nenhum arquivo escolhido

Figura 41 - Tela Cadastro do animal

[Voltar](#) [Adicionar](#)

Total de animais: 3

[Pesquisar](#)

id	Animal	Nome	Idade	Sexo	Vacina	Observações	Cor	Raça	Castração	Edição	Foto	Exclusão
144	Cachorro	Berry	5	Masc	Vacinado	Animal dócil	Branco	Vira-lata	Castrado	Editar	Editar	Excluir
145	Cachorro	Tony	3	Masc	Vacinado	Animal dócil	Marrom	Spitz	Castrado	Editar	Editar	Excluir
146	Cachorro	Amanda	2	Fem	Vacinado	Animal dócil	Branco	Vira-lata	Castrado	Editar	Editar	Excluir

1

Figura 42 - Tela Animal Cadastrados

CONCLUSÃO

Com base na pesquisa realizada através da plataforma Google Forms, percebemos a necessidade de ajudar e incentivar a adoção de animais, tendo como base que há cerca de 30 milhões de animais abandonados e em situações de ruas.

O projeto Happy Paw trouxe soluções para combater esse problema para que todos os animais possam ter o direito à vida, entregando felicidade aos mesmos e a quem os adote, além de conscientizar sobre a posse responsável e fomentar a cultura de doação em prol do bem-estar animal.

REFERÊNCIAS BIBLIOGRÁFICAS

ANDA. Cresce para 30 milhões o número de animais abandonados no Brasil. Disponível em: <<https://anda.jusbrasil.com.br/noticias/154729183/cresce-para-30-milhoes-o-numero-de-animais-abandonados-no-brasil#:~:text=Pesquisa%20realizada%20pela%20Organiza%C3%A7%C3%A3o%20Mundial,Destes%2C%2010%25%20est%C3%A3o%20abandonados.>>. Acesso em: 25 jun. 2022.

Vista do CRIAÇÃO DE UM BLOG DESTINADO À ADOÇÃO DE CÃES E GATOS PROVENIENTES DO CENTRO DE BEM-ESTAR ANIMAL DO MUNICÍPIO DE SÃO FRANCISCO DO SUL. Disponível em: <<https://publicacoes.ifc.edu.br/index.php/RevExt/article/view/36/3>>. Acesso em: 25 jun. 2022.

MARIA EDUARDA CORRÊA. Doenças Genéticas Caninas. Disponível em: <http://revista.urcamp.edu.br/index.php/congregaanaismic/article/view/1956>. Acesso em: 25 de jun. 2022

Vista do Guarda Responsável e Dignidade dos Animais. Disponível em: <<https://periodicos.ufba.br/index.php/RBDA/article/view/32362/19167>>. Acesso em: 25 jun. 2022.

Vista do ADOÇÃO ANIMAL IFC: INCENTIVANDO A ADOÇÃO DE ANIMAIS ABANDONADOS. Disponível em: <<https://publicacoes.ifc.edu.br/index.php/RevExt/article/view/18/502>>. Acesso em: 25 jun. 2022.

DOGHERO. **Adoção de cachorro: tudo o que você precisa saber.** Disponível em: <<https://love.doghero.com.br/dicas/adocao-de-cachorro/>>. Acesso em: 6 out. 2022.

Dog choni. **DESVENDE QUAL O PORTE DO SEU CÃO SRD.** Disponível em: <<https://www.dogchoni.com.br/blog/post/desvende-qual-o-porte-do-seu-cao-srd/>> Acesso em: 6 out. 2022.

Confederação Brasileira de Cinofilia (CBKC). **Conheça as 10 raças de cães mais populares no Brasil.** Disponível em: < <https://portalvet.royalcanin.com.br/saude-e-nutricao/outros-assuntos/racas-mais-populares-no-brasil/>> Acesso em: 6 out. 2022.

PETZ. **Como uma ONG de adoção de animais funciona? | Petz.** Disponível em: <<https://www.petz.com.br/blog/pets/ong-de-adocao-de-animais/>>. Acesso em: 6 out. 2022.

MARMENTINI, G.; BLUME, A. **O que são ONGs? | Politize!** Disponível em: <<https://www.politize.com.br/ong-o-que-e/>>. Acesso em: 6 out. 2022.